

LAYHER STEIGTECHNIK KATALOG UND PREISLISTE



Ausgabe 06.2019
Art.-Nr. 8118.030
Preise zzgl. gesetzl. MwSt.

Qualitätsmanagement
zertifiziert nach
DIN EN ISO 9001



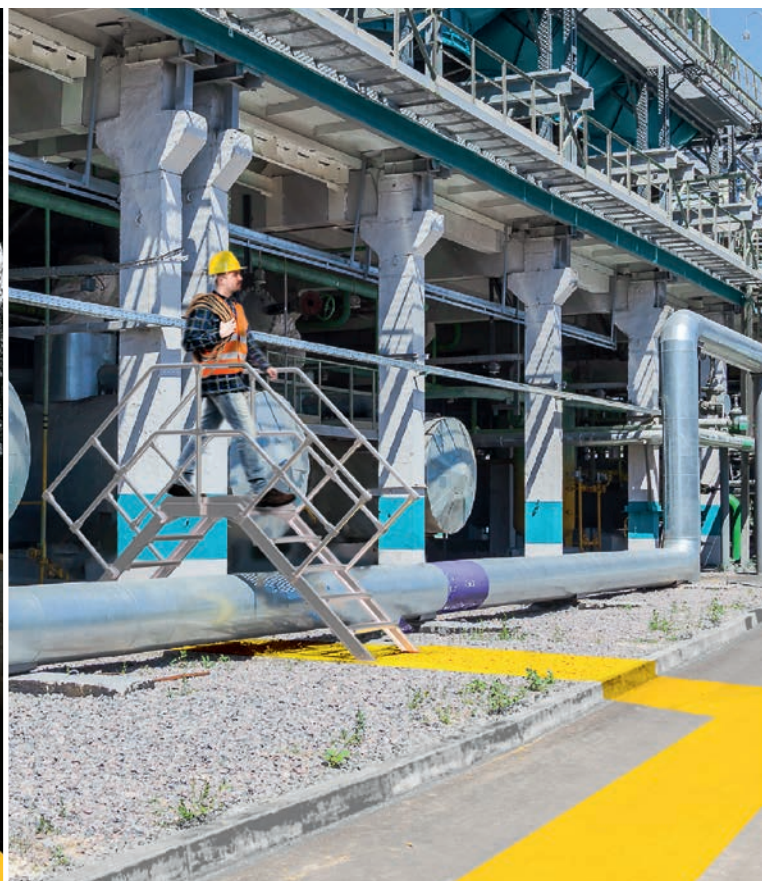

LEITERN AB SEITE 8



Anlegeleitern	8
Stehleitern	12
Multifunktionsleitern	15
Alu-Telesteg	17
Plattformleiter	18
Aluminium-Tritte	19
Maschinentritt	20
Arbeitsböcke, Holzstufentritte	21
Zubehör	22
Ersatzteile	24
Dachleitern	26

ZUGÄNGE AB SEITE 28



Anstieg	29
Treppen	30
Treppen mit Plattform	31
Wartungsbühnen	32
Übergänge	33

FAHRGERÜSTE AB SEITE 34



Fahrgerüst-Konfigurator	36
Sicherheitsaufbau P2	38
SoloTower	40
Zifa	44
Uni Leicht	50
Uni Kompakt	56
Uni Standard	62
Uni Breit	68
Uni Komfort	74
Staro Rollbock	78
Ausbau- und Einzelteile	86



ALU-STEGE AB SEITE 80

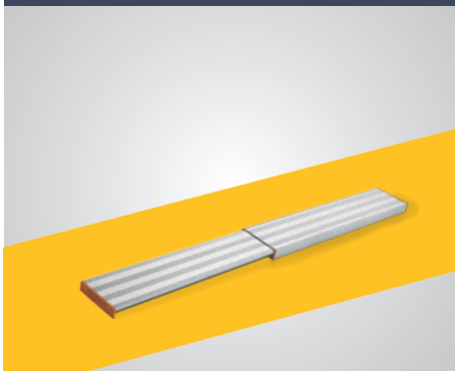

Teleskop-Stege	17 bzw. 81
Alu-Stege	80

HINWEISE

- ▶ Angegebene Preise zzgl. gesetzl. MwSt.
- ▶ Mindestbestellwert pro Lieferung € 25,00

Alle Maße und Gewichte sind Richtwerte. Bauteilgewichte unterliegen Schwankungen aufgrund von Toleranzen und können daher von den gemachten Angaben abweichen. Technische Änderungen vorbehalten.

Zur Berechnung kommt der am Tag der Lieferung gültige Preis.

Unsere Lieferungen erfolgen ausschließlich zu unseren heute gültigen allgemeinen Geschäftsbedingungen. Diese sind auszugsweise:

- ▶ Erfüllungsort ist Güglingen-Eibensbach.
- ▶ Eigentumsvorbehalt an der gelieferten Ware bis zur vollständigen Bezahlung.
- ▶ Die Preise verstehen sich ab Werk.

Stahlbauteile sind nach EN ISO 1461 und DAST – Richtlinie 022 verzinkt; galvanisch verzinkte Verbindungsmittel nach EN ISO 4042.

Fordern Sie beim Kauf die spezielle Aufbau- und Verwendungsanleitung an. Urheberrechtlich geschützt. Nachdruck, auch auszugsweise, verboten. Druckfehler und Irrtümer vorbehalten.

MADE IN GERMANY – MADE BY LAYHER



Stammsitz in Eibensbach



Werk 2 in Güglingen

HIER SCHLÄGT DAS HERZ VON LAYHER.

Qualität made by Layher kommt aus Güglingen-Eibensbach. Unser Unternehmen ist seit seiner Gründung in der Region fest verwurzelt. Bis heute sind Entwicklung, Produktion, Logistik und Verwaltung dort zusammengefasst. Durch die Nähe zu Entwicklung, Logistik und Verwaltung entstehen Vorteile, von denen unsere Kunden auf der ganzen Welt profitieren: kurze Wege, kurze Reaktionszeiten, kontrollierte Qualität und Fertigung. Die Produktion kann kurzfristig den Erfordernissen angepasst und auf die Bedürfnisse der Kunden ausgerichtet werden.

EINFACH SICHER. DIE STEIGTECHNIK.

Vor mehr als 70 Jahren begann die Geschichte von Layher mit der Herstellung von Leitern und weiteren landwirtschaftlichen Geräten. Seit dieser Zeit hat Layher den Markt für Steigtechnik und Gerüstbau maßgeblich beeinflusst. Qualitätssicherheit, Zukunftssicherheit, Liefersicherheit, Einsatzsicherheit und die dauerhafte Partnerschaft sind Vorteile, mit denen Sie Ihre Geschäftsmöglichkeiten und -erfolge langfristig ausweiten bzw. steigern können. Mit umfassenden Serviceleistungen, einem nachhaltigen Schulungsangebot und gelebter Kundennähe machen mehr als 1.900 begeisterte Layher Mitarbeiter tagtäglich für unsere Kunden mehr möglich. In 40 Ländern weltweit.



MEHR INFOS

Entdecken Sie die Welt von Layher auch im Unternehmensfilm unter:
yt-image-de.layher.com

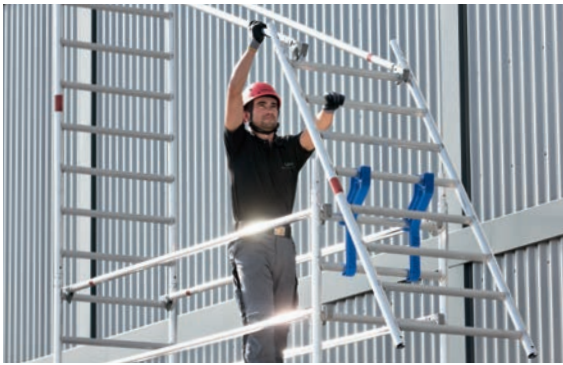

SICHERHEIT | LAYHER STEHT FÜR

- ▶ Leitern und Fahrgerüste, die den aktuellen Sicherheitsvorgaben und Vorschriften entsprechen, für ein hohes Maß an Arbeitssicherheit.
- ▶ hochwertige Produkte, die regelmäßige Prüfungen durchlaufen und verschiedene Zertifizierungen, wie TÜV-Siegel, aufweisen.
- ▶ ein umfassendes Schulungsprogramm für Anwender und Händler.



QUALITÄT | LAYHER STEHT FÜR

- ▶ ein umfassendes Qualitätsmanagement, vom Wareneingang bis zum Versand.
- ▶ moderne Produktionsprozesse und eine automatisierte Fertigung.
- ▶ Made in Germany.



PARTNERSCHAFT | LAYHER IST DER PARTNER FÜR DEN FACHHANDEL

- ▶ Vertrieb von Steigtechnik ausschließlich über den qualifizierten Fachhandel. Layher sorgt im Rahmen eines 3-stufigen Vertriebsweges für eine schnelle Bereitstellung der Produkte beim Fachhandel oder direkt beim Anwender vor Ort.
- ▶ Dank einer flexiblen Produktionskapazität und einer großen Lagerhaltung können auch große Mengen kurzfristig bereitgestellt werden.
- ▶ Zur Qualifizierung und Weiterbildung der technischen und kaufmännischen Mitarbeiter der Händler bietet Layher ein umfassendes Schulungs- und Seminarprogramm an.

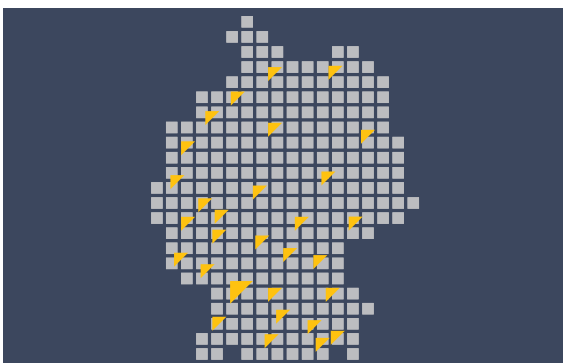

VERLÄSSLICHKEIT | LAYHER STEHT FÜR

- ▶ ein dichtes Händlernetz und bundesweit 30 Service-Stützpunkte. Damit sind wir immer in Ihrer Nähe.
- ▶ persönliche Beratung im Innen- und Außendienst für alle technischen und kaufmännischen Fragen.
- ▶ langfristige und nachhaltige Versorgung mit Ersatz- oder Ergänzungsbauteilen und damit einen guten Werterhalt der Produkte.



WIRTSCHAFTLICHKEIT | LAYHER STEHT FÜR

- ▶ langlebige Produkte dank sorgfältiger Materialauswahl und Verarbeitung.
- ▶ anwenderfreundlich und standsichere Produkte, für effizientes Arbeiten.
- ▶ regelmäßige Produktverbesserung und -neuentwicklungen, um stets die beste Lösung für die Verwender aus Baugewerbe, Handwerk und Industrie anbieten zu können.

LAYHER LEITERN

DIE QUALITÄT STECKT IM DETAIL



Kunststoffummantelte Stahlgelenke

- ▶ Spielfreie Verschraubung für eine lange Lebensdauer.



Holmprofil

- ▶ Verwindungssteifes Holmprofil für hohe Belastungen bei geringem Gewicht.
- ▶ Wulste entlang der äußeren Holmwand verhindern Beschädigungen der Sprossenbördelung z. B. beim Gleiten über LKW-Ladekanten.



4-fach Verpressung und Bördelung

- ▶ Vergrößerte Kontaktfläche durch Sprossenverpressung auf der inneren Holmwand.
- ▶ Größere Kraftübertragung durch innere Holmverpressung.
- ▶ Optimale Holm-Sprossenverbindung.



Dreikantsprosse und Riffelung

- ▶ Erhöhte Trittsicherheit durch ausgeprägte Riffelung auf Sprossen und Stufen.
- ▶ Erhöhte Verdrehsicherheit im Holm durch Dreikantform.



Combigrip Leiternfuß

- ▶ Optimaler Halt im Holm bei guter Rutschsicherheit.
- ▶ Einfacher und schneller Anbau von Traversen bei Anlegeleitern.

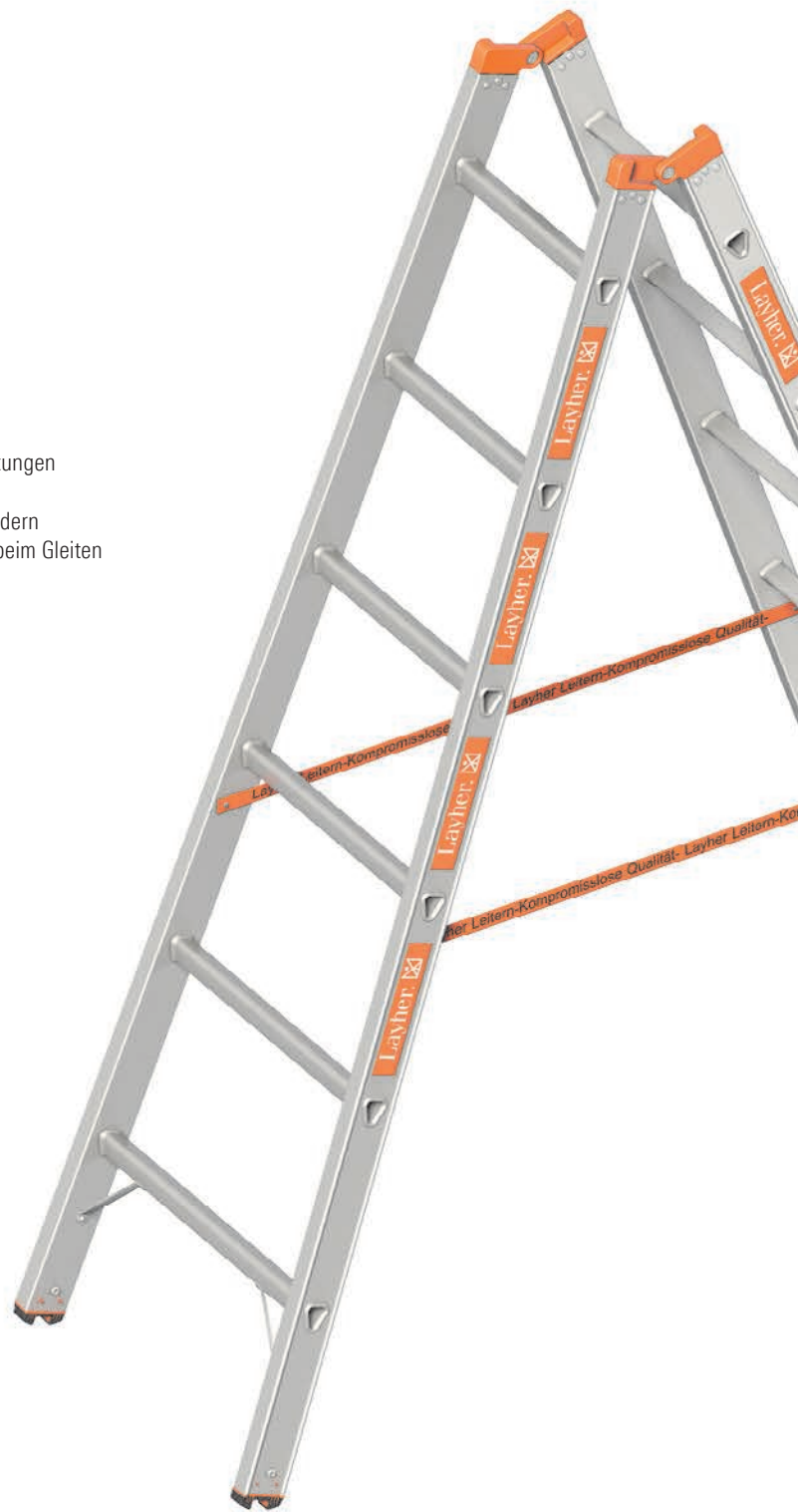

Die Tragfähigkeit von Layher Leitern beträgt immer 150 kg – sofern nichts anderes aufgeführt ist.

Sie erhalten für Layher Leitern neben der gesetzlichen Gewährleistungsregelung eine 5-jährige Layher Garantie. Diese deckt Material- und Verarbeitungsfehler an allen Aluminium- und Stahlteilen ab. Sie beginnt mit dem Kauf des Produkts, nachzuweisen durch den Kaufbeleg. Die Abwicklung der Ansprüche aus unserer Garantie erfolgt am Ort einer unserer zahlreichen Niederlassungen oder Auslieferungslager in der Bundesrepublik Deutschland oder an unserem Stammsitz.

Dokumentierte Sicherheit: An diesen Qualitäts- und Sicherheitsstandards lassen sich Layher Produkte messen:



SEIT 1. JANUAR 2018 – WICHTIGE INFORMATIONEN ZUR NORMÄNDERUNG DER DIN EN 131

DIN EN 131-1

Was änderte sich? Zum 1. Januar 2018 traten für Leitern, die als Anlegeleiter im gewerblichen Bereich verwendet werden können, umfangreiche Normänderungen in Kraft, die eine Traverse bei Anlegeleitern ab 3 Metern Länge erforderlich machen. Hierzu gehören auch Multifunktionsleitern, die als Anlegeleiter einsetzbar sind. Die Breite der Traverse steht im Verhältnis zur Leiterlänge und der Außenbreite der Leiter und wird mit zunehmender Leiterlänge breiter.

Was bedeutet das für den Handel? Grundsätzlich besteht Bestandschutz auf Ihre Lagerware. Sie können die Leitern, die Sie vor dem 01.01.2018 gekauft haben, auch danach weiterhin ohne Traverse verkaufen.

- ▶ Layher empfiehlt allerdings, Anlegeleitern sofort gemäß DIN EN 131-1 auf die aktuelle Norm umzurüsten.

Was bedeutet das für den Endanwender? Der gewerbliche Anwender kann seine Anlegeleitern bis zur nächsten turnusgemäßen Leiternprüfung ohne Traverse verwenden. Ab diesem Zeitpunkt muss die Leiter auf den aktuellen Stand der Technik (somit mit Traverse) gebracht werden.

- ▶ Layher Leitern können dank dem Combigrip-Leiternfuß einfach mit einer Traverse ausgerüstet werden, um der gültigen Norm zu entsprechen.

DIN EN 131-2

Was änderte sich? Alle Leitern werden künftig in gewerblich genutzte und ausschließlich privat genutzte Leitern unterteilt. Dieser Einteilung liegt eine unterschiedliche Grundlast bei den einzelnen Prüfungen der Leiter (2.250 N zu 2.700 N) zugrunde. Des Weiteren wurden die Prüfungen „Dauerhaltbarkeitsprüfung für Stehleitern“, „Prüfung der Rutschhemmung am Boden für Anlegeleitern“, „Festigkeitsprüfung für Anlegeleitern mit seitlichen Stabilisierungseinrichtungen“ und „Verdrehungsprüfung bei Anlegeleitern“ hinzugefügt. Ziel dieser zusätzlichen Prüfungen ist es, die Standsicherheit und die Sicherheit der Produkte beim Gebrauch zu steigern. Leitern, die für den gewerblichen Gebrauch freigegeben sind, dürfen gleichzeitig auch in Privathaushalten verwendet werden.

Was bedeutet das für den Handel? Beim Verkauf ist unbedingt auf den Einsatzbereich des Anwenders (privat oder gewerblich) zu achten. Der freigegebene Anwendungsbereich ist mit den nachfolgend abgebildeten Piktogrammen gekennzeichnet.

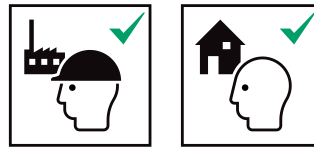

- ▶ Alle Layher Leitern erfüllen ausnahmslos die Bedingungen für den gewerblichen und somit auch den privaten Gebrauch.

Was bedeutet das für den Endanwender? Es dürfen im gewerblichen Bereich nur Leitern verwendet werden, die dafür freigegeben und durch entsprechende Piktogramme gekennzeichnet sind.

- ▶ Alle Layher Leitern erfüllen ausnahmslos die Bedingungen für den gewerblichen und somit auch den privaten Gebrauch.

DIN EN 131-3

Was änderte sich? Seit 01.09.2018 muss mit jeder Leiter eine gedruckte Form der Benutzerinformation (AuV) ab Werk mitgeliefert werden. Das Etikett muss nun die genau vorgeschriebenen DIN-Piktogramme aufweisen.

Was bedeutet das für den Handel? Seit 01.09.2018 ist jeder Leiter beim Verkauf zwingend eine Aufbau- und Verwendungsanleitung beizulegen. Diese ist durch den Händler an den kaufenden Kunden weiterzureichen.

- ▶ Layher setzt diese Vorgabe zum verbindlichen Stichtag um. Eine Aufbau- und Verwendungsanleitung wird dann ab Werk der Leiternverpackung beiliegen. Alternativ kann diese unter mediathek.layher-steigtechnik.com kostenlos zum Ausdrucken heruntergeladen werden.

Was bedeutet das für den Endanwender: Die Aufbau- und Verwendungsanleitung muss bei der Benutzung der Leiter vorliegen.

LEITERNPRÜFUNG

- ▶ Jede Layher Leiter wird vor Verlassen des Werks eingehend geprüft.
- ▶ Bitte vermerken Sie nach dem Kauf das nächste Prüfdatum auf dem Leiternetikett (abhängig von den Verhältnissen und der Häufigkeit der Benutzung).
- ▶ Layher empfiehlt eine jährliche Prüfung.
- ▶ Die Prüfung muss dokumentiert und archiviert werden und ist von einer befähigten Person durchzuführen.

SICHERHEIT INKLUSIVE – WIR UNTERSTÜTZEN SIE GERNE

Das passende Leiternkontrollbuch sowie weitere Information und unsere Aufbau- und Verwendungsanleitung finden Sie unter www.layher-steigtechnik.com. Falls Sie nicht selbst prüfen wollen, wenden Sie sich vertrauensvoll an einen unserer kompetenten Fachhandelspartner. Auf der o. g. Webseite finden Sie den zuständigen Ansprechpartner ganz in Ihrer Nähe.

Sprossenanlegeleiter TOPIC 1054



Die breite Anlegeleiter für einen noch bequemeren Stand – erhöhte Standsicherheit und größere Seitenstabilität. Rutschhemmende Kunststofffüße geben sicheren Stand.

Lichte Weite: **390 mm**
 Außenbreite: **450 mm**
 Sprossenabstand: **280 mm**
 Traversenbreite (ab 12 Sprossen): **1130 mm**



TIPP:

Der Combigrrip-Leiternfuß ermöglicht eine schnelle und einfache Montage von Leitertraversen. Damit erfüllen Sie problemlos die neuen Anforderungen der DIN EN 131-1, welche für Anlegeleitern ab 3 Metern Länge eine Traverse vorschreibt. Der Layher Combigrrip-Leiternfuß lässt sich einfach und schnell bei TOPIC-Leitern früherer Generationen nachrüsten. Nachrüstkits siehe Seite 24.

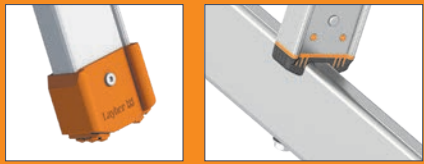

TOPIC 1054

Länge [m]	Anzahl Sprossen	Standhöhe [m]	Holmhöhe [mm]	Gewicht ca. [kg]	Art.-Nr.	Preis [€]
1,75	6	0,70	64	4,0	1054.006	78,90
2,30	8	1,25	64	5,0	1054.008	94,00
2,85	10	1,80	64	6,0	1054.010	112,40
3,50	12	2,40	64	9,5	1054.012	169,40 ⓘ
4,05	14	2,90	64	11,0	1054.014	186,80 ⓘ
4,65	16	3,45	64	12,5	1054.016	212,90 ⓘ
5,20	18	3,95	76	14,5	1054.018	242,70 ⓘ
5,75	20	4,50	76	15,5	1054.020	286,10 ⓘ
6,30	22	5,00	76	16,5	1054.022	313,80 ⓘ
6,85	24	5,55	100	18,0	1054.024	346,40 ⓘ

Die mit ⓘ gekennzeichneten Leitern werden aufgrund der Normänderung der DIN EN 131 werkseitig mit Traverse ausgeliefert.

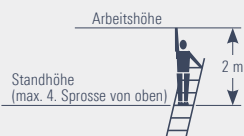

Passendes Zubehör



Einhängeplattform

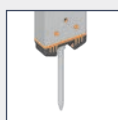

Erdspitze



Dachrinnenhalter



Einhängehaken

Weitere Zubehörteile finden Sie auf Seite 23.

Stufenanlegeleiter TOPIC 1042



Anlegeleiter mit Stufen für eine breitere und längere Standfläche. Einfach im Gebrauch, höchstmögliche Sicherheit durch rutschhemmende Kunststofffüße.

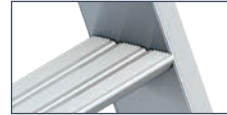

Lichte Weite: **390 mm**
 Außenbreite: **450 mm**
 Stufenabstand: **250 mm**
 Stufenbreite: **80 mm**
 Holmhöhe: **76 mm**
 Traversenbreite (ab 12 Sprossen): **1130 mm**



TIPP:

Der Combigrrip-Leiternfuß ermöglicht eine schnelle und einfache Montage von Leitertraversen. Damit erfüllen Sie problemlos die neuen Anforderungen der DIN EN 131-1, welche für Anlegeleitern ab 3 Metern Länge eine Traverse vorschreibt. Der Layher Combigrrip-Leiternfuß lässt sich einfach und schnell bei TOPIC-Leitern früherer Generationen nachrüsten. Nachrüstkits siehe Seite 24.



TOPIC 1042

Länge [m]	Anzahl Stufen	Standhöhe [m]	Max. Belastung [kg]	Gewicht ca. [kg]	Art.-Nr.	Preis [€]
1,65	6	0,65	250	5,0	1042.006	135,00
1,90	7	0,90	250	5,6	1042.007	149,70
2,15	8	1,10	250	6,2	1042.008	168,10
2,40	9	1,35	250	7,0	1042.009	182,60
2,65	10	1,60	250	7,6	1042.010	200,30
3,25	12	2,15	250	12,4	1042.012	272,10 ⓘ
3,70	14	2,60	250	13,4	1042.014	311,20 ⓘ
4,20	16	3,10	225	14,3	1042.016	366,90 ⓘ

Die mit ⓘ gekennzeichneten Leitern werden aufgrund der Normänderung der DIN EN 131 werkseitig mit Traverse ausgeliefert.



Passendes Zubehör

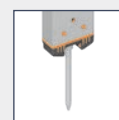

Erdspitze



Dachrinnenhalter



Einhängehaken



Traversenrolle

Weitere Zubehörteile finden Sie auf Seite 23.

LKW-Leiter 1060

Ultra-leichte Anlegeleiter aus Aluminium. Ideal zum Besteigen der LKW-Ladefläche.

Optimale Standsicherheit und Funktionalität durch weiche, den Holm umschließende Gummischuhe. So eignet sich die Leiter nicht nur zum Besteigen der Ladefläche, sondern auch zum Anlegen am Führerhaus beim Reinigen der Windschutzscheibe, ohne den Lack des Fahrzeugs zu beschädigen.

Lichte Weite: **300 mm**
Außenbreite: **350 mm**
Sprossenabstand: **280 mm**



LKW-Leiter 1060

Länge [m]	Anzahl Sprossen	Standhöhe [m]	Gewicht ca. [kg]	Art.-Nr.	Preis [€]
2,10	7	1,05	3,3	1060.007	58,80

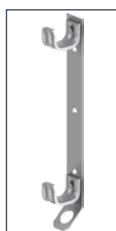

Zum optimalen Befestigen der LKW-Leiter 1060 am Fahrzeug ist ein passender Halter erhältlich.
Art.-Nr. 1060.001 € 22,20

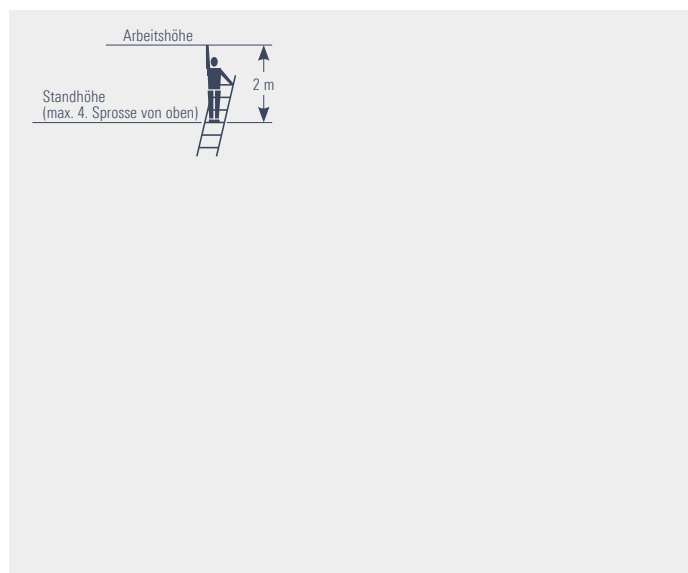

Holzanlegeleiter 1052

Die Holzanlegeleiter ist eine einfache, robuste und edle Leiter. Die Holme werden aus massivem Rotkiefernholz gefertigt. Die Sprossen sind aus stabilem Buchenholz.

Durch die speziellen Vierkantzapfen und einem besonderen Verfahren bei der Verklebung ist eine dauerhaft unlösbare Holm-Sprossenverbindung gegeben.



Lichte Weite: **350 mm**
Außenbreite: **400 mm**
Sprossenabstand: **280 mm**



Holzanlegeleiter 1052

Länge [m]	Anzahl Sprossen	Standhöhe [m]	Holmhöhe [mm]	Gewicht ca. [kg]	Art.-Nr.	Preis [€]
1,90	6	0,80	65	5,5	1052.206	50,40
2,45	8	1,35	65	7,5	1052.208	67,00
2,99	10	1,85	65	9,5	1052.210	83,60



Passendes Zubehör



Leiterschuh für Holzleiter



Holzholme-Verlängerungsset EasyFix

Weitere Zubehörteile finden Sie auf Seite 23.

Bau-Holzanlegeleiter 1036

Die klassische, robuste Holzanlegeleiter für viele Einsatzgebiete, z. B. für den rauen Einsatz auf der Baustelle.

Holme und Sprossen aus feijnährigem Fichtenholz.

Lichte Weite: min. **305 mm**, max. **375 mm**
 Außenbreite oben: **375 mm**
 Sprossenabstand: **280 mm**

Aufgrund ihrer konischen Bauweise mit angespitzten Holmenden entspricht die Bauanlegeleiter 1036 nicht einer Anlegeleiter im Sinne der DIN EN 131 und unterliegt somit nicht der Traversenpflicht.



Verbundanlegeleiter 1029

Die klassische Anlegeleiter mit bemerkenswerten Gewichtsvorteilen durch Alu-Sprossen, für harte Dauerbeanspruchung. Ideal für Elektriker und Bauhandwerker, da sie den elektrischen Strom nicht leitet. Gutachten für den Isolationswiderstand entsprechend der **VDE 0100** liegt vor.

Lichte Weite: **300 mm**
 Außenbreite: **350 mm**
 Sprossenabstand: **280 mm**

Ab einer Leiternlänge von 3 m entspricht die Leiter 1029 nicht der neuesten Fassung der DIN EN 131.



Bau-Holzanlegeleiter 1036

Länge [m]	Anzahl Sprossen	Standhöhe [m]	Holmhöhe [mm]	Außenbreite unten [mm]	Gewicht ca. [kg]	Art.-Nr.	Preis [€]
3,00	10	1,85	85	430	11,9	1036.010	80,30
4,00	14	2,90	90	450	16,6	1036.014	108,00
5,00	17	3,70	95	470	20,2	1036.017	135,70
6,00	21	4,75	100	490	25,0	1036.021	163,50

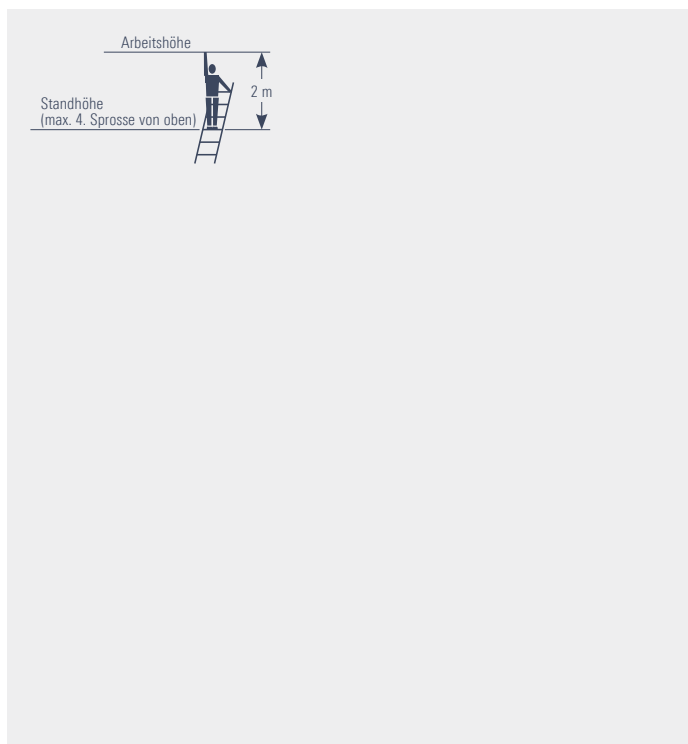

Verbundanlegeleiter 1029

Länge [m]	Anzahl Sprossen	Standhöhe [m]	Holmhöhe [mm]	Gewicht ca. [kg]	Art.-Nr.	Preis [€]
2,40	8	1,30	75	5,8	1029.008	73,70
2,95	10	1,85	75	6,8	1029.010	86,50
3,50	12	2,40	75	8,6	1029.012	98,40
4,05	14	2,90	75	9,6	1029.014	112,10
4,35	15	3,15	75	10,2	1029.015	118,90
4,90	17	3,70	75	11,8	1029.017	133,60

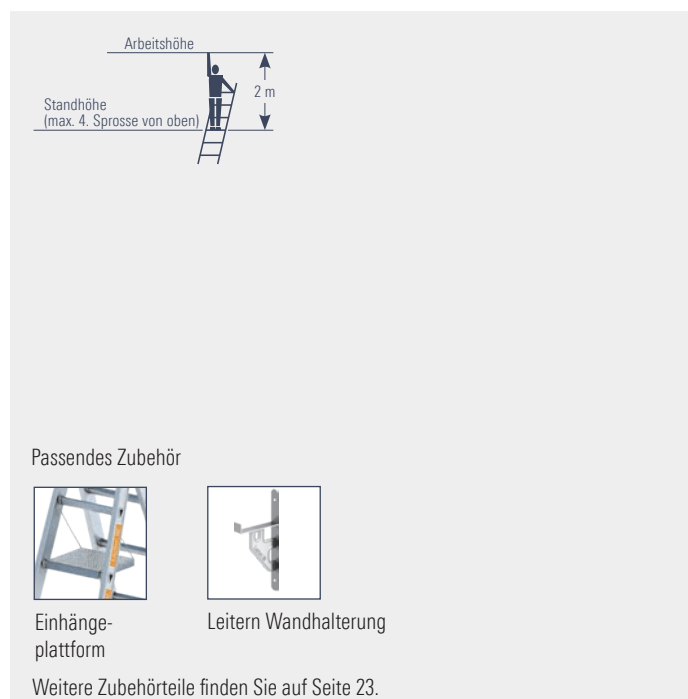

Schiebeleiter TOPIC 1035



Zweiteilige Schiebeleiter für größere Höhen, mit kurzen Transport- und Lagermaßen. Sprossenweise manuelle Längeneinstellung durch Aufsetzhasen, Sicherung gegen Ausheben und Ausschleiben beim Transport und in Gebrauchsstellung.

Lichte Weite: **300/375 mm**
 Außenbreite: **355/435 mm**
 Sprossenabstand: **280 mm**
 Traversenbreite: **890 mm** (bis 10 Sprossen)
1360 mm (ab 12 Sprossen)

Die TOPIC 1035 kann optional mit Kopffahrwerk ausgestattet werden. Siehe Seite 22+23.

TIPP:

Der Combigrip-Leiternfuß ermöglicht eine schnelle und einfache Montage von Leiterntraversen. Damit erfüllen Sie problemlos die neuen Anforderungen der DIN EN 131-1, welche für Anlegeleitern ab 3 Metern Länge eine Traverse vorschreibt. Der Layher Combigrip-Leiternfuß lässt sich einfach und schnell bei TOPIC-Leitern früherer Generationen nachrüsten. Nachrüstkits siehe Seite 24.



Seilzugleiter TOPIC 1037



Für große Höhen. Die immer richtige Arbeitshöhe durch sprossenweises Ausziehen. Bedienerfreundliche Seilführung, langlebiges, weiches, geflochtenes Kunststoffseil. Entriegeln, Ablassen und Sichern durch automatische Fallraste. Laufrollen mit Gummibelag für schonendes Auf- und Abrollen an der Wand.



Lichte Weite: **300/375 mm**
 Außenbreite: **355/435 mm**
 Sprossenabstand: **280 mm**
 Traversenbreite: **1360 mm**

TIPP:

Der Combigrip-Leiternfuß ermöglicht eine schnelle und einfache Montage von Leiterntraversen. Damit erfüllen Sie problemlos die neuen Anforderungen der DIN EN 131-1, welche für Anlegeleitern ab 3 Metern Länge eine Traverse vorschreibt. Der Layher Combigrip-Leiternfuß lässt sich einfach und schnell bei TOPIC-Leitern früherer Generationen nachrüsten. Nachrüstkits siehe Seite 24.

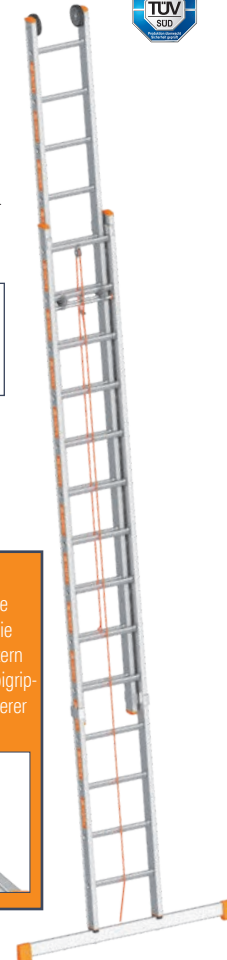

TOPIC 1035

max. Länge [m]	min. Länge [m]	Anzahl Sprossen	Standhöhe [m]	Holmhöhe [mm]	Gewicht ca. [kg]	Art.-Nr.	Preis [€]
2,85	1,75	2 x 6	1,80	64	7,6	1035.006	194,40
3,80	2,30	2 x 8	2,65	64	12,5	1035.008	254,40
4,80	2,85	2 x 10	3,70	76	14,6	1035.010	291,30
5,95	3,40	2 x 12	4,75	76	18,4	1035.012	352,80
7,05	4,00	2 x 14	6,10	100v	22,2	1035.014	416,90
8,00	4,55	2 x 16	6,60	100v	24,6	1035.016	502,50
9,10	5,10	2 x 18	7,65	100v	28,8	1035.018	591,20

TOPIC 1037

max. Länge [m]	min. Länge [m]	Anzahl Sprossen	Standhöhe [m]	Holmhöhe [mm]	Gewicht ca. [kg]	Art.-Nr.	Preis [€]
7,15	4,10	2 x 14	5,80	100v	27,0	1037.014	511,70
8,30	4,65	2 x 16	6,85	100v	30,2	1037.016	559,00
9,10	5,20	2 x 18	7,60	100v	35,5	1037.018	630,20
10,25	5,75	2 x 20	8,70	100v	39,4	1037.020	677,50
11,35	6,30	2 x 22	9,75	100v	41,3	1037.022	807,90

Die mit gekennzeichneten Leitern werden aufgrund der Normänderung der DIN EN 131 werkseitig mit Traverse ausgeliefert.

Die mit gekennzeichneten Leitern werden aufgrund der Normänderung der DIN EN 131 werkseitig mit Traverse ausgeliefert.

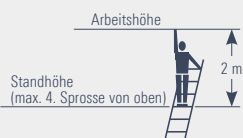

Passendes Zubehör



Einhängeplattform



Traversenrolle



Einhängehaken



Wandbügel

Weitere Zubehörteile finden Sie auf Seite 23.

Passendes Zubehör



Einhängeplattform



Traversenrolle



Einhängehaken



Wandbügel

Weitere Zubehörteile finden Sie auf Seite 23.

Sprossenstehleiter TOPIC 1039



Die traditionelle Stehleiter in vielfältiger Sicherheits-Ausstattung: **Kunststoffummantelte Stahlscharniere**, reißfeste Polyester-Gurtbänder für Kraftübertragungen bis 3 kN als Spreizsicherung und rutschhemmende Kunststofffüße. Zusätzliche Aussteifer am Holmende sorgen für ein Übertreffen der Werte der DIN EN 131.

Die TOPIC 1039 ist optional auch mit einer Kette als Spreizsicherung mit einem Aufpreis von € 100 erhältlich.

Sprossenabstand: **280 mm**
Holmhöhe: **64 mm** (bis 14 Sprossen)
76 mm (ab 16 Sprossen)



TOPIC 1039

Länge [m]	Standhöhe [m]	Anzahl Sprossen	Außenbreite unten [m]	Ausladung [m]	Gewicht ca. [kg]	Art.-Nr.	Preis [€]
1,30	0,55	4	0,48	1,00	6,0	1039.004	143,20
1,55	0,80	5	0,51	1,20	6,8	1039.005	162,10
1,85	1,05	6	0,54	1,40	8,0	1039.006	183,00
2,10	1,30	7	0,57	1,60	9,2	1039.007	203,90
2,40	1,60	8	0,60	1,75	10,4	1039.008	235,30
2,70	1,85	9	0,62	1,95	12,0	1039.009	266,60
2,95	2,10	10	0,66	2,15	13,2	1039.010	295,10
3,50	2,65	12	0,72	2,55	16,0	1039.012	352,00
4,10	3,15	14	0,78	2,90	18,8	1039.014	406,40
4,65	3,70	16	0,84	3,30	24,9	1039.016	520,20
5,20	4,20	18	0,90	3,70	30,1	1039.018	612,70

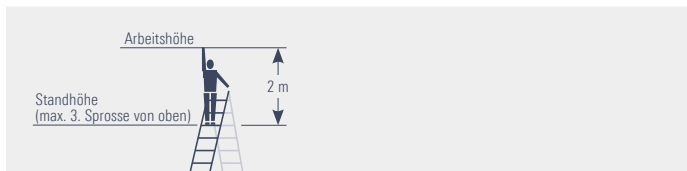

Passendes Zubehör



Einhängeplattform Erdspitze TOPIC Box Einhängetasche mit Haken

Weitere Zubehörteile finden Sie auf Seite 23.

Treppenstehleiter TOPIC 1061

Die professionelle Lösung nicht nur für das Treppenhaus. Mit der Treppenstehleiter ist der Niveaueausgleich auf unebenem Gelände oder Treppen kein Problem. Die robuste Bauweise und durchdachte Detaillösungen garantieren optimale Handhabung.

Die fest an die Leiter montierten Holmverlängerungen sind mittels Drehknöpfen, die innen am Leiterholm angebracht sind, schnell arretiert und leicht zu bedienen.

Die Holmverlängerungen haben auf der einen Seite einen Verstellbereich von 40 cm und auf der anderen Seite von 102 cm.

Sprossenabstand: **280 mm**
Holmhöhe: **64 mm**



TOPIC 1061

Länge [m]	Standhöhe [m]*	Anzahl Sprossen	Außenbreite unten [m]	Ausladung [m]	Gewicht ca. [kg]	Art.-Nr.	Preis [€]
1,55	0,80	5	0,51	1,20	12,3	1061.005	354,30
1,85	1,05	6	0,54	1,40	13,5	1061.006	366,20
2,10	1,30	7	0,57	1,60	14,7	1061.007	389,80
2,40	1,60	8	0,60	1,75	15,9	1061.008	413,70

* Bei nicht ausgezogenen Holmen

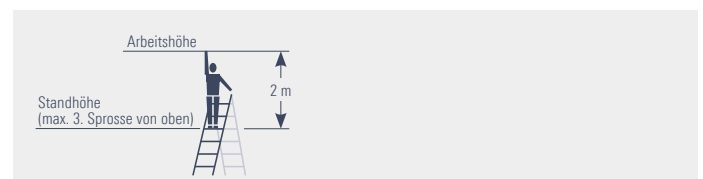

Passendes Zubehör



Einhängeplattform Einsteckhaken Einhängetasche mit Haken TOPIC Box

Weitere Zubehörteile finden Sie auf Seite 23.

Verbundstehleiter 1028

Die Holz-Alu-Leiter vom Handwerker erprobt und gelobt. Ideal für Elektriker und Bauhandwerker, da sie den elektrischen Strom nicht leitet. Gutachten über den Isolationswiderstand entsprechend der **VDE 0100** liegt vor.

Robuste, verwindungssteife Konstruktion. Extra starke Stahlscharniere, reißfeste Polyester-Gurtbänder als Spreizsicherung.

Sprossenabstand: **280 mm**



Verbundstehleiter 1028

Länge [m]	Standhöhe [m]	Anzahl Sprossen	Holmhöhe [mm]	Außenbreite unten [m]	Gewicht ca. [kg]	Art.-Nr.	Preis [€]
1,55	0,80	5	75	0,50	7,6	1028.005	137,80
1,80	1,05	6	75	0,53	9,0	1028.006	154,20
2,10	1,30	7	75	0,56	11,0	1028.007	175,90
2,40	1,60	8	75	0,59	12,6	1028.008	194,20
2,95	2,10	10	75	0,65	16,0	1028.010	234,60
3,50	2,65	12	75	0,71	19,2	1028.012	275,40



Passendes Zubehör



Einhängeplattform



Einsteckhaken



TOPIC Box

Weitere Zubehörteile finden Sie auf Seite 23.

Holzstehleiter 1038/1059.2

Die klassische Handwerkerleiter. Beidseitig begehbar, mit Werkzeugtasche, Spreizsicherung durch 2 reißfeste Polyester-Gurtbänder, robust konstruierte und verzinkte Stahlscharniere mit Eimerhaken, Transportsicherung aus Holz am Leiterfuß. Holme aus massivem Kiefernholz. Sprossen aus stabilem Buchenholz. Durch die speziellen Vierkantzapfen und ein besonderes Verfahren bei der Verklebung ist eine dauerhaft unlösliche Holm-Sprossenverbindung gegeben.



Sprossenabstand: **280 mm**
Sprossenmaß: **44 x 22 mm**

Holzstehleiter mit Breitsprossen 1059.2

Wie Modell 1038 jedoch mit 44 mm breiten, geriffelten Breitsprossen (3. und 4. Sprosse von oben je Seite) für komfortables und sicheres Stehen.



Holzstehleiter 1038

Länge [m]	Standhöhe [m]	Anzahl Sprossen	Holmhöhe [mm]	Außenbreite unten [m]	Gewicht ca. [kg]	Art.-Nr.	Preis [€]
1,00	0,30	3	65	0,47	5,7	1038.203	55,50
1,25	0,55	4	65	0,50	7,4	1038.204	69,70
1,50	0,80	5	65	0,53	8,9	1038.205	86,90
1,85	1,05	6	65	0,56	10,4	1038.206	103,90
2,10	1,30	7	65	0,59	12,5	1038.207	121,80
2,35	1,60	8	65	0,62	14,3	1038.208	139,10
2,65	1,85	9	65	0,65	15,7	1038.209	157,50
2,95	2,10	10	65	0,68	17,5	1038.210	174,10
3,50	2,65	12	70	0,74	25,5	1038.212	260,20
4,10	3,15	14	70	0,80	30,0	1038.214	334,70

Holzstehleiter mit Breitsprossen 1059.2

Länge [m]	Standhöhe [m]	Anzahl Sprossen	Holmhöhe [mm]	Außenbreite unten [m]	Gewicht ca. [kg]	Art.-Nr.	Preis [€]
1,25	0,55	4	65	0,50	8,0	1059.204	101,20
1,50	0,80	5	65	0,53	9,5	1059.205	114,30
1,85	1,05	6	65	0,56	11,0	1059.206	137,00
2,10	1,30	7	65	0,59	13,1	1059.207	159,80
2,35	1,60	8	65	0,62	14,9	1059.208	182,80
2,95	2,10	10	65	0,68	18,1	1059.210	228,30
3,50	2,65	12	70	0,74	26,1	1059.212	296,20

Passendes Zubehör



Einhängeplattform (nur 1038)



Leiternschuh für Holzleiter



Holzholm-Verlängerung Set EasyFix

Weitere Zubehörteile finden Sie auf Seite 23.



Holzstehleiter nach Ö-Norm Z1501 1053

Beidseitig begehbare Sprossenstehleiter für den besonderen beruflichen Gebrauch. Sie berücksichtigen die ergonomischen Bedürfnisse bestimmter Berufsgruppen, wie Maler, Tapezierer, bei längerem Verweilen auf den Standsprossen. Die Leitern gemäß der österreichischen Zusatznorm Z1501 entsprechen den Bestimmungen der Normen EN 131-1 und -2 mit Ausnahme der obersten beiden Sprossenabstände beider Leiternteile. Diese betragen 320 mm für ein komfortables Stehen auf der Leiter.

Die Ausstattung ist identisch mit der Holzstehleiter 1038
Sprossenabstand: **280 und 320 mm**

AUVA-Geprüft

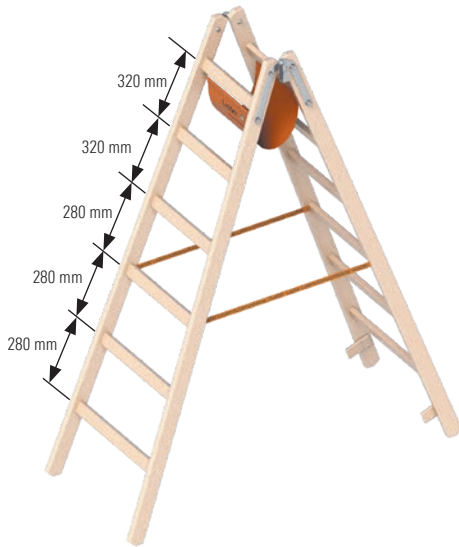

Holzstehleiter 1053 nach Ö-Norm

Länge [m]	Standhöhe [m]	Anzahl Sprossen	Holmhöhe [mm]	Außenbreite unten [m]	Gewicht ca. [kg]	Art.-Nr.	Preis [€]
1,05	0,30	3	65	0,50	6,2	1053.203	55,50
1,30	0,55	4	65	0,53	7,4	1053.204	69,70
1,60	0,80	5	65	0,56	9,2	1053.205	86,90
1,90	1,05	6	65	0,58	10,7	1053.206	103,90
2,15	1,30	7	65	0,61	12,8	1053.207	121,80
2,45	1,60	8	65	0,64	14,6	1053.208	139,10
2,70	1,85	9	65	0,67	16,0	1053.209	157,50
3,00	2,10	10	65	0,70	17,8	1053.210	174,10
3,30	2,30	11	70	0,73	23,3	1053.211	215,90
3,55	2,65	12	70	0,76	25,8	1053.212	260,20



Passendes Zubehör



Leiterschuh für Holzleiter

Weitere Zubehörteile finden Sie auf Seite 23.

Stufenstehleiter TOPIC 1043

Die klassische Ausführung der Stehleiter mit bequemen breiten Stufen. **Kunststoffummantelte Stahlscharniere**, Verstärkungswinkel und reißfeste Polyester-Gurtbänder sind Qualitätsmerkmale. Beide oberen Stufen bilden gemeinsam eine Plattform.

Die TOPIC 1043 ist optional auch mit einer Kette als Spreizsicherung mit einem Aufpreis von € 100 erhältlich.

Stufenabstand: **250 mm**
Stufenbreite: **80 mm**
Holmhöhe: **76 mm**



TOPIC 1043

Länge [m]	Standhöhe [m]	Anzahl Stufen	Max. Belastung [kg]	Außenbreite unten [m]	Gewicht ca. [kg]	Art.-Nr.	Preis [€]
0,75	0,25	3	250	0,46	5,6	1043.003	130,70
1,00	0,50	4	250	0,48	6,8	1043.004	162,10
1,25	0,70	5	250	0,51	8,4	1043.005	193,40
1,50	0,95	6	200	0,53	9,8	1043.006	229,50
1,75	1,20	7	200	0,57	11,4	1043.007	252,40
2,00	1,40	8	200	0,60	13,4	1043.008	290,00
2,50	1,90	10	150	0,66	16,2	1043.010	349,10
3,00	2,40	12	150	0,72	19,8	1043.012	417,60

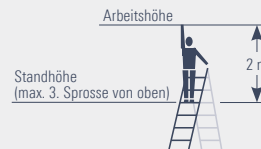

Passendes Zubehör



Einsteckhaken

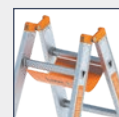

Einhängetasche mit Haken



TOPIC Box

Weitere Zubehörteile finden Sie auf Seite 23.

Stufenstehtleiter einseitig begehbar TOPIC 1064



Sicheren Stand durch trittsicher geriefetes Podest, verlängerte Holme und als Ablageschale geformte Knieleiste aus Aluminium. Zum Transport faltet sich das groß dimensionierte Podest hoch. Reißfeste Polyester-Gurtbänder als Spreizsicherung.

Die TOPIC 1064 ist optional auch mit einer Kette als Spreizsicherung mit einem Aufpreis von € 100 erhältlich.

Stufenabstand: **250 mm**
Stufenbreite: **80 mm**
Plattformabmessung: **248 x 300 mm**



TOPIC 1064

Länge [m]	Standhöhe [m]	Anzahl Stufen	Holmhöhe [mm]	Außenbreite unten [m]	Gewicht ca. [kg]	Art.-Nr.	Preis [€]
1,45	0,70	3	76	0,46	6,2	1064.003	144,30
1,70	0,95	4	76	0,48	7,0	1064.004	167,30
1,95	1,20	5	76	0,51	8,0	1064.005	183,00
2,20	1,40	6	76	0,53	9,2	1064.006	219,50
2,45	1,65	7	76	0,57	10,4	1064.007	261,30
2,70	1,90	8	76	0,60	11,6	1064.008	298,00
2,95	2,10	9	76	0,64	13,2	1064.009	329,10
3,20	2,35	10	76	0,66	14,0	1064.010	355,60
3,70	2,80	12	76	0,72	16,4	1064.012	422,20

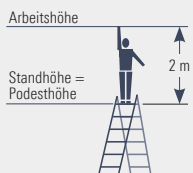

Passendes Zubehör



Erdspitze

Weitere Zubehörteile finden Sie auf Seite 23.

Klappleiter TOPIC 1056

Die Layher Klappleiter TOPIC 1056 ist Ihr perfekter Begleiter, wenn Sie eine Stehleiter benutzen, welche schnell und einfach zur Anlegeleiter umgewandelt werden kann. Robuste, sicher einrastende Stahlgelenke sichern die jeweilige Arbeitsstellung. Für optimale Standsicherheit ist die Layher Klappleiter einseitig mit einer 890 mm breiten Traverse ausgestattet.

Rundum geriffelte, 4-fach mit dem Holm verpresste Dreikant-Sprossen sorgen für jederzeit sicheren und komfortablen Stand.

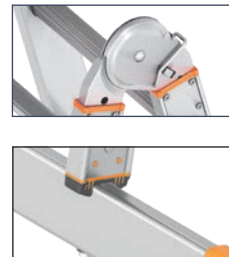

Sprossenabstand: **280 mm**
Außenbreite: **395 mm**
Holmhöhe: **64 mm**
Traversenbreite: **890 mm**

Aufbauvarianten



TOPIC 1056

Max. Länge [m]	Min. Länge [m]	Standhöhe Stehleiter [m]	Standhöhe Anlegeleiter [m]	Anzahl Sprossen	Gewicht ca. [kg]	Art.-Nr.	Preis [€]
2,45	1,25	0,55	1,30	2 x 4	7,8	1056.008	175,40
3,60	1,80	1,10	2,35	2 x 6	9,5	1056.012	209,70
4,70	2,40	1,60	3,40	2 x 8	11,6	1056.016	255,20

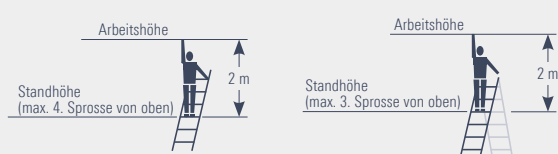

Passendes Zubehör



Einhängeplattform

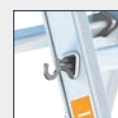

Einsteckhaken

Weitere Zubehörteile finden Sie auf Seite 23.

Kofferraumleiter TOPIC 1057

Für kleinste Transport- und Lagermaße. Sehr vielseitig einsetzbar. Als Stehleiter, Anlegeleiter, Anlegeleiter mit Wandabstand und als Arbeitsbühne (nur mit Auflage). Sicherheitsgelenke automatisch einrastend, mit leichtem Druck zu lösen.

1057.112

Holmhöhe: **64 mm**
Sprossenabstand: **280 mm**
Außenbreite: **395 mm**
Traversenbreite: **620 mm**
Standhöhe als Arbeitsbühne: **890 mm**

1057.116

Holmhöhe: **64 mm**
Sprossenabstand: **280 mm**
Außenbreite: **395 mm**
Traversenbreite: **890 mm**
Hinweis: Die 1057.116 kann nicht als Arbeitsbühne eingesetzt werden.



TOPIC 1057

Max. Länge [m]	Standhöhe Anlegeleiter [m]	Standhöhe Anlegeleiter m. Wandabst. [m]	Standhöhe Stehleiter [m]	Anzahl Sprossen	Gewicht ca. [kg]	Art.-Nr.	Preis [€]
3,45	2,30	1,50	1,00	4 x 3	14,5	1057.112	299,00
4,60	3,35	2,55	1,55	4 x 4	16,5	1057.116	352,50

Transport- bzw. Packmaße:

1057.112 0,91 x 0,63 x 0,29 m

1057.116 1,20 x 0,89 x 0,29 m



Plattform für 1057.112

Gewicht ca. [kg]	Art.-Nr.	Preis [€]
3,5	1057.100	46,40

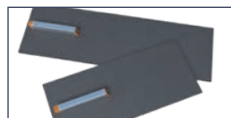

Standhöhe (max. 4. Sprosse von oben)

Standhöhe (max. 3. Sprosse von oben)

Passendes Zubehör

Einhängeplattform

Einsteckhaken

Weitere Zubehörteile finden Sie auf Seite 23.

Allzweckleiter 3-teilig TOPIC 1040

Wahlweise als Schiebeleiter, Anlegeleiter, Stehleiter oder verlängerbare Stehleiter – alles möglich durch Spezialgelenke. Sicherer freistehender Stand der Leiter durch Traverse. Aluminiumaussteifer mit Druckknopfverriegelung verhindern ein versehentliches Lösen, aber können per Knopfdruck einfach entriegelt werden. Auch die Montage erfolgt in wenigen Sekunden. Sprossenweise manuelle Höhenverstellung durch Aufsetzhaken. Sicherung gegen Ausheben und Ausschleichen. Bequeme Handhabung in allen Einsatzvarianten. Sicherungsklappen verhindern beim Tragen ein seitliches Verschieben der Leiternteile. Die TOPIC 1040 kann optional mit Kopffahrwerk ausgestattet werden. Siehe Seite 22.

Lichte Weite: **454/377/300 mm**
Sprossenabstand: **280 mm**

Traversenbreite: **890 mm** bei 6 – 8 Sprossen
Traversenbreite: **1130 mm** bei 10 Sprossen
Traversenbreite: **1370 mm** bei 12 – 14 Sprossen

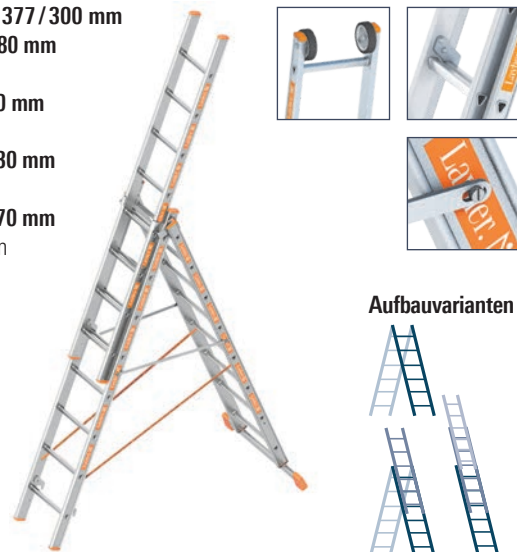

Aufbauvarianten

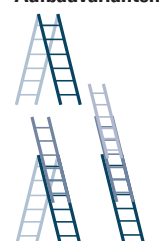

TOPIC 1040

Max. Länge [m]	Min. Länge [m]	Standhöhe Stehleiter [m]	Standhöhe Oberleiter ausgesch. [m]	Standhöhe Schiebeleiter [m]	Anzahl Sprossen	Holmhöhe [mm]	Gewicht ca. [kg]	Art.-Nr.	Preis [€]
4,15	1,95	1,05	1,60	2,85	3 x 6	76	15,6	1040.006	413,30
5,30	2,50	1,55	2,10	3,90	3 x 8	76	19,5	1040.008	467,40
6,95	3,05	2,05	3,15	5,20	3 x 10	76	23,2	1040.010	537,10
8,10	3,60	2,55	4,20	6,80	3 x 12	100	31,7	1040.012	640,80
9,80	4,15	3,05	5,25	8,35	3 x 14	100	35,5	1040.014	726,60

Standhöhe (max. 4. Sprosse von oben)

Standhöhe (max. 3. Sprosse von oben)

Standhöhe (max. 5. Sprosse von oben)

Passendes Zubehör

Einhängeplattform

Kopffahrwerk

Einhängehaken

Wandbügel

Weitere Zubehörteile finden Sie auf Seite 23.

Teleskopleiter TOPIC 1058

Sehr vielseitig einsetzbar: Als Stehleiter mit variabel einseitig einstellbarer Höhe. Als klassische Anlegeleiter, mit variabler Länge oder als zwei separate Arbeitsböcke. Sprossenweise Höhenverstellung. Robuste Bolzgelenke sichern die jeweilige Gebrauchsstellung.

Die Standbreite der TOPIC 1058 entspricht nicht der neuesten Fassung der DIN EN 131.

Sprossenabstand: **280 mm**
Holmhöhe: **64 mm**

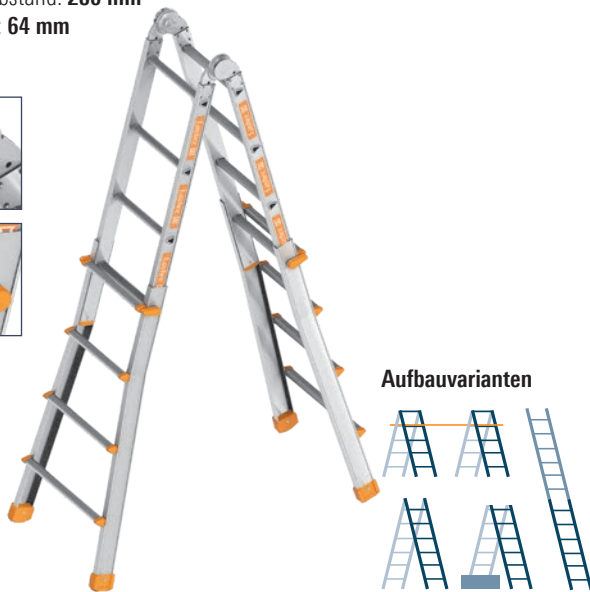

Aufbauvarianten

TOPIC 1058

Max. Länge [m]	Standhöhe Stehleiter [m]	Standhöhe Anlegeleiter [m]	Anzahl Sprossen	Gewicht ca. [kg]	Art.-Nr.	Preis [€]
4,15	1,35	3,00	4 x 4	14,0	1058.016	437,50
5,25	1,90	4,10	4 x 5	16,7	1058.020	507,20
6,40	2,45	5,15	4 x 6	20,5	1058.024	570,30

Transport- bzw. Packmaße:

1058.016: 1,34 x 0,50 x 0,23 m

1058.020: 1,61 x 0,53 x 0,23 m

1058.024: 1,85 x 0,67 x 0,23 m

Holmverlängerung

Verwendbar als Holmverlängerung und als Traverse.
Max. zulässige Holmverlängerung: 450 mm

Gewicht ca. [kg]	Art.-Nr.	Preis [€]
1,6	1058.001	62,50



Alu-Telesteg 1351

Der ausziehbare Alu-Telesteg bietet vielseitige und variable Einsatzmöglichkeiten. Zum Transport kann der Telesteg einfach zusammengeschoben werden und bietet so kleine Transportmaße. Der Steg ist stufenlos ausziehbar und kann so auf die gewünschte Länge gebracht werden.

Die automatische Einrastfunktion sichert gegen unbeabsichtigtes Herausgleiten des inneren Auszugelements. Bei der Tragkonstruktion handelt es sich um speziell entwickelte verwindungssteife Aluminiumstrangpressprofile.

Alle Profilenenden sind mit Kunststoffkappen versehen. Diese dienen als Gleitkörper sowie als Schutz vor Verletzungen. Durch die Gleitelemente aus Kunststoff ist der Kraftaufwand für das Ein- bzw. Ausschieben des Alu-Telestegs sehr gering.

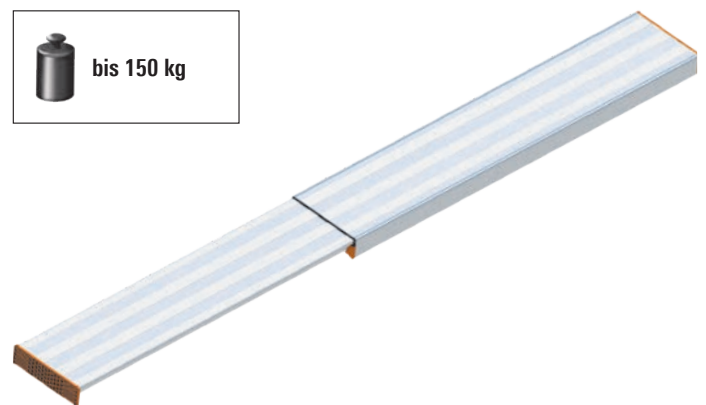

Alu-Telesteg 1351

Max. Länge [m]	Min. Länge [m]	Breite [m]	Höhe [m]	Gewicht ca. [kg]	Art.-Nr.	Preis [€]
2,90	1,60	0,31	0,08	13,0	1351.290	234,00
3,50	1,90	0,31	0,08	16,0	1351.350	273,30
4,00	2,30	0,31	0,08	18,0	1351.400	308,40
4,40	2,50	0,31	0,08	20,0	1351.440	332,00

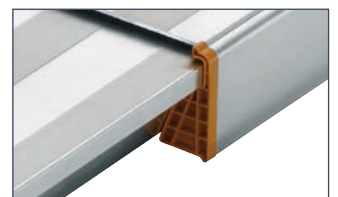

Plattformleiter TOPIC 1074

Die einseitig begehbare Plattformleiter TOPIC 1074 ist das komfortable Hilfsmittel, wenn es um länger andauernde Arbeiten auf der Leiter geht. Die große Plattform mit 480 x 420 mm aus rutschsicherem Riffelblech sorgt für sicheren Stand vor allem bei längerem Verweilen auf der Leiter. Beidseitig am Holm montierte Handläufe ermöglichen einen sicheren Halt beim Auf- und Abstieg.



Die 1 Meter über der Plattform angebrachte Haltevorrichtung kann gleichzeitig als Werkzeugablageschale genutzt werden.



Eine druckfeste Spreizsicherung zwischen Steig- und Stützseite verhindert das unbeabsichtigte Zusammenklappen beim Auf- und Abstieg.



Die Aluminium-Handläufe können werkzeuglos, schnell und einfach eingeklappt werden. So sparen Sie neben Zeit auch Platz bei Lagerung und Transport und verlieren keine Einzelteile.



In Verbindung mit den optionalen Traversenrollen kann die Leiter schnell und einfach in Gebrauchsstellung horizontal verschoben werden. Die Leiter ist sofort wieder benutzbar – für schnelles und effizientes Arbeiten.



TOPIC 1074

Länge [m]	Standhöhe [m]	Traversenbreite [m]	Holmhöhe [mm]	Anzahl Stufen	Ausladung [m]	Gewicht ca. [kg]	Artikel-Nr.	Preis [€]
2,10	0,90	0,89	76	4	0,99	12,0	1074.004	376,30
2,40	1,20	0,89	76	5	1,14	13,2	1074.005	413,00
2,60	1,40	0,89	76	6	1,27	14,7	1074.006	444,30
2,80	1,60	0,89	76	7	1,41	15,6	1074.007	480,90
3,10	1,90	0,89	76	8	1,55	16,3	1074.008	517,50

Passendes Zubehör



Traversenrolle



Einsteckhaken



Leitern Wandhalterung

Weitere Zubehörteile finden Sie auf Seite 23.

IHRE VORTEILE AUF EINEN BLICK

- ▶ Groß dimensionierte Plattform für komfortables und ermüdungsfreies Arbeiten – auch bei länger andauernden Arbeiten.
- ▶ Beidseitige am Holm montierte Handläufe für sicheren Halt beim Auf- und Abstieg – zum Transport einklappbar.
- ▶ Zweigeteilte Ablageschale aus Aluminium als Haltevorrichtung für eine sortierte Ablage von Werkzeug und Befestigungsmaterial.
- ▶ Beidseitige Traverse als Basisverbreiterung für eine erhöhte Standfestigkeit der Leiter im Einsatz.
- ▶ Hohe, von Kunden anerkannte Langlebigkeit dank den Layher TOPIC-Qualitätsmerkmalen.

Alu-Schwerlasttritt TOPIC 1043.3

Die klassische Ausführung des Klapptritts mit bequemen breiten Stufen.
Kunststoffummantelte Stahlscharniere, Verstärkungswinkel und reißfeste Polyester-Gurtbänder sind Qualitätsmerkmale. Der Tritt kann bis oben auf der Plattform betreten werden.



Stufenabstand: **250 mm**
Stufenbreite: **80 mm**
Holmhöhe: **76 mm**
Plattformmaß: **480 mm x 285 mm**



TOPIC 1043.3

Länge [m]	Standhöhe [m]	Anzahl Stufen	Außenbreite unten [m]	Gewicht ca. [kg]	Art.-Nr.	Preis [€]
0,90	0,70	3	0,65	8,4	1043.303	239,00
1,15	0,95	4	0,65	9,6	1043.304	277,60

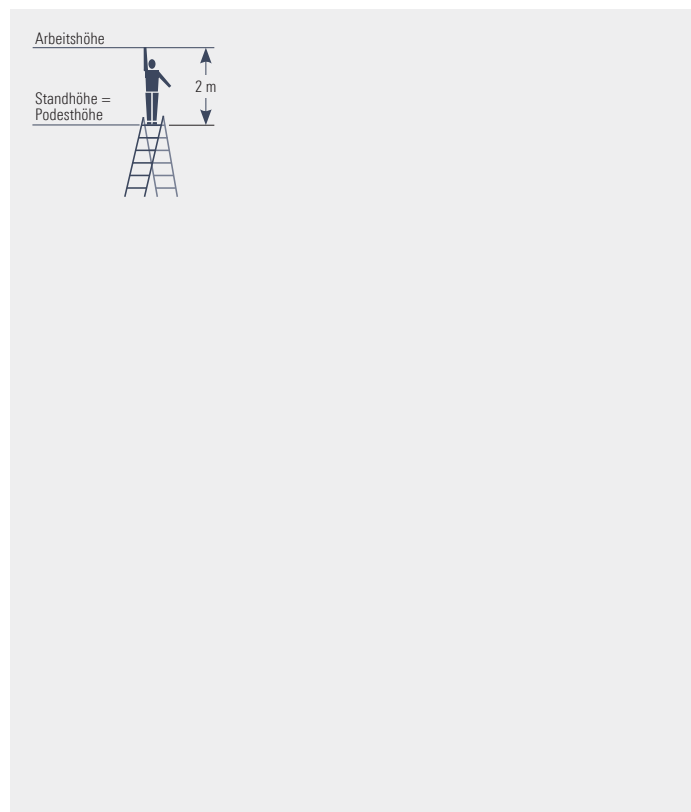

Arbeitsbock TOPIC 1047

Arbeitsbock aus Aluminium. Einseitiger sicherer Aufstieg durch breite Stufen. Ideal als leichtes und einfaches Kleingerüst für den Bau. Zum Transport zusammenklappbar.

Stufenabstand: **250 mm**
Stufenbreite: **80 mm**
Breite ausgeklappt: **950 mm**

Mit Rundsprossen auf einer Seite zum Einrasten von Fahrgerüst-Belagbrücken (0,68 m breit) oder 2 Alu-Telestegen als Arbeitsplattform.



TOPIC 1047

Länge [m]	Standhöhe [m]	Anzahl Stufen	Breite aufgekl. [m]	Außenbreite [m]	Gewicht ca. [kg]	Art.-Nr.	Preis [€]
1,10	0,98	4	76	0,75	9,6	1047.704	254,90



Weitere Informationen zur Belagbrücke finden Sie auf Seite 90/91.

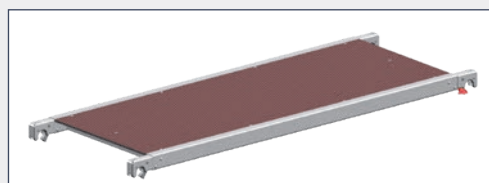

Maschinentritt 1075

Der Maschinentritt aus Aluminium ist das sichere und komfortable Hilfsmittel für Montage- und Wartungsarbeiten an Maschinen sowie für den Höhenzugang in der Lagerlogistik. Die robuste, verschweißte Rohrkonstruktion mit einer großen Standplattform (540 x 310 mm) ermöglicht einen sicheren Stand, vor allem bei länger andauernden Arbeiten. Breite Stufen (580 x 225 mm) sorgen für einen sicheren Auf- und Abstieg. Standplattform und Stufen sind aus Aluminium-Riffelblech und somit rutschsicher. Der Maschinentritt 1075 entspricht der Europäischen Norm DIN EN 14183-C.

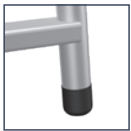

Gummischeuhe an den Rohrenden erhöhen die Sicherheit gegen das Verrutschen des Maschinentritts und schützen vor Schäden an empfindlichen Bodenbelägen.

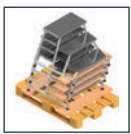

Die Bauform des Maschinentritts 1075 ermöglicht eine platzsparende Lagerung und eine **kompakte Stapelung** für einen effizienten Transport.



In Verbindung mit **optionalen Rollen** kann der Maschinentritt 1075 schnell und ergonomisch von Ort zu Ort horizontal verschoben werden. Die Rollen können per einfacher Selbstmontage an allen Längenausführungen angebracht werden.



Für noch mehr Sicherheit beim Auf- und Abstieg kann der Maschinentritt 1075 **optional mit einem einseitigen Geländer** ausgestattet werden. Dieser kann ab einer Ausführung von 3 Stufen verwendet werden. Die Montage erfolgt schnell und einfach anhand einer übersichtlichen Montageanleitung.



Maschinentritt 1075

Arbeitshöhe [m]	Standhöhe [m]	Anzahl Stufen	Gewicht ca. [kg]	Artikel-Nr.	Preis [€]
2,40	0,40	2	6,8	1075.002	204,90
2,60	0,60	3	10,0	1075.003	281,50
2,80	0,80	4	13,5	1075.004	364,30
2,99	0,99	5	17,2	1075.005	467,80

Optional-Teile

Bezeichnung	Gewicht ca. [kg]	Artikel-Nr.	Preis [€]
Rollen für Maschinentritt	0,5	1016.751	77,30
Geländer für Maschinentritt	1,0	1016.750	88,50

IHRE VORTEILE AUF EINEN BLICK

- ▶ Groß dimensionierte Standplattform (540 x 310 mm) und Stufen (580 x 225 mm) aus rutschsicherem Aluminium-Riffelblech für komfortables, sicheres Auf- und Absteigen sowie Arbeiten – auch bei länger andauernden Tätigkeiten.
- ▶ Optional einseitig montierbares Geländer (ab 3 Stufen) für noch mehr Sicherheit beim Auf- und Abstieg.
- ▶ Optionale Rollen für ergonomisches Verschieben des Tritts.
- ▶ Robuste, verschweißte Rohrkonstruktion sorgt für Stabilität und Langlebigkeit.
- ▶ Belagschonende Gummischeuhe an den Rohrenden verhindern Beschädigungen am Untergrund und das Verrutschen des Tritts.
- ▶ Der Maschinentritt 1075 entspricht der Europäischen Norm DIN EN 14183-C.

Klappbarer Holzstufentritt 1055

Der einseitig begehbare Tritt für Montage- und Wartungsarbeiten. Ideal für Gipsler, Stuckateure, Trockenbauer und Maler. Groß dimensionierte Standfläche und breite Trittstufen für sicheres und komfortables Arbeiten. Für einfachen Transport ist in der Standfläche ein praktischer Handgriff ausgespart. Spreizsicherung aus verzinktem Stahl. Holme aus feijährigem Gelbkiefernholz. Geriffelte Stufen aus stabilem Buchenholz.

Stufenabstand: **250 mm**
 Stufenbreite: **110 mm**
 Plattformgröße: **215 x 565 mm**
 Außenbreite: **565 mm**



Klappbarer Holzstufentritt 1055

Länge [m]	Standhöhe [m]	Anzahl Stufen	Breite aufgekl. [m]	Außenbreite [m]	Gewicht ca. [kg]	Art.-Nr.	Preis [€]
0,75	0,65	3	0,70	0,65	6,8	1055.003	117,40
1,00	0,85	4	0,85	0,65	8,5	1055.004	141,00

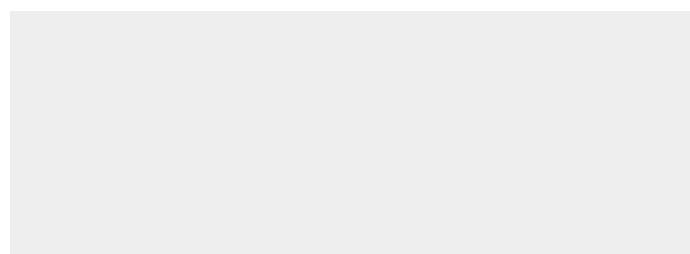

Tapezierbock 1045

Die robuste Konstruktion für den professionellen Anwender. Robuste, verzinkte Stahlscharniere. Holme aus Kiefern- und Sprossen aus massivem Buchenholz.

Auflageleiste: **650 mm**



Tapezierbock 1045

Länge [m]	Anzahl Stufen	Breite aufgekl. [m]	Außenbreite [m]	Auflagehöhe [m]	Gewicht ca. [kg]	Art.-Nr.	Preis [€]
0,85	2	0,75	0,60	0,80	4,4	1045.202	58,20
1,00	3	0,80	0,60	0,95	5,2	1045.203	64,90

Passendes Zubehör

Leiterschuh für Holzleiter

Weitere Zubehörteile finden Sie auf Seite 23.

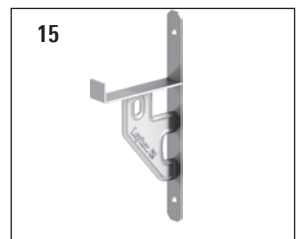
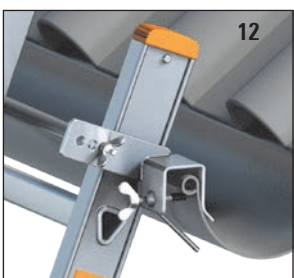
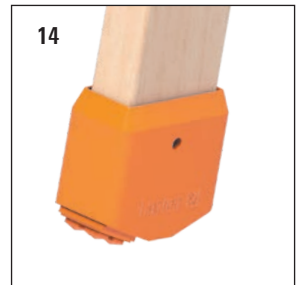
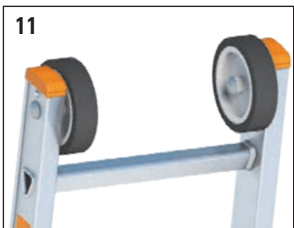
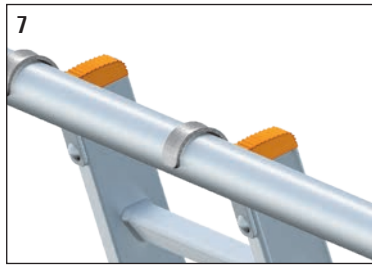
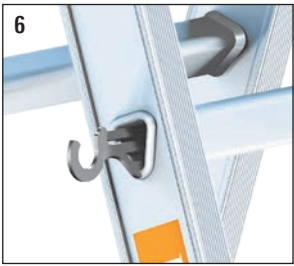
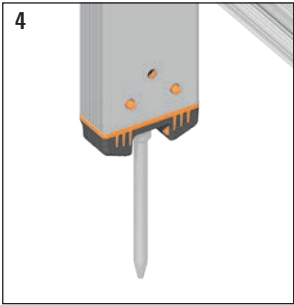

Pos.	Bezeichnung	Maße [m]	Gewicht ca. [kg]	VE	Artikel-Nr.	Einzelpreis [€]	1054	1042	1060	1052	1036	1029	1035	1037	1039	1061	1028	1038	1043	1064	1045	1055	1043.3	1056	1057	1040	1058	1074						
1	TOPIC Box zur Verwendung an allen TOPIC Sprossen- oder Stufensteleitern; einfache Einhängung über die Sprosse oder Stufe		0,8		1016.021	15,70																												
2	Einhängeplattform zur Verwendung an allen Sprossenleitern; einfache Einhängung über die Sprosse		0,8		1016.003	43,10																												
3	TOPIC Holmverlängerung zur Holmverlängerung bei Verwendung an Treppen oder Podesten; Verstellbereich 400 mm; einfache Befestigung durch zwei groß dimensionierte Flügelschrauben	64 mm	1,5		1016.108	42,50																												
		76 mm	1,7		1016.109	43,80																												
		84 mm	1,9		1016.110	46,20																												
		100 mm	2,1		1016.111	48,80																												
4	Erdspitze zur besseren Standsicherheit auf rutschigen Erdböden; einfache Montage ohne Bohren; zur Verwendung an allen TOPIC Leitern mit Combigrrip-Leiternfuß		0,2	2	1016.099	26,20																												
5	Einhängetasche mit Haken als Werkzeugablage für alle TOPIC Sprossensteleitern		0,5		1016.014	38,00																												
6	Einsteckhaken selbstsichernd, verwendbar an allen Layher TOPIC Leitern		0,1		1016.100	11,30																												
7	Einhängehaken (1 Stk.) Selbstmontage, verwendbar an Rohren bis 50 mm		0,1	1	1016.050	14,30																												
8	Wandbügel zum praktischen Einhängen von Leitern mit Einhängehaken		2,5		1016.090	31,90																												
9	Holzholm-Verlängerungsset EasyFix für Holzsteleitern 1038 und 1059 (bis 10 Sprossen) und den Tapezierbock 1045, inklusive Befestigungsmaterial mit Sterngriffschrauben	1,25	1,9		1016.022	79,50																												
		1,65	2,2		1016.023	82,60																												
10	Traversenrolle für leichteres Bewegen von großen Leitern; einfache Befestigung durch groß dimensionierte Flügelschrauben		1,4	2	1016.069	62,20	verwendbar bei allen Leitern mit Traverse																											
11	Kopffahrwerk mit Gummi-Laufbelag, zum einfachen und schonenden Auf- und Abrollen an Wänden, verwendbar an den TOPIC Leitern 1035, 1037 und 1040		1,5	2	1016.027	39,10																												
12	Dachrinnenhalter sichere Befestigung für alle Leitern		0,5		1016.006	28,80																												
13	Wandabstandshalter passend für alle Layher Sprossenleitern, einfach aufstecken und sichern		3,5		0729.228	145,50																												
14	Leiterschuh für Holzleiter Selbstmontage, passt auf die Leitern 1052, 1038 und 1059 bis 10 Sprossen und auf den Tapezierbock 1045		0,5	2	1016.052	11,40																												
15	Leitern-Wandhalterung für eine optimale Lagerung der Leiter an der Wand		1,8		1016.092	31,30																												

Ersatzteile

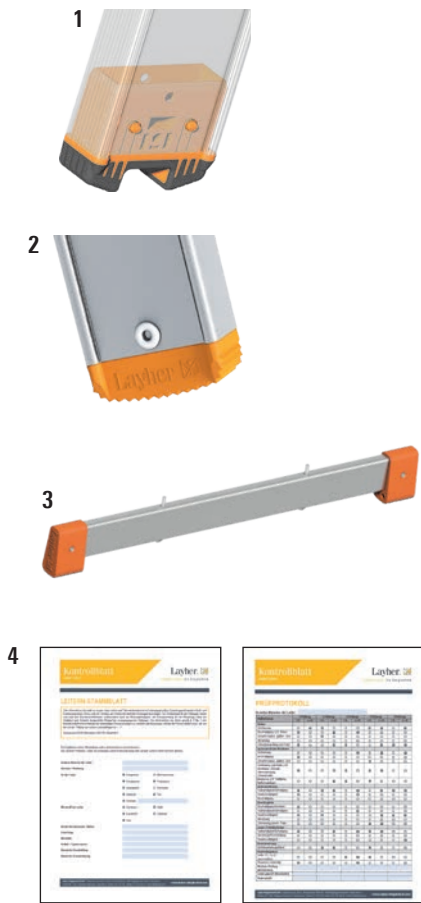

Der Layher Combigrip-Leiternfuß besteht aus einem 2-Komponenten-Kunststoff. Einem harten Innenteil (orange) für einen sicheren Halt im Holm und einem weichen, auf jedem Belag rutschfesten Außenbelag (schwarz). Dies ermöglicht:

- ▶ spielfreien Halt im Leiternholm
- ▶ hohe Rutschfestigkeit und dadurch beste Standsicherheit der Leitern
- ▶ hohe Langlebigkeit – kein Ausstanzen oder Verformen des Fußes

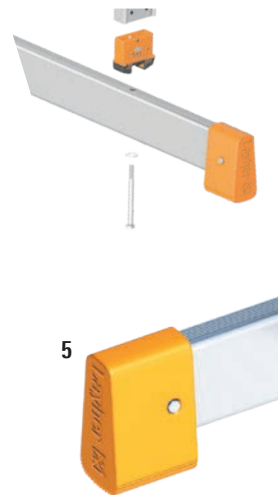

Der Layher Combigrip-Leiternfuß ermöglicht die einfache nachträgliche Montage einer Leitertraverse.

Die Traverse wird einfach in die dafür vorgesehene Aussparung des Fußes eingesetzt und mit einer Sechskantschraube fest mit den Holmenden verschraubt.

TIPP: Mit dem Layher Combigrip-Leiternfuß erfüllen Sie problemlos die neuen Anforderungen der DIN EN 131-1, welche für Anlegeleitern ab 3 Metern Länge eine Traverse vorschreibt.



Abbildung kann vom Original abweichen.

Piktogramm-Erläuterung

Etikettenkennzeichnung gem. neuer DIN EN 131-3 – Etikett siehe Pos. 7

	Aufbau- und Verwendungsanleitung (AuV) beachten.		Die Leiter nicht auf einem unebenen, instabilen oder verunreinigtem Untergrund aufstellen.		Nur aufsteigen oder absteigen, wenn der Blick auf die Leiter gerichtet ist. Beim Aufsteigen, Absteigen und Arbeiten auf der Leiter gut festhalten.
	Leiter nach Lieferung prüfen. Vor jeder Nutzung Leiter auf Beschädigung und sichere Benutzung sichtprüfen. Keine beschädigte Leiter benutzen.				
	Maximale Nutzlast, wenn keine andere Angabe aufgeführt.				Die oberste Sprosse/Stufe beachten und nicht übertreten.
	Leitern nur mit mitgelieferten Standflächenverbreiterungen benutzen.				
	Leitern immer im richtigen Winkel aufstellen und benutzen.		Die Leiter vor Benutzung vollständig öffnen und Sperreinrichtungen einrasten.		Leitern mit dieser Kennzeichnung sind ausschließlich für den privaten Gebrauch konzipiert.
	Maximale Anzahl der Benutzer.				
	Die Leiter nicht als Überbrückung benutzen.		Seitliches Hinauslehnen vermeiden. Bei Benutzung der Leiter keine Ausrüstung tragen, die schwer oder unhandlich ist.		Leitern mit dieser Kennzeichnung dürfen sowohl im gewerblichen als auch im privaten Bereich verwendet werden.
	Leitern für den Zugang zu einer größeren Höhe müssen mindestens 1 m über den Anlegepunkt hinaus geschoben werden und bei Bedarf gesichert werden (Übersteigen von Stehleitern ist nicht erlaubt!)				

Pos.	Bezeichnung	Maße [m]	Gewicht ca. [kg]	VE	Artikel-Nr.	Einzelpreis [€]	
1	Combigrip-Leiternfuß aus 2-Komponenten-Kunststoff für sicheren Halt im Holm und rutschfesten Stand auf allen Oberflächen	64-mm-Holm	0,2	2	6492.810	13,00	
		76-mm-Holm	0,2	2	6492.811	13,70	
		84-mm-Holm	0,2	2	6492.812	14,50	
		100-mm-Holm	0,2	2	6492.813	14,80	
2	TOPIC-Leiternfuß für Leiternköpfe oder Innenleitern von Multifunktionsleitern	64-mm-Holm	0,1	2	6492.011	8,50	
		76-mm-Holm	0,2	2	6492.012	9,90	
		84-mm-Holm	0,2	2	6492.013	10,50	
		100-mm-Holm	0,2	2	6492.014	10,90	
3	Leitertraverse für noch mehr Standsicherheit, einfache Montage durch den Combigrip-Leiternfuß	1054.006 – 1054.024 1042.006 – 1042.016	1,13		1016.081	37,60	
		1035.006 – 1035.010	0,89	3,0	1016.082	35,30	
		1035.012 – 1035.018	1,36	3,0	1016.084	38,90	
		1037.014 – 1037.024					
4	Leitern-Kontrollblatt Gemäß UVV „Leitern und Tritte“ DGUV Information 208-016 nach § 29 sind Leitern und Tritte regelmäßig auf ihre ordnungsgemäße Beschaffenheit zu prüfen. Mit dem Leitern-Kontrollblatt haben Sie eine Checkliste für die Prüfung und Prokollierung der Überprüfung.	mediathek.layher-steigtechnik.com					
5	Traversenfuß für alle Leitertraversen		0,5	2	6492.015	15,80	
6	Universal- und Prüfetikett gemäß Betriebssicherheitsverordnung müssen Leitern geprüft werden.		0,01	10	6492.995	15,00	
7	Piktogrammetiketten als Ersatz zum Nachrüsten Anleitung zur Nachetikettierung liegt dem Artikel bei!	Für Plattformleiter TOPIC 1074		0,01	10	6492.996	15,00
		Für Multifunktionsleitern 1040, 1056, 1057, 1058		0,01	10	6492.997	15,00
		Für Stehleitern 1039, 1043, 1061, 1064		0,01	10	6492.998	15,00
		Für Anlegeleitern 1035, 1037, 1042, 1054, 1060		0,01	10	6492.999	15,00
		Für Holzstehleitern 1028, 1038, 1053, 1055		0,01	10	6493.000	15,00
		Für Holzanlegeleitern 1025, 1052		0,01	10	6493.001	15,00
8	Nachrüstkit Leitertraverse inkl. Combigrip-Leiternfuß	1054.006 – 1054.018	1,13	3,2	1016.681	50,60	
		1054.020 – 1054.022, 1042.006 – 1042.016,	1,13	3,2	1016.781	51,20	
		1054.024	1,13	3,2	1016.881	52,10	
		1035.006 – 1035.008	0,89	3,2	1016.682	48,40	
		1035.010	0,89	3,2	1016.782	49,10	
		1035.012	1,37	3,2	1016.784	52,60	
		1035.014, 1037.014	1,37	3,2	1016.884	53,40	
		1035.016 – 1035.018 1037.016 – 1037.024	1,37	3,2	1016.184	53,70	

Holzdachdeckerleiter 1046

Spezial Nadelholzleiter in Handwerkerqualität, geschweifte Sprossen mit Ausfräsung für Dachhaken.

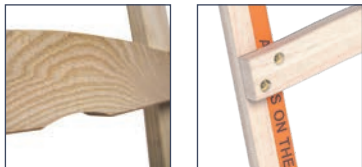

Am Holm doppelt verschraubt. Entsprechend den Vorschriften der Bauberufgenossenschaft.

Die Dachdeckerleiter 1046 kann bis zu einer Dachneigung von 75° aufgelegt und in Dachhaken eingehängt werden.

Die Holzdachdeckerleiter 1046 ist als Durchbruchssicherung mit einem reißfesten Polyester-Gurtband ausgestattet.

Außenbreite: **365 mm**
Sprossenabstand: **280 mm**



Holzdachdeckerleiter 1046

Holmlänge [m]	Anzahl Sprossen	Gewicht ca. [kg]	Art.-Nr.	Preis [€]
2,30	8	4,8	1046.108	97,20
2,85	10	5,5	1046.110	121,30
3,40	12	6,3	1046.112	145,30
3,95	14	7,0	1046.114	169,30
4,50	16	7,8	1046.116	190,20
5,05	18	9,2	1046.118	214,40

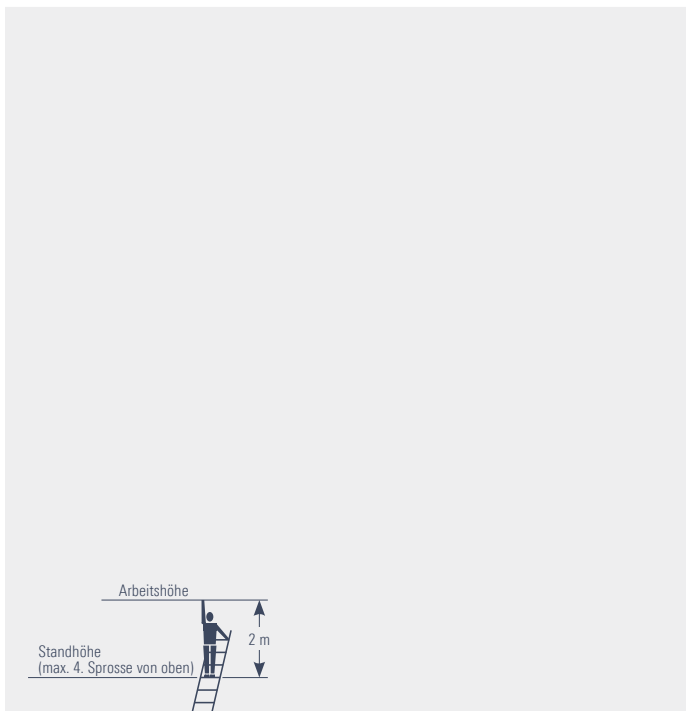

Dachleiter gem. DIN 18160-5 1051



Layher Dachleitern werden fest auf dem Hausdach verbaut und ermöglichen jederzeit den trittsicheren Zugang für häufige Wartungsarbeiten, z. B. am Kamin oder an Satellitenschüsseln.



Das einzigartige EPDM-Schutzprofil der Layher Dachleiter bewahrt hochwertige Dächer vor Kratzern bei Montage und Gebrauch.

Die Layher Dachleitern ermöglichen einen variablen Einsatzbereich bis zu einer Dachneigung von 73°. Sie sind konform zur DIN 18160-5.

Erhältlich sind die Layher Dachleitern in 4 Farbvarianten:

- ▶ Aluminium natur
- ▶ RAL 7016 (Anthrazitgrau)
- ▶ RAL 8004 (Kupferbraun)
- ▶ RAL 8011 (Nussbraun)

Lichte Weite: **300 mm**
Sprossenabstand: **280 mm**
Holmhöhe: **95 mm**



1051

Länge [m]	Breite [m]	Anzahl Sprossen	Farbe	Gewicht ca. [kg]	Art.-Nr.	Preis [€]
1,96	0,34	7	Aluminium nat.	3,8	1051.007	83,50
2,80	0,34	10	Aluminium nat.	5,5	1051.010	115,90
4,20	0,34	15	Aluminium nat.	8,3	1051.015	166,10
1,96	0,34	7	RAL 8004	3,8	1051.107	129,50
2,80	0,34	10	RAL 8004	5,5	1051.110	188,10
4,20	0,34	15	RAL 8004	8,3	1051.115	250,80
1,96	0,34	7	RAL 8011	3,8	1051.207	129,50
2,80	0,34	10	RAL 8011	5,5	1051.210	188,10
4,20	0,34	15	RAL 8011	8,3	1051.215	250,80
1,96	0,34	7	RAL 7016	3,8	1051.307	129,50
2,80	0,34	10	RAL 7016	5,5	1051.310	188,10
4,20	0,34	15	RAL 7016	8,3	1051.315	250,80



Die Dachleitern werden mit den Verbindungslaschen Art.-Nr. 1049.x03 verbunden. Die Schrauben, Scheiben und Sicherungsmuttern sind im Lieferumfang vorhanden. Es müssen pro Lasche 4 Schrauben verwendet werden. Es können bis zu drei Leitern gestoßen werden, ohne dass zusätzliche Dachhaken verwendet werden.

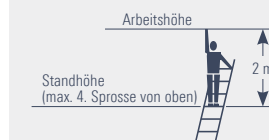

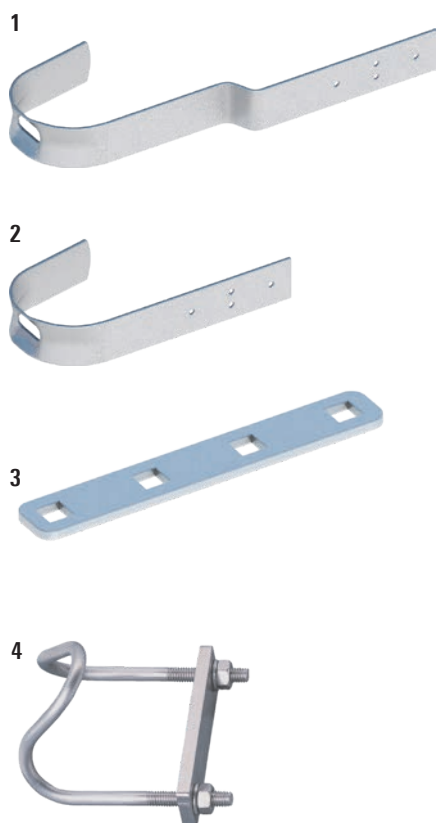

Beispielhafte Anwendung des Sicherheitshakens Modell Z (Pos. 1)

Pos.	Bezeichnung	Maße [m]	Gewicht ca. [kg]	Artikel-Nr.	Einzelpreis [€]	
1	Sicherheitshaken, Modell Z gem. DIN EN 517 Zur Verwendung auf Ziegeldächern, inklusive Nägel	verzinkt RAL 8004 RAL 8011 RAL 7016	0,40 x 0,25 x 0,04	0,9	1049.001 🏠	12,60
				0,9	1049.101 🏠	22,90
				0,9	1049.201 🏠	22,90
				0,9	1049.301 🏠	22,90
2	Sicherheitshaken, Modell B gem. DIN EN 517-Typ A Zur Verwendung auf Schiefer- dächern, inklusive Nägel	verzinkt RAL 8004 RAL 8011 RAL 7016	0,40 x 0,25 x 0,04	0,8	1049.002 🏠	12,60
				0,8	1049.102 🏠	22,90
				0,8	1049.202 🏠	22,90
				0,8	1049.302 🏠	22,90
3	Verbindungsplatte inklusive Schrauben, Unterlegscheiben und Muttern aus Edelstahl	verzinkt RAL 8004 RAL 8011 RAL 7016	0,20 x 0,02 x 0,005	0,5	1049.003 🏠	11,00
				0,5	1049.103 🏠	16,70
				0,5	1049.203 🏠	16,70
				0,5	1049.303 🏠	16,70
4	Befestigungsbügel gem. DIN 18160-5, verzinkt			0,1	1049.000 🏠	15,00

Aufbau- und Verwendungsanleitungen finden Sie unter mediathek.layher-steigtechnik.com

Die Dachleiter 1051 sowie die oben aufgeführten Zubehörteile (außer dem Befestigungsbügel) sind in 4 Farbvarianten erhältlich:

Alu natur bzw.
verzinkt

RAL 8004
Kupferbraun

RAL 8011
Nussbraun

RAL 7016
Anthrazitgrau

LAYHER ZUGÄNGE



Treppentyp	Alu-Anstieg 110	Alu-Treppe 111	Alu-Treppe mit Plattform 112	Alu-Wartungsbühne 113	Alu-Übergang 114
Beschreibung	Optimal geeignet als Maschinenzugang mit komfortablem Stand.	Fest montierter Zugang zu höheren Lagen.	Fest montierter Zugang zu höheren Lagen mit großer Plattform, bspw. für Türöffnungen.	Mobiler Zugang zu höher gelegenen Regalen oder Wartungsarbeiten in größeren Höhen.	Maschinenübergang mit großzügiger Laufbreite.
Stufenbreite	0,60 m bzw. 0,80 m	0,60 m bzw. 0,80 m	0,60 m bzw. 0,80 m	0,60 m bzw. 0,80 m	0,60 m bzw. 0,80 m
Stufentiefe	200 mm	200 mm	200 mm	200 mm	200 mm
Neigung	45°	45° bzw. 60°	45° bzw. 55°	45° bzw. 55°	45° bzw. 55°
Plattformlänge	0,40 m	0,20 m	0,60 m	0,60 m	0,80 m
Stufenabstand	200 mm	200 bis 250 mm (je nach Neigung)	200 bis 225 mm (je nach Neigung)	200 bis 225 mm (je nach Neigung)	200 bis 225 mm (je nach Neigung)
Max. Stufenbelastung	150 kg	150 kg	150 kg	150 kg	150 kg
Max. Gesamtbelastung	300 kg	300 kg	300 kg	300 kg	300 kg

Alle Maße sind Richtwerte. Technische Änderungen vorbehalten. Lieferung ausschließlich zu unseren derzeit gültigen AGBs. Lieferzeit auf Anfrage. Lieferung inkl. Montagezeichnung. Rückgabe ausgeschlossen.

IHRE VORTEILE AUF EINEN BLICK

- ▶ Stufenprofile trittsicher gerieft und 200 mm tief.
- ▶ Handläufe aus 40 mm Rundrohren mit Alu-Gussverbindungsstücken.
- ▶ Aus transporttechnischen Gründen werden die Treppen in vormontierten Baugruppen geliefert, eine Montagezeichnung liegt der Lieferung bei.
- ▶ Weitere Größen und Ausführungen auf Anfrage möglich.

Alu-Anstieg starr oder rollbar

110

Zur Beschickung von Containern, Wartung von Maschinen usw.

Spezialholm aus starkem Aluminium-Profil. Stufenprofil trittsicher gerieft.

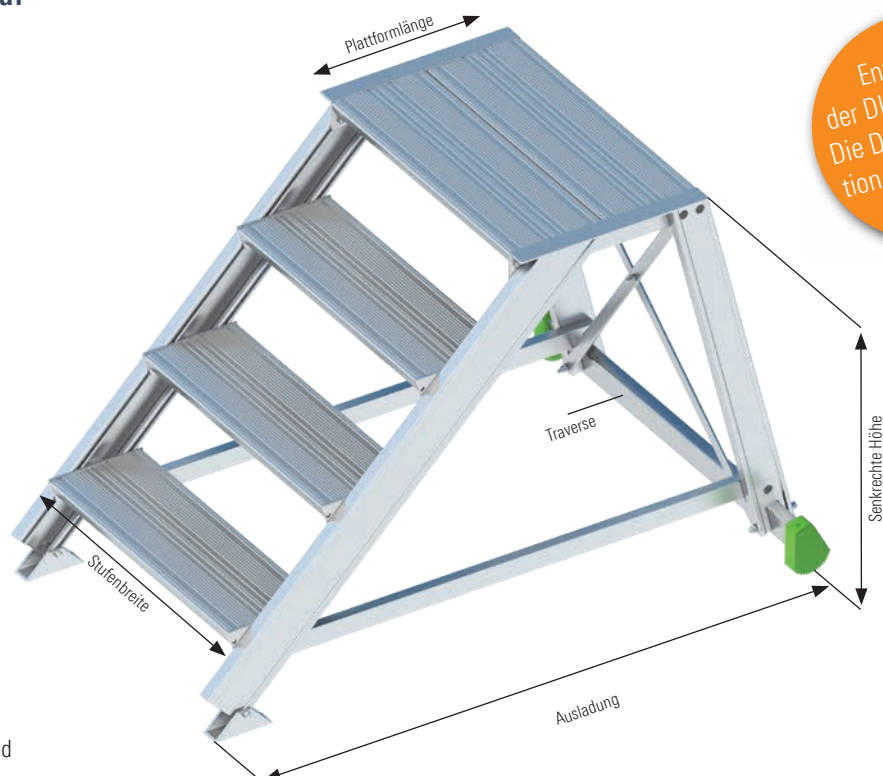
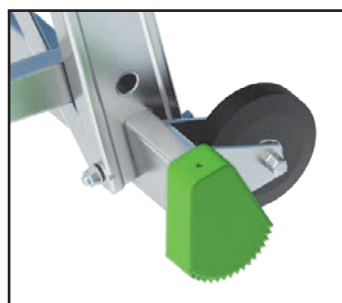

Entspricht der DIN EN 14183. Die DGUV Information 208-016 ist zu beachten!

Treppenbreite:

Stufenbreite + 0,06 m + Traversenüberstand

Senkrechte Höhe:

Max. 0,99 m (Maßangabe von Boden bis Oberkante Plattform)

Traverse:

Für sicheren Stand (Traversenlänge: Stufenbreite + 0,20 m)

Hubrollen (optional):

Zum Verschieben des Anstiegs wie eine Schubkarre

Plattformlänge:

0,40 m

Neigung	Breite [m]	Senkr. Höhe [m]	0,40	0,60	0,80	0,99
45°	0,60	Stufenanzahl	2	3	4	5
		Ausladung [m]	0,76	1,00	1,30	1,50
		Gewicht [kg]	11,0	14,0	17,5	20,7
		Art.-Nr. ohne Hubrollen	1106.102	1106.103	1106.104	1106.105
	Preis [€] ohne Hubrollen	846,00	972,30	1109,60	1307,40	
	Art.-Nr. mit Hubrollen	1106.122	1106.123	1106.124	1106.125	
	Preis [€] mit Hubrollen	1001,90	1128,30	1265,60	1463,50	
	0,80	Gewicht [kg]	12,0	15,2	18,9	22,3
		Art.-Nr. ohne Hubrollen	1108.102	1108.103	1108.104	1108.105
		Preis [€] ohne Hubrollen	890,00	1049,30	1230,50	1406,40
		Art.-Nr. mit Hubrollen	1108.122	1108.123	1108.124	1108.125
	Preis [€] mit Hubrollen	1045,90	1205,20	1386,50	1562,30	

Alle Preise zzgl. der gesetzlichen Mehrwertsteuer. Alle Maße sind Richtwerte. Technische Änderungen vorbehalten. Lieferung ausschließlich zu unseren derzeit gültigen AGBs. Lieferzeit auf Anfrage. Lieferung inkl. Montagezeichnung. Rückgabe ausgeschlossen.

Alu-Treppe

111

Ein sicherer, fest montierter Aufstieg. Überall dort, wo Material, Geräte, Maschinen in der Höhe zu lagern oder zu bedienen sind. Schnelles Arbeiten wird gewährleistet durch bequemes, müheloses Begehen, auch mit Last.

Treppenbreite:

Stufenbreite + 0,10 m bei einseitigem Handlauf

Stufenbreite + 0,13 m bei beidseitigem Handlauf

Ausladung:

Maßangabe von Vorderkante Treppe bis Wand

Senkrechte Höhe:

Max. 3,90 m (Maßangabe von Boden bis Oberkante oberste Stufe)

Handlauf:

Handläufe können gegen Mehrpreis bestellt werden.

Die DIN EN ISO 14122-3 ist zu beachten! Demnach ist bei einer Treppe mit 45° Neigung mindestens einseitig ein Handlauf vorgeschrieben. Bei 45° Neigung und einem Wandabstand von > 200 mm oder bei 60° muss ein beidseitiger Handlauf vorhanden sein. (Maßangabe von Oberkante oberste Stufe bis Oberkante Geländer).

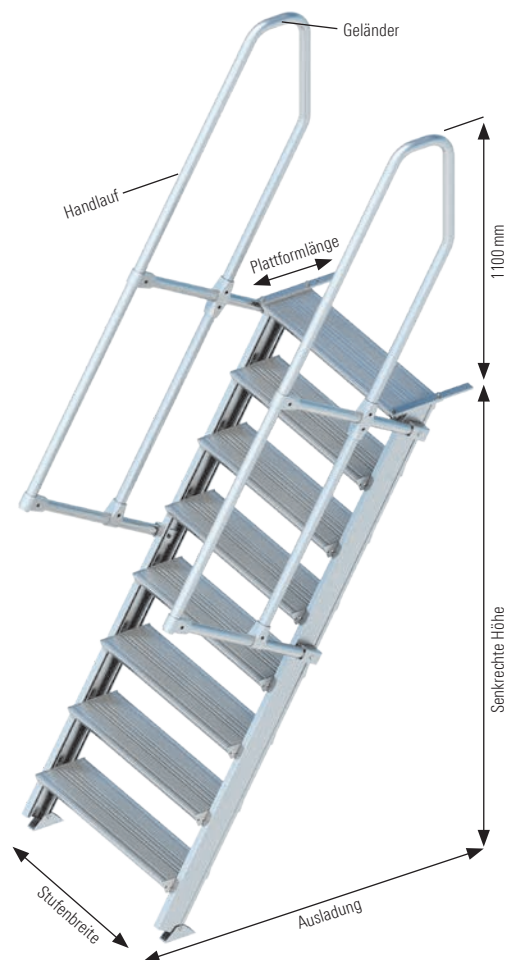

Neigung	Breite [m]	Senkr. Höhe [m]	0,60	0,80	1,00	1,20	1,40	1,60	1,80	2,00	
45°	0,60	Stufenanzahl	3	4	5	6	7	8	9	10	
		Ausladung [m]	0,75	0,95	1,15	1,35	1,55	1,75	1,95	2,05	
		Gewicht [kg]	7,1	10,1	12,5	15,4	17,8	20,8	23,7	29,1	
		Art.-Nr.	1116.103	1116.104	1116.105	1116.106	1116.107	1116.108	1116.109	1116.110	
		Preis [€]	373,60	467,00	560,30	642,70	736,20	829,60	933,90	1027,20	
	0,80	Gewicht [kg]	9,1	12,6	15,5	18,9	21,8	25,3	29,7	35,1	
		Art.-Nr.	1118.103	1118.104	1118.105	1118.106	1118.107	1118.108	1118.109	1118.110	
		Preis [€]	434,00	527,40	620,80	703,10	796,40	890,00	994,20	1087,60	
	Mehrpreis pro Handlauf		Art.-Nr.	1110.003	1110.004	1110.005	1110.006	1110.007	1110.008	1110.009	1110.010
			Preis [€]	148,30	153,80	159,30	164,80	170,30	175,70	181,20	186,60
Neigung	Breite [m]	Senkr. Höhe [m]	0,675	0,90	1,125	1,35	1,575	1,80	2,025	2,25	
60°	0,60	Stufenanzahl	3	4	5	6	7	8	9	10	
		Ausladung [m]	0,53	0,66	0,79	0,92	1,05	1,18	1,31	1,44	
		Gewicht [kg]	7,3	10,4	11,9	14,5	17,1	19,7	22,3	24,9	
		Art.-Nr.	1116.203	1116.204	1116.205	1116.206	1116.207	1116.208	1116.209	1116.210	
		Preis [€]	357,20	428,50	499,90	571,20	675,70	785,60	884,50	983,40	
	0,80	Gewicht [kg]	9,3	12,9	14,9	17,5	21,1	24,7	28,3	30,9	
		Art.-Nr.	1118.203	1118.204	1118.205	1118.206	1118.207	1118.208	1118.209	1118.210	
		Preis [€]	379,00	461,40	543,80	615,30	747,20	868,10	966,80	1054,80	
	Mehrpreis pro Handlauf		Art.-Nr.	1110.023	1110.024	1110.025	1110.026	1110.027	1110.028	1110.029	1110.030
			Preis [€]	126,40	131,90	137,30	142,80	148,30	153,80	159,30	164,80

Weitere Varianten auf Anfrage

Alle Preise zzgl. der gesetzlichen Mehrwertsteuer. Alle Maße sind Richtwerte. Technische Änderungen vorbehalten. Lieferung ausschließlich zu unseren derzeit gültigen AGBs. Lieferzeit auf Anfrage. Lieferung inkl. Montagezeichnung. Rückgabe ausgeschlossen.

Alu-Treppe mit Plattform 112

Stationär: Montierbar an Gebäuden als Notausgang, an Maschinen, als erhöhter Arbeitsplatz usw.

Treppenbreite:

Stufenbreite + 0,10 m bei einseitigem Handlauf
Stufenbreite + 0,13 m bei beidseitigem Handlauf

Ausladung:

Maßangabe von Vorderkante Treppe bis Wand

Senkrechte Höhe:

Max. 4,00 m (Maßangabe von Boden bis Oberkante Plattform)

Handlauf/Geländer:

Handläufe und Geländer können gegen Mehrpreis bestellt werden.
Die DIN EN ISO 14122-3 ist zu beachten! Demnach ist bei einer Treppe mit 45° Neigung mindestens einseitig ein Handlauf vorgeschrieben.
Bei 45° Neigung und einem Wandabstand von > 200 mm oder bei 60° muss ein beidseitiger Handlauf vorhanden sein.
(Maßangabe von Oberkante Plattform bis Oberkante Geländer).

Plattformlänge:

0,60 m

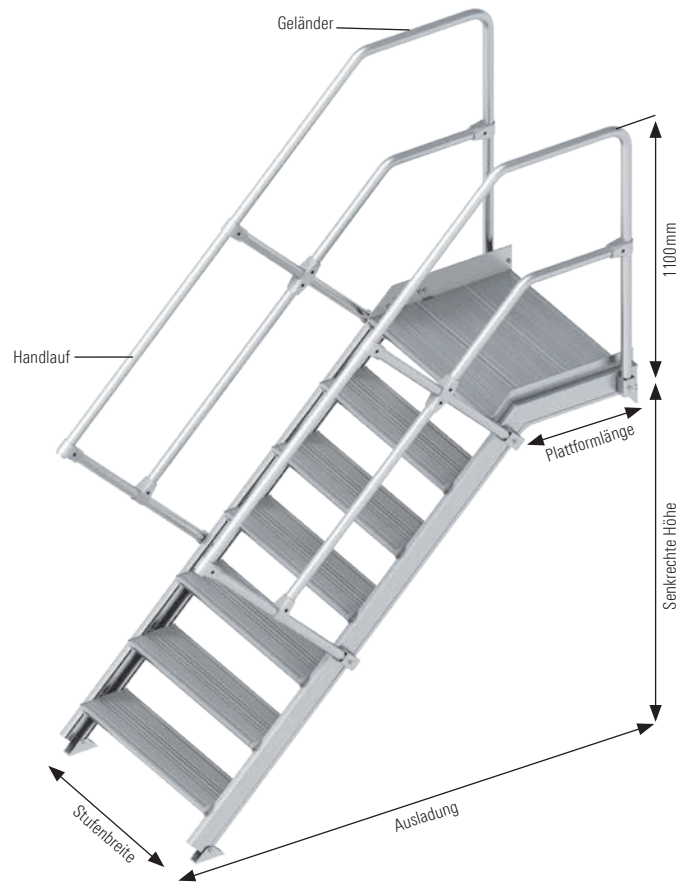

Neigung	Breite [m]	Senkr. Höhe [m]	0,60	0,80	1,00	1,20	1,40	1,60	1,80	2,00	
45°	0,60	Stufenanzahl	3	4	5	6	7	8	9	10	
		Ausladung [m]	1,15	1,35	1,55	1,75	1,95	2,15	2,35	2,55	
		Gewicht [kg]	22,8	25,3	28,2	31,1	33,5	36,5	39,4	44,3	
		Art.-Nr.	1126.103	1126.104	1126.105	1126.106	1126.107	1126.108	1126.109	1126.110	
		Preis [€]	922,90	1032,70	1142,60	1241,40	1384,30	1504,90	1576,60	1631,50	
	0,80	Gewicht [kg]	26,8	29,3	33,2	36,6	39,5	43,0	46,4	51,8	
		Art.-Nr.	1128.103	1128.104	1128.105	1128.106	1128.107	1128.108	1128.109	1128.110	
		Preis [€]	933,90	1043,90	1164,60	1285,50	1428,40	1565,60	1620,50	1686,40	
	Mehrpriis pro Handlauf/Geländer		Art.-Nr.	1120.003	1120.004	1120.005	1120.006	1120.007	1120.008	1120.009	1120.010
			Preis [€]	148,30	153,80	159,30	164,80	170,30	175,70	181,20	186,60
Neigung	Breite [m]	Senkr. Höhe [m]	0,675	0,90	1,125	1,35	1,575	1,80	2,025	2,25	
55°	0,60	Stufenanzahl	3	4	5	6	7	8	9	10	
		Ausladung [m]	0,93	1,06	1,19	1,32	1,45	1,58	1,71	1,84	
		Gewicht [kg]	21,5	24,1	27,1	29,9	32,7	35,6	38,4	41,3	
		Art.-Nr.	1126.203	1126.204	1126.205	1126.206	1126.207	1126.208	1126.209	1126.210	
		Preis [€]	928,30	977,90	1027,20	1087,60	1225,00	1351,40	1444,80	1549,10	
	0,80	Gewicht [kg]	25,5	28,1	31,6	35,2	38,8	43,4	47,0	50,6	
		Art.-Nr.	1128.203	1128.204	1128.205	1128.206	1128.207	1128.208	1128.209	1128.210	
		Preis [€]	950,20	999,90	1071,20	1153,60	1291,10	1417,30	1532,60	1637,00	
	Mehrpriis pro Handlauf/Geländer		Art.-Nr.	1120.023	1120.024	1120.025	1120.026	1120.027	1120.028	1120.029	1120.030
			Preis [€]	126,40	131,90	137,30	142,80	148,30	153,80	159,30	164,80

Weitere Varianten auf Anfrage

Alle Preise zzgl. der gesetzlichen Mehrwertsteuer. Alle Maße sind Richtwerte. Technische Änderungen vorbehalten.
Lieferung ausschließlich zu unseren derzeit gültigen AGBs. Lieferzeit auf Anfrage. Lieferung inkl. Montagezeichnung. Rückgabe ausgeschlossen.

Alu-Wartungsbühne

113

Vielseitiges Wartungsgerät an Maschinen, Containern, LKW, Omnibussen, Regalanlagen usw., die das Anbringen von ortsfesten Einrichtungen nicht gestatten.

Treppenbreite:

Stufenbreite + 0,10 m bei einseitigem Handlauf + Traversenüberstand

Stufenbreite + 0,13 m bei beidseitigem Handlauf + Traversenüberstand

Senkrechte Höhe:

Max. 4,00 m (Maßangabe von Boden bis Oberkante Plattform)

Handlauf/Geländer:

Standard-Lieferung ist mit umlaufendem Geländer und beidseitigem Handlauf. Auf Wunsch kann die Treppe mit einseitigem oder ohne Geländer / Handlauf bestellt werden. Die DIN EN ISO 14122-3 ist zu beachten! (Maßangabe von Oberkante Plattform bis Oberkante Geländer).

Traverse:

Für sicheren Stand

Lenkrollen:

Rad mit Feststeller, der Rad und Gabelkopf blockiert

Plattformlänge:

0,60 m

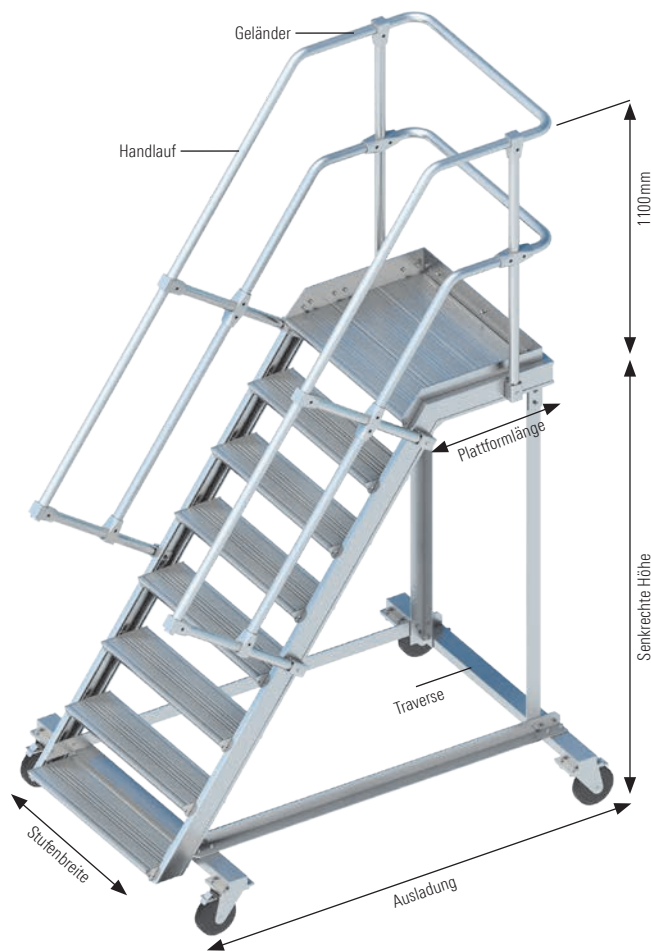

Neigung	Breite [m]	Senkr. Höhe [m]	0,60	0,80	1,00	1,20	1,40	1,60	1,80	2,00	Weitere Varianten auf Anfrage
45°	0,60	Stufenanzahl	3	4	5	6	7	8	9	10	
		Ausladung [m]	1,62	1,78	2,04	2,30	2,40	2,72	2,90	3,12	
		Traverse [m]	0,94	0,94	1,00	1,00	1,10	1,10	1,10	1,15	
		Gewicht [kg]	50,4	54,6	59,9	64,1	70,4	74,2	80,5	88,2	
		Art.-Nr.	1136.103	1136.104	1136.105	1136.106	1136.107	1136.108	1136.109	1136.110	
		Preis [€]	1977,60	2147,90	2274,20	2400,60	2614,90	2845,50	2993,80	3153,10	
	0,80	Traverse [m]	1,15	1,15	1,25	1,25	1,30	1,30	1,30	1,40	
		Gewicht [kg]	55,7	59,9	66,2	71,9	76,6	84,0	89,9	97,7	
		Art.-Nr.	1138.103	1138.104	1138.105	1138.106	1138.107	1138.108	1138.109	1138.110	
		Preis [€]	2005,00	2175,30	2351,20	2527,00	2719,20	2911,60	3098,20	3279,60	
55°	0,60	Stufenanzahl	3	4	5	6	7	8	9	10	
		Ausladung [m]	1,47	1,63	1,78	1,95	2,10	2,26	2,41	2,58	
		Traverse [m]	0,94	0,94	1,00	1,00	1,10	1,10	1,10	1,15	
		Gewicht [kg]	48,0	52,0	57,0	61,0	67,0	71,0	77,0	84,0	
		Art.-Nr.	1136.203	1136.204	1136.205	1136.206	1136.207	1136.208	1136.209	1136.210	
		Preis [€]	1947,30	2126,90	2306,70	2486,50	2666,60	2864,10	2916,30	3224,10	
	0,80	Traverse [m]	1,15	1,15	1,25	1,25	1,30	1,30	1,30	1,40	
		Gewicht [kg]	53,0	57,0	63,0	68,5	73,0	80,0	85,5	93,0	
		Art.-Nr.	1138.203	1138.204	1138.205	1138.206	1138.207	1138.208	1138.209	1138.210	
		Preis [€]	1977,60	2147,90	2318,10	2488,60	2669,80	2867,60	3048,80	3230,00	

Alle Preise zzgl. der gesetzlichen Mehrwertsteuer. Alle Maße sind Richtwerte. Technische Änderungen vorbehalten. Lieferung ausschließlich zu unseren derzeit gültigen AGBs. Lieferzeit auf Anfrage. Lieferung inkl. Montagezeichnung. Rückgabe ausgeschlossen.

Alu-Übergang, stationär oder rollbar 114

Stationär: Für Übergänge an Behältern, Maschinen, Förderbändern, Montagestraßen usw. Befestigung mit Auflagewinkeln am Treppenfuß; Standardausführung.

Rollbar: Als Montagebühne, Wartungs- und Kontrollgerät usw. Traverse und Lenkrollen mit Feststeller, der Rad und Gabelkopf blockiert. Preis auf Anfrage.

Treppenbreite:

Stufenbreite + 0,10 m bei einseitigem Handlauf
+ Traversenüberstand (rollbar)

Stufenbreite + 0,13 m bei beidseitigem Handlauf
+ Traversenüberstand (rollbar)

Lichte Weite:

0,55 m

Senkrechte lichte Höhe:

Max. 4,00 m (Maßangabe von Boden bis Unterkante Plattformwange)

Handlauf/Geländer:

Geländer und Handläufe können gegen Mehrpreis bestellt werden.

Die DIN EN ISO 14122-3 ist zu beachten. Demnach ist bei einer Treppe mit 45° Neigung mindestens einseitig ein Handlauf vorgeschrieben. Bei 45° Neigung und einem Wandabstand von > 200 mm oder bei 60° muss ein beidseitiger Handlauf vorhanden sein (Maßangabe von Oberkante Plattform bis Oberkante Geländer).

Plattformlänge:

0,80 m

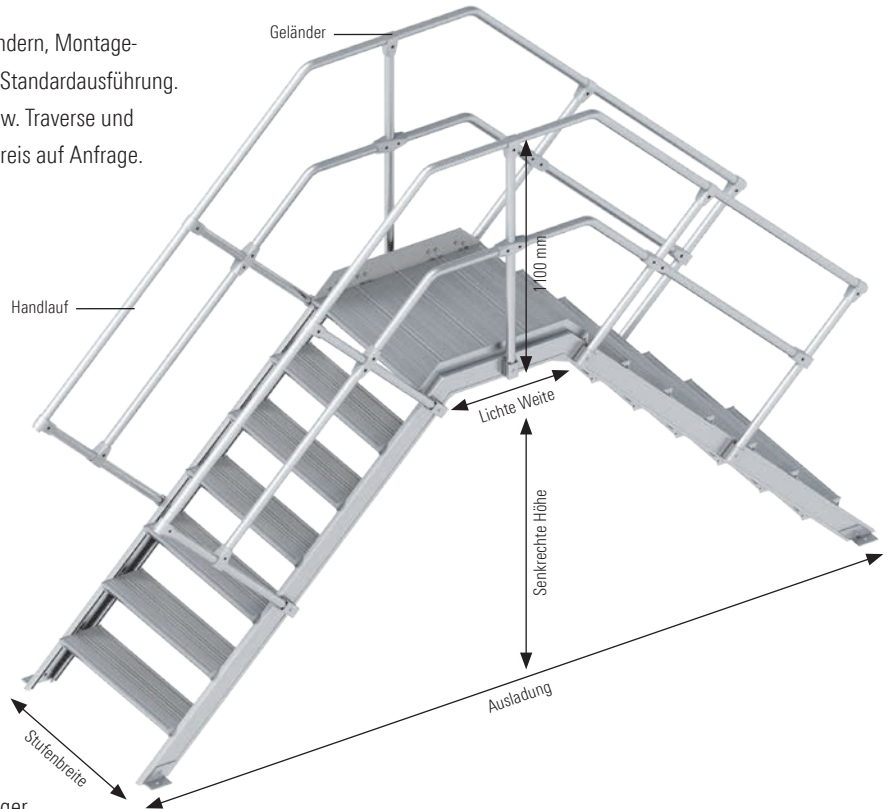

Neigung	Breite [m]	Senkr. lichte Höhe [m]	0,60	0,80	1,00	1,20	1,40	1,60	1,80	2,00
45°	0,60	Stufenanzahl	3	4	5	6	7	8	9	10
		Ausladung [m]	1,94	2,36	2,78	3,20	3,40	4,12	4,56	5,00
		Gewicht [kg]	32,0	35,3	39,2	43,4	55,0	62,5	70,5	79,4
		Art.-Nr.	1146.103	1146.104	1146.105	1146.106	1146.107	1146.108	1146.109	1146.110
		Preis [€]	1065,60	1230,50	1400,80	1571,10	1779,80	1939,10	2147,90	2318,10
		0,80	Gewicht [kg]	37,8	42,5	47,6	52,6	65,7	74,4	82,9
Art.-Nr.	1148.103		1148.104	1148.105	1148.106	1148.107	1148.108	1148.109	1148.110	
Preis [€]	1148,10		1345,90	1554,60	1741,50	1906,20	2093,00	2268,80	2455,40	
Mehrpreis pro Handlauf/Geländer	Art.-Nr.	1140.003	1140.004	1140.005	1140.006	1140.007	1140.008	1140.009	1140.010	
	Preis [€]	324,00	346,10	368,10	390,00	411,90	434,00	455,90	477,90	
Neigung	Breite [m]	Senkr. lichte Höhe [m]	0,62	0,85	1,07	1,30	1,53	1,75	1,98	2,20
55°	0,60	Stufenanzahl	3	4	5	6	7	8	9	10
		Ausladung [m]	1,67	2,00	2,30	2,62	2,94	3,25	3,57	3,88
		Gewicht [kg]	30,9	34,1	37,8	42,0	53,2	60,4	67,6	76,8
		Art.-Nr.	1146.203	1146.204	1146.205	1146.206	1146.207	1146.208	1146.209	1146.210
		Preis [€]	1038,30	1219,40	1378,70	1538,20	1703,00	1878,70	2082,00	2246,80
		0,80	Gewicht [kg]	36,4	40,7	45,8	51,1	63,4	71,7	80,0
Art.-Nr.	1148.203		1148.204	1148.205	1148.206	1148.207	1148.208	1148.209	1148.210	
Preis [€]	1137,30		1313,00	1483,20	1647,90	1829,40	2016,10	2208,40	2395,10	
Mehrpreis pro Handlauf/Geländer	Art.-Nr.	1140.023	1140.024	1140.025	1140.026	1140.027	1140.028	1140.029	1140.030	
	Preis [€]	274,70	296,60	318,60	346,10	373,60	390,00	406,40	434,00	

Weitere Varianten auf Anfrage

Alle Preise zzgl. der gesetzlichen Mehrwertsteuer. Alle Maße sind Richtwerte. Technische Änderungen vorbehalten. Lieferung ausschließlich zu unseren derzeit gültigen AGBs. Lieferzeit auf Anfrage. Lieferung inkl. Montagezeichnung. Rückgabe ausgeschlossen.

LAYHER FAHRGERÜSTE

DIE QUALITÄT STECKT IM DETAIL



Layher Fahrgerüste bieten Profis in Bauhandwerk und Industrie ohne aufwendigen Materialbedarf individuelle Lösungen für jede Aufgabenstellung. Durch das Baukastenprinzip sind mit wenigen Einzelteilen viele Aufbauvarianten möglich. Dies reduziert die Lagerhaltung und senkt die Logistikkosten. Die leichten und handlichen System-Bauteile aus Aluminium mit der Einrastklaue sorgen nicht nur für eine einfache und schnelle Montage, sondern gewährleisten auch eine hohe Standsicherheit für konzentriertes Arbeiten bis zu einer Arbeitshöhe von fast 14 Metern. Die Layher Fahrgerüste überzeugen durch ihre großzügige Arbeitsplattform und Einstellung der Arbeitshöhe. Durch die Anpassbarkeit an die Baustellenbedürfnisse kann jeder Handwerker auf dem Gerüst ergonomisch arbeiten und somit die individuelle Sicherheit und Effizienz erhöhen.

Für höchste Leistung in großer Höhe benötigt man gute Standsicherheit. Layher hat mit konsequentem Sicherheits- und Qualitätsdenken Produkte entwickelt, die den gesetzlichen Sicherheitsanforderungen entsprechen. Prüfungen durch unabhängige Institute bestätigen dies. Die Marke Layher steht für mehr als 70 Jahre Erfahrung im Bereich der Konstruktion und Herstellung von Fahrgerüsten mit dem zentralen Fertigungsstandort in Güglingen. Qualität „Made by Layher“ bedeutet „Made in Germany“.

Mit der Fahrgerüst-Familie bietet Layher den Kunden aus Bauhandwerk und Industrie Gerüstsysteme für wirtschaftliches Arbeiten in jeder Höhe, im Innen- und Außenbereich.

IHRE VORTEILE AUF EINEN BLICK

- ▶ Für jede Baustellenanforderung bietet Layher das passende Fahrgerüst. Durch das Baukastenprinzip sind mit wenigen Einzelteilen viele Aufbauvarianten möglich.
- ▶ Mit der Möglichkeit des Layher Sicherheitsaufbaus P2 können Sie ohne Mehraufwand der Betriebssicherheitsverordnung entsprechen.
- ▶ Ergonomischer Aufbau und hohe Wirtschaftlichkeit durch handliche System-Bauteile aus Aluminium.
- ▶ Verlassen Sie sich auf höchste Qualität und Sicherheit durch anerkanntes Qualitäts-Management-System und Prüfungen durch unabhängige Institute.





LENKROLLEN

Robuste Lenkrollen für gute Manöviereigenschaften und ruhigen Stand bei der Arbeit. Verschiedene Rollenbeläge ermöglichen die Nutzung auch auf empfindlichen Bodenbelägen. Die Stahlspindeln sorgen für einen einfachen und präzisen Höhenausgleich und leiten die Lasten zentrisch in die arretierte Rolle ab. Dadurch wird die Standfestigkeit erhöht, sodass der Nutzer effizient arbeiten kann.



STANDLEITERN

Die Standleiter ist der Gerüststrahmen und dient gleichzeitig als Aufstieg. Die Riffelung der Sprossen gewährleistet ein Höchstmaß an Rutsch- und Griffsicherheit beim vertikalen Aufstieg.

Die Standleitern sind in den Längen 1,00 m und 2,00 m sowie in den Breiten 0,75 m und 1,50 m erhältlich.

Lange, konische Rohrverbinder sorgen für eine sichere und leichtgängige Steckverbindung der Standleitern untereinander, die mittels Federstecker einfach gesichert werden.



GELÄNDER UND DIAGONALEN MIT EINRASTKLAUEN

Unübertroffen schnelle und werkzeuglose Verbindung. Ein leichter Druck und die Klaue rastet selbstständig fest ein.

Verschiedene Einfärbungen der Klauenfinger bei Geländer und Diagonalen hilft beim Unterscheiden der Bauteile – das spart Zeit.

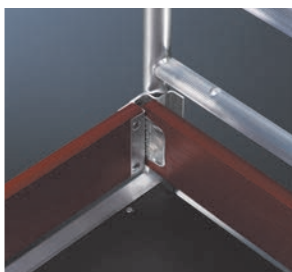

BÖDEN

Robuste Böden aus Aluminium-Rahmen mit Sperrholz-Einlage und Einrastklauen ermöglichen ein einfaches Handling. Sie sind rutschfest profiliert für einen festen und sicheren Stand auch bei Nässe. Mit einer Breite von 68 cm wird eine maximale Arbeitsfläche erreicht. Die unterschiedlich geformten Einrastklauen ermöglichen eine leichte 1-Mann-Montage und sind gleichzeitig eine 4-fache Abhubsicherung. Die Bordbretter, zum Schutz vor herabfallendem Material oder Werkzeug, bilden einen sich selbst haltenden Kranz zur Sicherung der maximalen Arbeitsfläche.



STANDSICHERHEIT

Die Standsicherheit des Fahrgerüsts muss in jeder Phase des Auf- und Abbaus gewährleistet sein. In Abhängigkeit von der Aufbauhöhe und davon, ob das Gerüst im Freien oder in einem geschlossenen Raum aufgebaut wird, sind folgende Maßnahmen zu ergreifen:

- ▶ Einbau von Fahrbalken
- ▶ Verwendung von Gerüststützen
- ▶ Ballastierung



LAYHER FAHRGERÜSTE

FÜR JEDE AUFGABE DAS RICHTIGE FAHRGERÜST

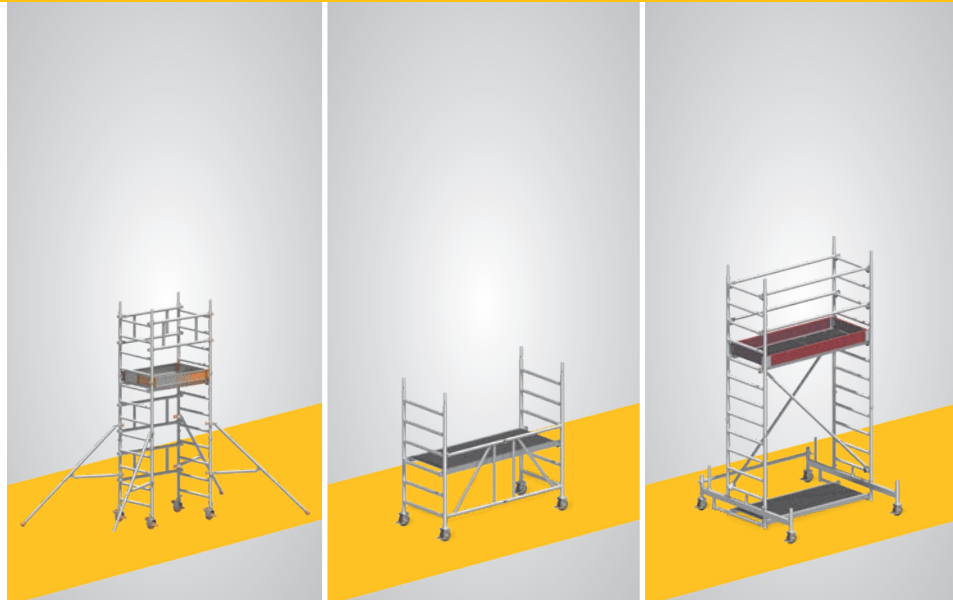

Gerüsttyp	SoloTower	Zifa	Uni Leicht
Beschreibung / Besonderheiten	Transport und Montage erfolgen durchgängig von nur einer Person Dank kompakter Maße, Transport in allen gängigen Nutzfahrzeugen möglich	Passt aufgebaut und vollbepackt durch die Zimmertür, geringer Platzbedarf beim Transport	Optimal bei geringen Platzverhältnissen am Einsatzort
Maße Arbeitsbühne	0,75 x 1,13 m	0,75 x 1,80 m	0,75 x 1,80 m
Arbeitshöhe (in geschl. Räumen)	6,15 m	7,76 m	9,26 m
Arbeitshöhe (im Freien)	6,15 m	7,76 m	9,26 m
Zulässige Verkehrslast	2,0 kN / m ²	2,0 kN / m ²	2,0 kN / m ²
Zulässiges Nutzgewicht*	150 kg	240 kg	240 kg

LAYPLAN FAHRGERÜST-KONFIGURATOR



Mit diesem LayPLAN-Modul können standardisierte sowie individuelle Lösungen effizient ausgewählt werden. Nach der Eingabe der Arbeitshöhe, der benötigten Arbeitsfläche und der Auswahl der gewünschten Aufbauvariante liefert das Programm einen Lösungsvorschlag mit Abbildungen und Materiallisten. Des Weiteren können Konfigurationen mit Leiternaufstieg, Wandabstützung oder Konsolen eingegeben sowie zwischen dem Aufbau mit Fahrbalken oder Gerüststützen gewählt werden. Alle Aufbauvarianten nach den Layher Aufbau- und Verwendungsanleitungen sind abrufbar.

IHRE VORTEILE AUF EINEN BLICK

- ▶ Schnelle Planung und Auswahl des richtigen Fahrgerüsttyps. Egal ob standardisiert oder individuell.
- ▶ Über die Software sind alle Aufbau- und Verwendungsanleitungen der Layher Fahrgerüste abrufbar.
- ▶ Optional kann die Materialliste mit oder ohne benötigte Ballastgewichte generiert werden.
- ▶ Einzelne Bauteilpositionen können im Materialmanager eingefügt, verändert oder entfernt werden.



Uni Kompakt	Uni Standard	Uni Breit	Uni Komfort	Staro Rollback
Doppelt breite Arbeitsfläche, dennoch kompakte Außenmaße	Für höchste Höhen konzipiert, leicht, robust, langlebig – der flexible Urtyp	Doppelt breite Arbeitsfläche, benötigt erst ab 8,38 m Arbeitshöhe eine Basisverbreiterung	Bequemer Treppenaufstieg	Viel Bewegungsfreiheit und Platz für Material, Höhe alle 11 cm verstellbar
1,50 x 1,80 m	0,75 x 2,85 m	1,50 x 2,85 m	1,50 x 1,80 m	1,95 x 1,95 m
10,38 m	13,38 m	13,38 m	14,20 m	3,90 m
9,38 m	9,38 m	9,38 m	10,20 m	3,90 m
2,0 kN/m ²	2,0 kN/m ²	2,0 kN/m ²	2,0 kN/m ²	1,5 kN/m ²
485 kg	380 kg	765 kg	485 kg	570 kg

Bei Kauf erhalten Sie eine Aufbau- und Verwendungsanleitung, die beim Auf- und Abbau sowie bei der Benutzung in jedem Fall zu beachten ist.
 * Bezogen auf die maximale Arbeitsfläche.

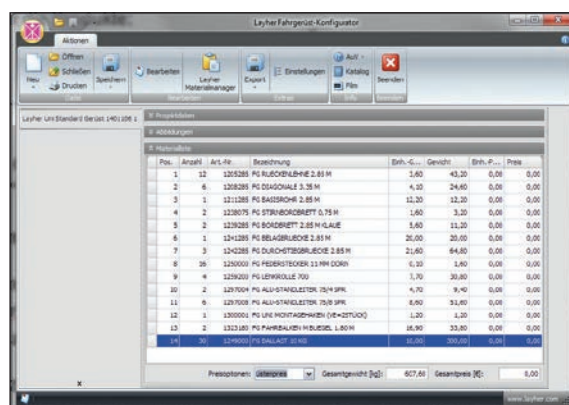
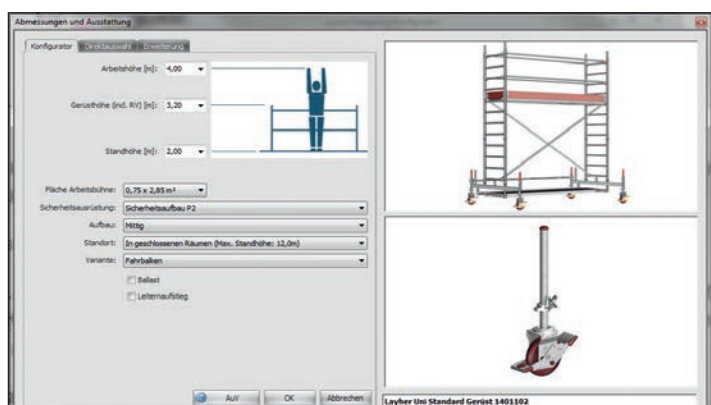

LayPLAN Fahrgerüst-Konfigurator
Jetzt kostenlos anfordern.

Mehr Sicherheit beim Einsatz von Layher Fahrgerüsten

Aufgrund europäischer Arbeitsschutzgesetze haben Sie als Unternehmer sicherzustellen, dass Ihren Beschäftigten nur Arbeitsmittel bereitgestellt werden, die bei bestimmungsgemäßer Benutzung Sicherheit und Gesundheitsschutz gewährleisten. Entsprechende Schutzmaßnahmen sind von Ihnen zu treffen. Hierbei muss dem kollektiven Gefahrenschutz Vorrang vor dem individuellen Gefahrenschutz eingeräumt werden.

Um allen Anforderungen in vollem Umfang gerecht zu werden, hat Layher den Sicherheitsaufbau P2 entwickelt. Der Layher Sicherheitsaufbau P2 realisiert die kollektive Schutzmaßnahme.

Der Sicherheitsaufbau P2

- ▶ Plattformen im Vertikalabstand von **2 m**.
- ▶ Sichere Bauform mit integriertem, kollektivem Seitenschutz.

Durch die Plattformen, die in einem Abstand von 2 m montiert sind, können die Geländer bereits von der darunterliegenden Ebene montiert werden, so dass beim Betreten der nächsthöheren Plattform bereits ein einfacher Seitenschutz von allen Seiten gegeben ist.

NACHRÜSTBAR DURCH DAS LAYHER BAUKASTEN-SYSTEM

Sie haben bereits ein Layher Fahrgerüst, dann können Sie dieses ohne Probleme zur P2-Bauform nachrüsten.

IHRE VORTEILE AUF EINEN BLICK

Das genial einfache Montageprinzip:

- ▶ Umlaufender Seitenschutz bereits beim Betreten der jeweils obersten Plattform.
- ▶ Mehr Stabilität im Fahrgerüst durch zusätzliche Aussteifungen.

Plattformen im Abstand von 2 m:

- ▶ Höchste Sicherheit bei der Montage, beim Auf- und Abstieg sowie bei der Arbeit.
- ▶ Einfaches Weiterreichen von Fahrgerüstteilen oder Arbeitsmaterial von Ebene zu Ebene.

Der innovative Uni Montagehaken:

- ▶ Die Montage wird wesentlich vereinfacht und für einen schnellen, reibungslosen Auf- und Abbau ist gesorgt.



Das Prinzip – Einfach. Schnell. Sicher.

1 Aufstecken der ersten Standleiter.

Anbringen der Uni Montagehaken und Positionierung der zweiten Standleiter zur Montage der Geländer.

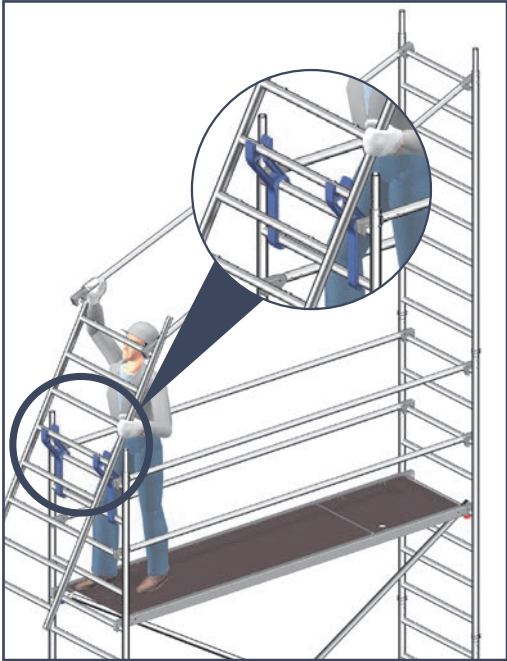

2 Standleiter mit Geländer nach oben schwenken und aufstecken.

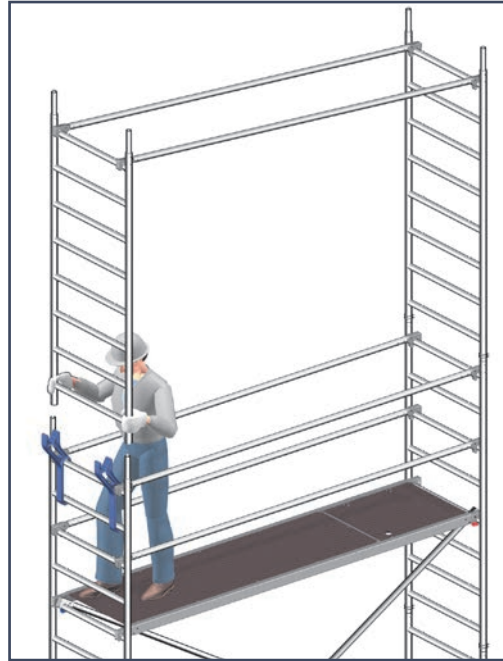

3 Diagonalen und Durchstiegsbrücke einsetzen.

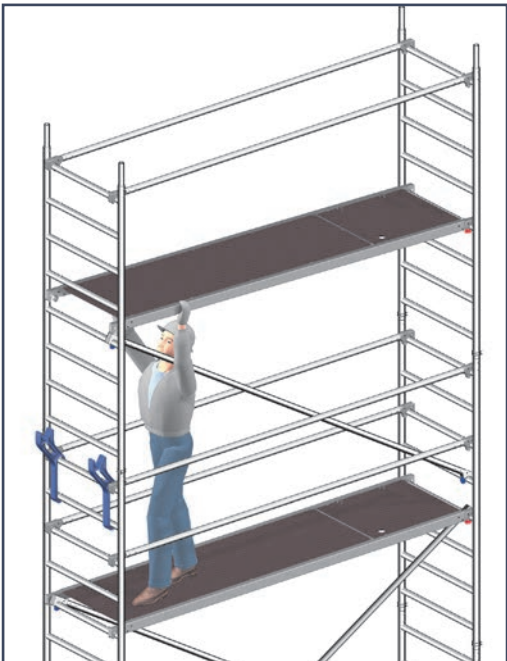

4 Auf nächste Ebene aufsteigen und zusätzliche Geländer auf 0,50 m einbauen.



MEHR INFOS

zum Sicherheitsaufbau P2 finden

Sie auf YouTube unter:

yt-p2-de.layher.com

SOLOTOWER

SCHNELLER, EINFACHER UND SICHERER AUFBAU DURCH EINE PERSON



Der SoloTower von Layher ist das kleine Fahrgerüst, das schnell, sicher und einfach von nur einer Person bis zu einer Arbeitshöhe von 6,15 m aufgebaut werden kann.

Aktuelle Vorschriften zur Arbeitssicherheit in der Höhe schränken die Verwendung von Leitern immer mehr ein. Diese Vorschriften gehen für den Unternehmer häufig zu Lasten der Wirtschaftlichkeit. Bisher muss der Unternehmer mit großvolumigen Arbeitsbühnen planen. Ein großer logistischer Aufwand sowie ein erhöhter personeller Aufwand von mindestens zwei Personen sind die Folge.

Dieser wirtschaftliche Mehraufwand, wird mit dem SoloTower vermieden.

Der SoloTower kann dank seiner kompakten Maße in allen gängigen Nutzfahrzeugen zum Einsatzort transportiert werden. Transport und Montage erfolgen durchgängig von nur einer Person.

TECHNISCHE DATEN

- ▶ Arbeitshöhe: 6,15 m
- ▶ Fläche Arbeitsbühne: 0,75 x 1,13 m
- ▶ Zulässige Verkehrslast: 2 kN / m² (Gerüstgruppe 3)



MEHR INFOS

zum Aufbau finden Sie auf
YouTube unter:
yt-solotower-de.layher.com



Teileliste

Das Layher Baukasten-System erlaubt die problemlose Erweiterung Ihres Fahrgerüsts (Abbildungen hierzu ab Seite 82).

Gerüsttyp	Artikel-Nr.	1600102	1600103	1600104
Standleiter	1297.004	6	8	10
Doppelgeländer	1342.113	4	6	7
Durchstiegsbrücke	1242.113	1	2	2
Teleskopierbare Gerüststütze	1248.000	4	4	4
Verdrehsicherung für Gerüststütze	1248.261	4	4	4
Bordbretteinheit	1240.113	1	1	1
Lenkrolle	1300.150	4	4	4
Federstecker	1250.000	8	12	16
SoloTower Montagehaken (Set 4 Stk.)	1300.002	1	1	1
SoloTower Montagetasche	1300.003	1	1	1
Ballast	1249.000	Anzahl der Ballastgewichte nach Tabelle Ballastierung, siehe unten		

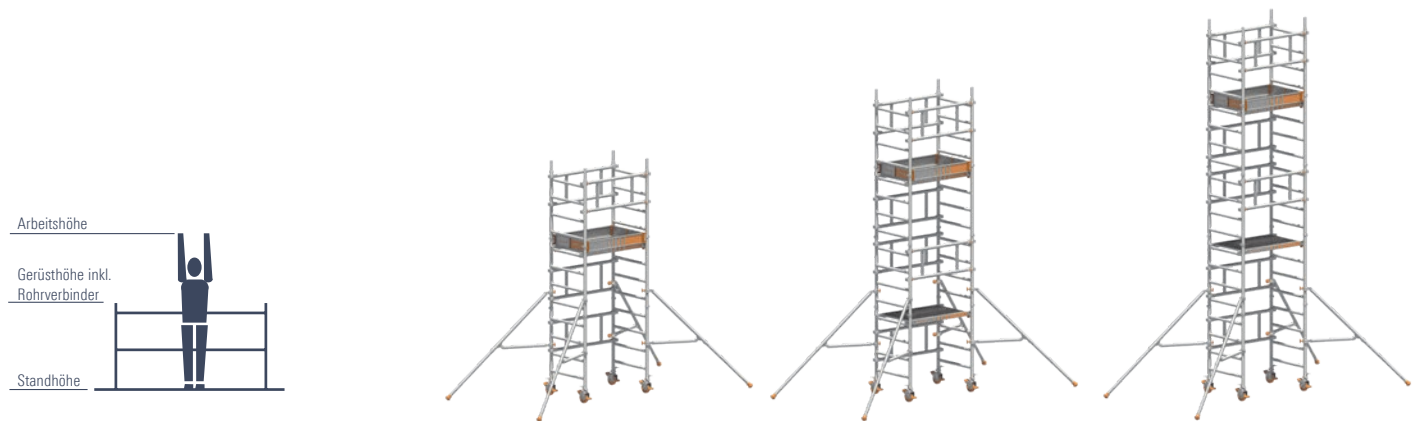

SoloTower

Gerüsttyp	1600102	1600103	1600104
Arbeitshöhe [m]	4,15	5,15	6,15
Gerüsthöhe [m]	3,37	4,37	5,37
Standhöhe [m]	2,15	3,15	4,15
Gewicht [kg] (ohne Ballast)	118,8	151,9	167,6
Preis [€] (ohne Ballast)	2.448,90	3.015,70	3.313,20

Ballastierung (Angaben in Stück)

In geschlossenen Räumen			
Aufbau mittig	0	0	0
Aufbau seitlich	LO R5	LO R8	LO R10
Aufbau seitlich mit Wandabstützung	0	0	0
Im Freien			
Aufbau mittig	0	0	0
Aufbau seitlich	LO R5	LO R8	LO R10
Aufbau seitlich mit Wandabstützung	0	0	0

* Die angegebenen Ballastgewichte sind nur erforderlich, wenn die Standleiter als Außenaufstieg verwendet wird (z. B. Umschwingen des Ständerstiels).

X = nicht zulässig/nicht möglich 0 = kein Ballast erforderlich

Zur Ballastierung sind Layher Ballastgewichte, Art.-Nr. 1249.000, à 10 kg zu verwenden. Diese werden durch die Sterngriff-Kupplung schnell und sicher an der richtigen Stelle befestigt.

Sämtliche Höhenangaben ohne evtl. Ausspindelung! Die max. Ausspindelung der betreffenden Aufbauvarianten sind der entsprechenden AuV zu entnehmen!

Es dürfen keine flüssigen oder körnigen Ballaststoffe verwendet werden. Die Ballastgewichte sind gleichmäßig auf alle Befestigungspunkte für den Ballast zu verteilen (siehe AuV).

Bei mittigem Aufbau sind die Ballastgewichte gleichmäßig auf alle vier Standleiterstiele zu verteilen. Der nicht durch vier teilbare Rest ist gem. AuV anzubringen.

Bei seitlichem Aufbau auf Fahrbalken sind die Ballastgewichte auf die beiden, der Wand abgewandten Standleiterstiele, gleichmäßig zu verteilen.

Bitte beachten: Die Ballastierungstabelle enthält aktualisierte Angaben. Mit Veröffentlichung dieses Dokuments verliert die Ausgabe 04.2019 ihre Gültigkeit.

LOGISTIK

Die kompakten Maße aller Bauteile ermöglichen eine wirtschaftliche und effiziente Lager-, Transport- sowie Baustellenlogistik. Aus wenigen Bauteilen kann werkzeuglos ein „Transportwagen“ gebaut werden, in dem die übrigen Gerüstbauteile schnell und ergonomisch an den Bestimmungsort gebracht werden können. Der „Transportwagen“ passt durch jede gängige Türe.



SICHERER AUF- UND ABBAU

Durch die vorgegebene Auf- und Abbaufolge des SoloTowers mittels 3-T-Methode (Through The Trapdoor ▶ In der Durchstiegsluke sitzend) befindet sich der Anwender mit Betreten der nächsthöheren Plattform aufgrund vormontierter Doppelgeländer bereits im gesicherten Bereich und erfüllt so geltende Vorschriften zur Arbeitssicherheit in Industrie und Handwerk.

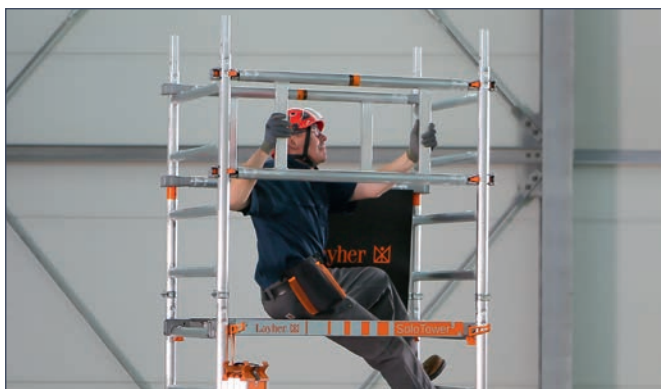

1-PERSONEN-MONTAGE

Leichte, handliche und kompakte Bauteile aus Aluminium in Kombination mit dem SoloTower-Montagehaken ermöglichen die einfache Mitnahme der einzelnen Bauteile von Ebene zu Ebene und somit einen effizienten sowie wirtschaftlichen Auf- und Abbau durch lediglich eine Person.

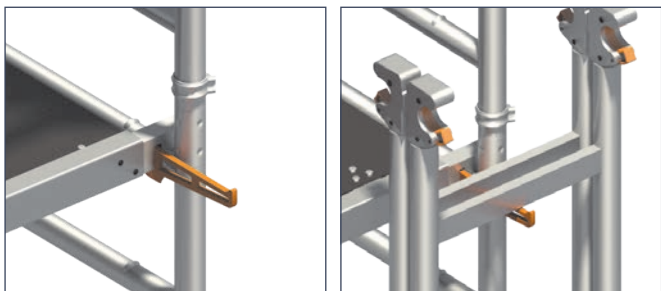

WERKZEUGLOSE MONTAGE

Die bewährte Layher Verbindungstechnik mittels Einrastklau ermöglicht die gewohnt werkzeuglose, schnelle und einfache Montage der robusten Bauteile aus Aluminium. Layher Fahrgerüst-Bauteile stehen zugleich für Langlebigkeit und Stabilität.



BORDBRETTEINHEIT

Die Stirn- und Längsbordbretter aus Aluminium sind bereits zu einer Bordbretteinheit vormontiert. So können diese mit nur wenigen Handgriffen auseinander- und zusammengeklappt und somit an der Plattform schnell und einfach montiert werden.

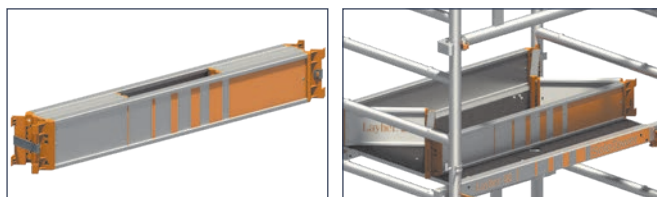

TELESKOPIERBARE GERÜSTSTÜTZEN

Schnell und einfach montierbare Gerüststützen gewährleisten den sicheren Stand des SoloTowers auch auf unebenem Untergrund.



LENKROLLEN

Robuste Lenkrollen für gute Manövrierereigenschaften und ruhigen Stand bei der Arbeit. Die Stahlspindeln sorgen für einen einfachen und präzisen Höhenausgleich und leiten die Lasten zentrisch in die arretierte Rolle ab. Dadurch wird die Standfestigkeit erhöht, sodass der Nutzer effizient arbeiten kann.



QUALITÄT UND SICHERHEIT

Der SoloTower ist nach den Vorgaben der europäischen Norm für fahrbare Arbeitsbühnen DIN EN 1004, konstruiert und gewährleistet somit höchste Qualität und Sicherheit.

WIRTSCHAFTLICHKEIT

Die Standleitern des SoloTowers finden dank des Layher Baukastensystems auch bei den bewährten Fahrgerüsten Zifa, Uni Standard und Uni Leicht Verwendung.

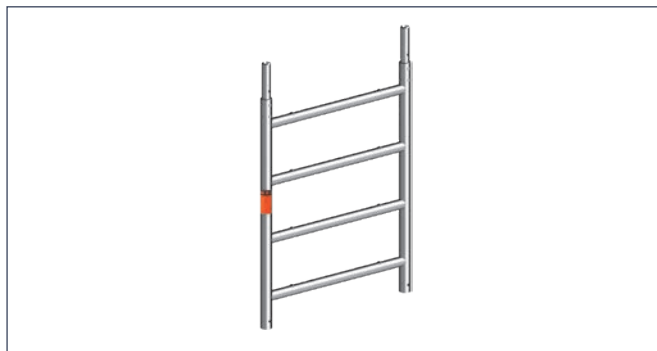

ZIFA

DAS FERTIGGERÜST FÜR ARBEITEN IN GERINGEREN HÖHEN



Das Zifa ist praktisch ein „Fertiggerüst“ für Arbeiten in geringer Höhe: flach zusammengeklappt lagern und transportieren – auseinanderziehen, Boden einlegen. Fertig.

Die Grundeinheit kann aufgebaut und vollbepackt durch Standard-Zimmertüren gefahren werden.

Grundgerüst aus Aluminium für wechselseitige Steckmontage; Geländer und Diagonalen aus Aluminium sind einfach einzurasten.

Arbeitsböden aus Aluminium-Rahmen und Sperrholz-Einlage auch als Durchstiegsbrücke für gefahrlosen Innenaufstieg.

Stabile Lenkrollen (fest montiert) sorgen für besondere Standfestigkeit.

Die Zifa Familie kann auch mit Gerüststützen ausgestattet werden. Informationen dazu finden Sie auf Seite 48.

TECHNISCHE DATEN

- ▶ Arbeitshöhe: 7,76 m
- ▶ Fläche Arbeitsbühne: 0,75 x 1,80 m
- ▶ Zulässige Verkehrslast: 2 kN / m² (Gerüstgruppe 3)





Layher. 

Theodor-Heuss-Saal



Teileliste

Das Layher Baukasten-System erlaubt die problemlose Erweiterung Ihres Fahrgerüsts (Abbildungen hierzu ab Seite 86).

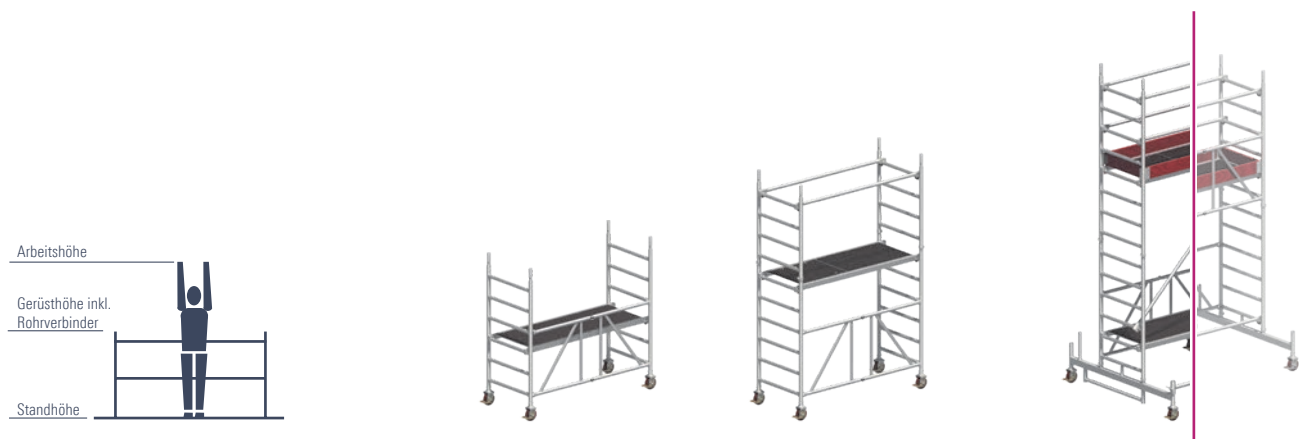
Gerüsttyp	Artikel-Nr.	1406200	1406210	1406213 (623)	1406214 (624)	1406215	1406216 (625)
Geländer 1,80 m	1205.180	0	2	4 (4)	9 (4)	8	13 (8)
Diagonale 2,50 m	1208.180	0	0	1 (0)	2 (2)	4	4 (3)
Diagonale 1,95 m	1208.195	0	0	0 (0)	1 (0)	0	1 (0)
Horizontaldiagonale 1,95 m	1209.180	0	0	0 (0)	0 (0)	0	0 (1)
Basisrohr 1,80 m	1211.180	0	0	1 (0)	1 (0)	1	1 (1)
Fahrbalken 1,80 m ohne Bügel	1214.180	0	0	0 (2)	0 (2)	0	0 (2)
Stirnbordbrett 0,75 m	1238.075	0	0	2 (2)	2 (2)	2	2 (2)
Bordbrett 1,80 m mit Klaue	1239.180	0	0	2 (2)	2 (2)	2	2 (2)
Belagbrücke 1,80 m	1241.180	1	0	1 (0)	0 (0)	1	0 (0)
Durchstiegsbrücke 1,80 m	1242.180	0	1	1 (1)	2 (1)	2	3 (2)
Federstecker	1250.000	0	4	8 (8)	12 (12)	12	16 (16)
Standleiter 75 / 4 – 1,00 m	1297.004	0	2	0 (0)	2 (0)	0	2 (0)
Standleiter 75 / 8 – 2,00 m	1297.008	0	0	2 (0)	2 (0)	4	4 (0)
Uni Montagehaken	1300.001	0	0	1 (0)	1 (0)	1	1 (0)
Zifa 75 Grundgerüst	1300.006	1	1	1 (2)	1 (3)	1	1 (4)
Lenkrolle 400 – 4 kN	1308.150	4	4	4 (4)	4 (4)	4	4 (4)
Fahrbalken 1,80 m mit Bügel	1323.180	0	0	2 (0)	2 (0)	2	2 (0)
Ballast	1249.000	Anzahl der Ballastgewichte nach Tabelle Ballastierung, siehe unten					



Die Zifa Familie

Gerüsttyp	 	1406200	1406210	1406213 Sicherheitsaufbau P2	623 Mindestanforderungen der DIN EN 1004
Arbeitshöhe [m]		2,86	3,61	4,76	4,26
Gerüsthöhe [m]		1,83	2,83	3,98	3,48
Standhöhe [m]		0,86	1,61	2,76	2,26
Gewicht [kg] (ohne Ballast)		42,0	58,0	140,5	113,0
Preis [€] (ohne Ballast)		735,60	1073,30	2068,50	1716,00
Ballastierung (Angaben in Stück)					
In geschlossenen Räumen					
Aufbau mittig		14 r4*	16 r6	0 0	0
Aufbau seitlich		X	X	10 r2	0
Aufbau seitlich mit Wandabstützung		14 r0*	16 r0	0 0	0
Im Freien					
Aufbau mittig		14 r4*	16 r6	0 0	0
Aufbau seitlich		X	X	10 r2	0
Aufbau seitlich mit Wandabstützung		14 r0*	16 r0	0 0	0

* Die angegebenen Ballastgewichte sind nur erforderlich, wenn die Standleiter als Außenaufstieg verwendet wird (z. B. Umschwingen des Ständerstiels).
 X = nicht zulässig/ nicht möglich 0 = kein Ballast erforderlich
 Zur Ballastierung sind Layher Ballastgewichte, Art.-Nr. 1249.000, à 10 kg zu verwenden. Diese werden durch die Sterngriff-Kupplung schnell und sicher an der richtigen Stelle befestigt.
 Sämtliche Höhenangaben ohne evtl. Ausspindelung! Die max. Ausspindelung der betreffenden Aufbauvarianten sind der entsprechenden AuV zu entnehmen!
Es dürfen keine flüssigen oder körnigen Ballaststoffe verwendet werden. Die Ballastgewichte sind gleichmäßig auf alle Befestigungspunkte für den Ballast zu verteilen (siehe AuV).
 Bei mittigem Aufbau sind die Ballastgewichte gleichmäßig auf alle vier Standleiterstiele zu verteilen. Der nicht durch vier teilbare Rest ist gem. AuV anzubringen.
 Bei seitlichem Aufbau auf Fahrbalken sind die Ballastgewichte auf die beiden, der Wand abgewandten Standleiterstiele, gleichmäßig zu verteilen.

Zur Einhaltung
der BetrSichV
empfiehlt Layher
den Sicherheits-
aufbau P2.

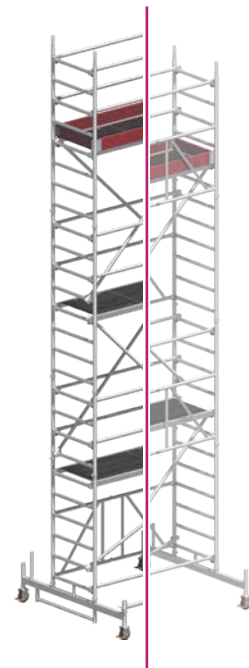

1406214 Sicherheitsaufbau P2	624 Mindestanforderungen der DIN EN 1004	1406215 Sicherheitsaufbau P2	1406216 Sicherheitsaufbau P2	625 Mindestanforderungen der DIN EN 1004
5,76	5,76	6,76	7,76	7,26
4,98	4,98	5,98	6,98	6,48
3,76	3,76	4,76	5,76	5,26
169,6	140,2	192,2	218,0	199,5
2628,70	2207,10	2977,10	3489,70	3168,70
12 r2	12 r2	14 r4	14 r4	14 r4
10 r4	L2 R4	10 r6	10 r8	L0 R8
12 r0	L4 R0	r6 10	18 r0	L8 R0
12 r2	12 r2	14 r4	14 r4	14 r4
10 r6	L0 R4	10 r8	X	L0 R10
14 r0	L4 R0	18 r0	116 r0	L8 R0

Alle Preise verstehen sich zzgl. gesetzlicher Mehrwertsteuer. Alle Preise in €. Alle Maße und Gewichte sind Richtwerte. Technische Änderungen vorbehalten. Unsere Lieferungen erfolgen ausschließlich zu unseren heute gültigen Allgemeinen Geschäftsbedingungen. Eigentumsvorbehalt an der gelieferten Ware bis zur vollständigen Bezahlung. Bei Kauf erhalten Sie eine Aufbau- und Verwendungsanleitung, die beim Auf-, Um- oder Abbau sowie bei der Benutzung unbedingt zu beachten ist.

Zifa mit Gerüststützen, ausziehbar



Teileliste

Das Layher Baukasten-System erlaubt die problemlose Erweiterung Ihres Fahrgerüsts (Abbildungen hierzu ab Seite 86).

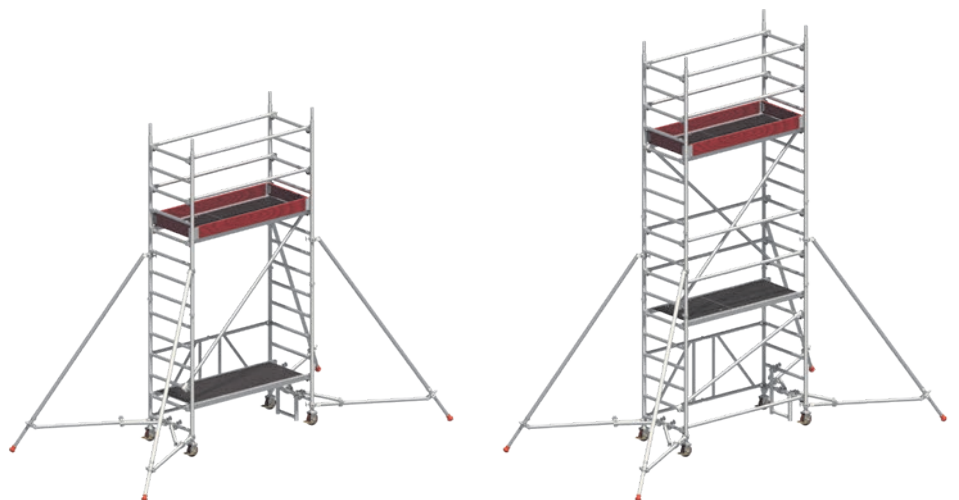
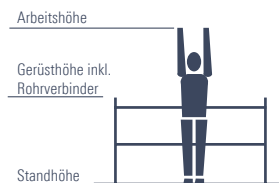
Gerüsttyp	Artikel-Nr.	1406233	1406234	1406235	1406236	1406237
Geländer 1,80 m	1205.180	4	9	8	13	12
Diagonale 2,50 m	1208.180	1	2	4	4	6
Diagonale 1,95 m	1208.195	0	1	0	1	0
Stirnbordbrett 0,75 m	1238.075	2	2	2	2	2
Bordbrett 1,80 m mit Klaue	1239.180	2	2	2	2	2
Belagbrücke 1,80 m	1241.180	1	0	1	0	1
Durchstiegsbrücke 1,80 m	1242.180	1	2	2	3	3
Alu Gerüststütze, ausziehbar	1248.260	4	4	4	4	4
Verdrehsicherung	1248.261	4	4	4	4	4
Federstecker	1250.000	4	8	8	12	12
Standleiter 75/4 – 1,00 m	1297.004	0	2	0	2	0
Standleiter 75/8 – 2,00 m	1297.008	2	2	4	4	6
Uni Montagehaken	1300.001	1	1	1	1	1
Zifa 75 Grundgerüst	1300.006	1	1	1	1	1
Lenkrolle 400 – 4 kN	1308.150	4	4	4	4	4
Aufstiegsbügel 0,30 m	1344.002	1	1	1	1	1
Ballast	1249.000	Anzahl der Ballastgewichte nach Tabelle Ballastierung, siehe unten				



Die Zifa Familie

Gerüsttyp	 	1406233 Sicherheitsaufbau P2	1406234 Sicherheitsaufbau P2
Arbeitshöhe [m]		4,61	5,61
Gerüsthöhe [m]		3,83	4,83
Standhöhe [m]		2,61	3,61
Gewicht [kg] (ohne Ballast)		145,5	174,6
Preis [€] (ohne Ballast)		2676,20	3236,00
Ballastierung (Angaben in Stück)			
In geschlossenen Räumen			
Aufbau mittig		0	0
Aufbau seitlich		LO R4	LO R6
Aufbau seitlich mit Wandabstützung		0	0
Im Freien			
Aufbau mittig		0	0
Aufbau seitlich		LO R6	LO R10
Aufbau seitlich mit Wandabstützung		0	0

* Die angegebenen Ballastgewichte sind nur erforderlich, wenn die Standleiter als Außenaufstieg verwendet wird (z. B. Umschwingen des Ständerstiels).

X = nicht zulässig/nicht möglich 0 = kein Ballast erforderlich

Zur Ballastierung sind Layher Ballastgewichte, Art.-Nr. 1249.000, à 10 kg zu verwenden. Diese werden durch die Sterngriff-Kupplung schnell und sicher an der richtigen Stelle befestigt.

Sämtliche Höhenangaben ohne evtl. Ausspindelung! Die max. Ausspindelung der betreffenden Aufbauvarianten sind der entsprechenden AuV zu entnehmen!

Es dürfen keine flüssigen oder körnigen Ballaststoffe verwendet werden. Die Ballastgewichte sind gleichmäßig auf alle Befestigungspunkte für den Ballast zu verteilen (siehe AuV).

Bei mittigem Aufbau sind die Ballastgewichte gleichmäßig auf alle vier Standleiterstiele zu verteilen. Der nicht durch vier teilbare Rest ist gem. AuV anzubringen.

Bei seitlichem Aufbau auf Fahrbalken sind die Ballastgewichte auf die beiden, der Wand abgewandten Standleiterstiele, gleichmäßig zu verteilen.

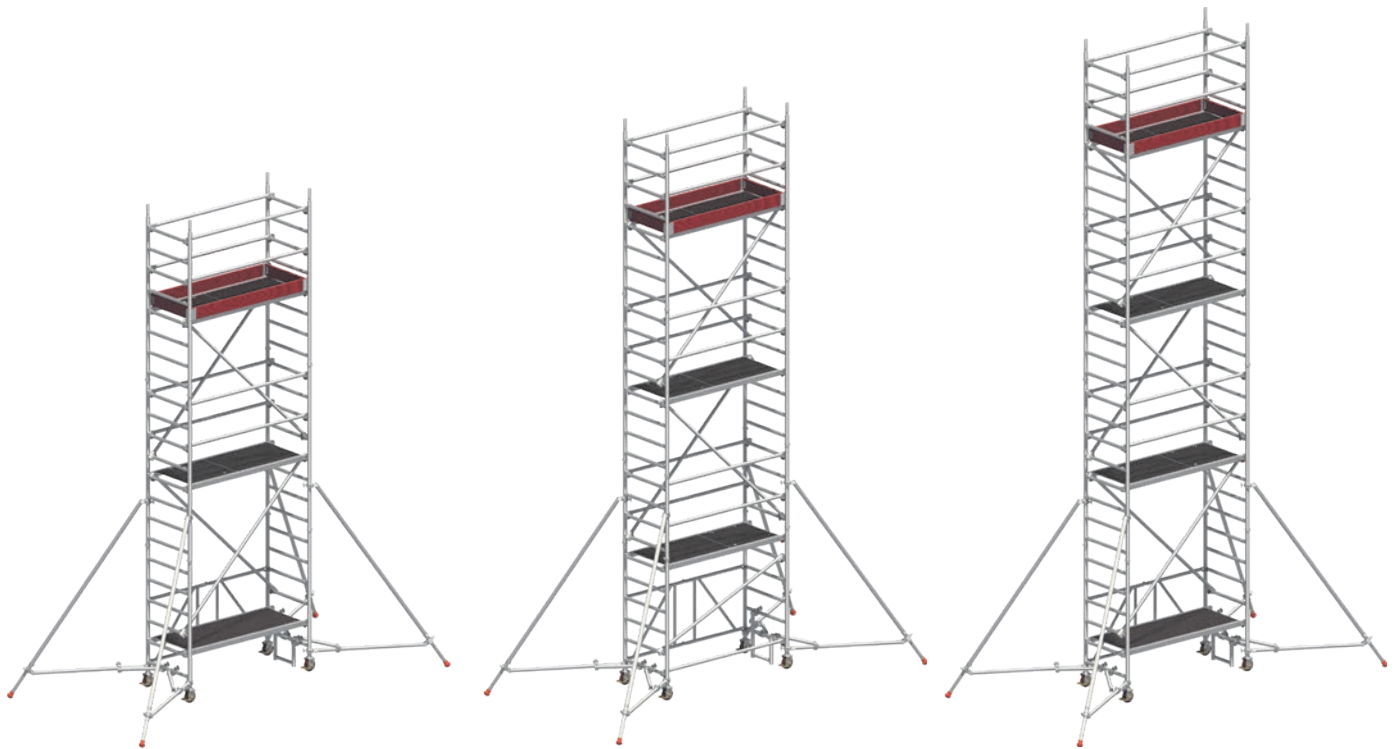

1406235 Sicherheitsaufbau P2	1406236 Sicherheitsaufbau P2	1406237 Sicherheitsaufbau P2
6,61	7,61	8,61
5,83	6,83	7,83
4,61	5,61	6,61
197,2	223,0	245,6
3584,40	4097,00	4445,40
0	12 r2	12 r2
LO R8	LO R10	LO R14
0	0	0
12 r2	14 r4	18 r8
LO R12	LO R18	LO R22
0	0	0

Alle Preise verstehen sich zzgl. gesetzlicher Mehrwertsteuer. Alle Preise in €. Alle Maße und Gewichte sind Richtwerte. Technische Änderungen vorbehalten. Unsere Lieferungen erfolgen ausschließlich zu unseren heute gültigen Allgemeinen Geschäftsbedingungen. Eigentumsvorbehalt an der gelieferten Ware bis zur vollständigen Bezahlung. Bei Kauf erhalten Sie eine Aufbau- und Verwendungsanleitung, die beim Auf-, Um- oder Abbau sowie bei der Benutzung unbedingt zu beachten ist.

UNI LEICHT

DAS PRAKTISCHE FAHRGERÜST FÜR ARBEITEN BEI GERINGEN PLATZVERHÄLTNISSEN



Das Uni Leicht Gerüst ist ein kompaktes, leichtes Fahrgerüst für sicheres und bequemes Arbeiten überall dort, wo Sie bisher auf der Leiter standen – die Standfläche von immerhin 1,30 m² erlaubt ungehindertes Bewegen und die Mitnahme von Werkzeug und Material.

Das geringe Gewicht und die handlichen Abmessungen machen das Uni Leicht besonders transportfreundlich und „kombitauglich“. Standleitern aus Aluminium für Steckmontage; Geländer und Diagonalen aus Aluminium sind einfach einzurasten.

Arbeitsböden aus Aluminium-Rahmen und Sperrholz-Einlage als Durchstieg für gefahrlosen Innenaufstieg.

Stabile Lenkrollen (fest montiert) sorgen für besondere Standfestigkeit.

Fahrbalken starr, aus Stahl, zur Basisverbreiterung; mit Rohrverbindern für wahlweises Aufstecken der Standleitern zum Arbeiten an Decke oder Wand.

Die Uni Leicht Familie kann auch mit Gerüststützen ausgestattet werden. Informationen dazu finden Sie auf Seite 54.

TECHNISCHE DATEN

- ▶ Arbeitshöhe: 9,26 m
- ▶ Fläche Arbeitsbühne: 0,75 x 1,80 m
- ▶ Zulässige Verkehrslast: 2 kN / m² (Gerüstgruppe 3)





Teileliste

Das Layher Baukasten-System erlaubt die problemlose Erweiterung Ihres Fahrgerüsts (Abbildungen hierzu ab Seite 86).

Gerüsttyp	Artikel-Nr.	1403201	1403202 (3202)	1403203 (3203)	1403204 (3204)	1403205 (3205)	1403206 (3206)	1403207 (3207)
Geländer 1,80 m	1205.180	0	4 (6)	9 (2)	8 (6)	13 (8)	12 (12)	17 (10)
Doppelgeländer 1,80 m	1206.180	2	0 (0)	0 (2)	0 (0)	0 (2)	0 (0)	0 (2)
Diagonale 2,50 m	1208.180	0	2 (2)	2 (2)	4 (4)	4 (4)	6 (6)	6 (6)
Diagonale 1,95 m	1208.195	0	0 (0)	2 (0)	0 (0)	2 (0)	0 (0)	2 (0)
Horizontaldiagonale 1,95 m	1209.180	0	0 (0)	0 (0)	0 (1)	0 (1)	0 (1)	0 (1)
Basisrohr 1,80 m	1211.180	0	1 (0)	1 (0)	1 (0)	1 (0)	1 (0)	1 (0)
Fahrbalken 1,80 m ohne Bügel	1214.180	0	0 (2)	0 (2)	0 (2)	0 (2)	0 (2)	0 (2)
Stirnbordbrett 0,75 m	1238.075	0	2 (2)	2 (2)	2 (2)	2 (2)	2 (2)	2 (2)
Bordbrett 1,80 m mit Klaue	1239.180	0	2 (2)	2 (2)	2 (2)	2 (2)	2 (2)	2 (2)
Belagbrücke 1,80 m	1241.180	0	1 (0)	0 (0)	1 (0)	0 (0)	1 (0)	0 (0)
Durchstiegsbrücke 1,80 m	1242.180	1	1 (1)	2 (1)	2 (1)	3 (2)	3 (2)	4 (2)
Federstecker 11 mm	1250.000	0	8 (8)	8 (8)	12 (12)	12 (12)	16 (16)	16 (16)
Standleiter 75/4 – 1,00 m	1297.004	0	2 (2)	0 (0)	2 (2)	0 (0)	2 (2)	0 (0)
Standleiter 75/8 – 2,00 m	1297.008	2	2 (2)	4 (4)	4 (4)	6 (6)	6 (6)	8 (8)
Lenkrolle 400 – 4 kN	1308.150	4	4 (4)	4 (4)	4 (4)	4 (4)	4 (4)	4 (4)
Fahrbalken 1,80 m mit Bügel	1323.180	0	2 (0)	2 (0)	2 (0)	2 (0)	2 (0)	2 (0)
Uni Montagehaken	1300.001	0	1 (0)	1 (0)	1 (0)	1 (0)	1 (0)	1 (0)
Ballast	1249.000	Anzahl der Ballastgewichte nach Tabelle Ballastierung, siehe unten						



Die Uni Leicht Familie

Gerüsttyp	 	1403201	1403202 Sicherheits- aufbau P2	3202 Mindestanford. der DIN EN 1004	1403203 Sicherheits- aufbau P2	3203 Mindestanford. der DIN EN 1004
Arbeitshöhe [m]		3,11	4,26	4,26	5,26	5,26
Gerüsthöhe [m]		2,33	3,48	3,48	4,48	4,48
Standhöhe [m]		1,11	2,26	2,26	3,26	3,26
Gewicht [kg] (ohne Ballast)		52,3	133,1	110,4	159,7	120,6
Preis [€] (ohne Ballast)		978,60	1931,20	1692,20	2437,50	1905,80
Ballastierung (Angaben in Stück)						
In geschlossenen Räumen						
Aufbau mittig*		14 r4	0	0	0	4
Aufbau seitlich		X	0	2	L0 R2	6
Aufbau seitlich mit Wandabstützung		X	0	0	0	4
Im Freien						
Aufbau mittig*		14 r4	0	0	0	4
Aufbau seitlich		X	0	4	L0 R4	8
Aufbau seitlich mit Wandabstützung		X	0	0	0	4

* Bei Aufbau mit verstellbarem Fahrbalken muss dieser voll ausgezogen sein. X = nicht zulässig/nicht möglich 0 = kein Ballast erforderlich

Zur Ballastierung sind Layher Ballastgewichte, Art.-Nr. 1249.000, à 10 kg zu verwenden. Diese werden durch die Sterngriff-Kupplung schnell und sicher an der richtigen Stelle befestigt. Sämtliche Höhenangaben ohne evtl. Ausspindelung! Die max. Ausspindelung der betreffenden Aufbauvarianten sind der entsprechenden AuV zu entnehmen!

Es dürfen keine flüssigen oder körnigen Ballaststoffe verwendet werden. Die Ballastgewichte sind gleichmäßig auf alle Befestigungspunkte für den Ballast zu verteilen (siehe AuV).

Beispiel: I2, r2 → 2 Ballastgewichte à 10 kg müssen auf der linken und 2 Ballastgewichte à 10 kg müssen auf der rechten Seite der Standleiter befestigt werden.
L6, R16 → 6 Ballastgewichte à 10 kg müssen auf der linken Seite und 16 Ballastgewichte à 10 kg müssen auf der rechten Seite am Fahrbalken befestigt werden.
r und R beziehen sich bei seitlichem Aufbau immer auf die dem Gerüst abgewandte Seite; I und L beziehen sich auf die dem Gerüst zugewandte Seite (siehe AuV).

Nachrüstabelle Die Nachrüstung eines vorhandenen Fahrgerüsts Uni Leicht auf die Bauform P2 ist mit Standardeinzelteilen des Gerüstbaukastens in bewährter Layher Qualität möglich.

Nachrüst-Set	Artikel-Nr.	1400021	1400022	1400023	1400024	1400025	1400026
für Gerüsttyp		3202*	3203*	3204*	3205*	3206*	3207*
Geländer 1,80 m	1205.180	0	3	4	1	2	3
Diagonale 1,95 m	1208.195	0	2	0	2	0	2
Basisrohr 1,80 m	1211.180	1	1	1	1	1	1
Belagbrücke 1,80 m	1241.180	0	0	0	0	0	0
Durchstiegsbrücke 1,80 m	1242.180	0	1	1	1	1	2
Uni Montagehaken	1300.001	1	1	1	1	1	1
Preis [€]		119,30	551,30	510,90	462,90	422,50	766,10

* Ein evtl. im Bestand befindlicher Fahrbalken 1,80 m (1214.180) kann weiterhin verwendet werden. Evtl. vorhandene Doppelgeländer (1206.180) können ebenfalls weiterhin verwendet werden.

Zur Einhaltung der BetrSichV empfiehlt Layher den Sicherheitsaufbau P2.

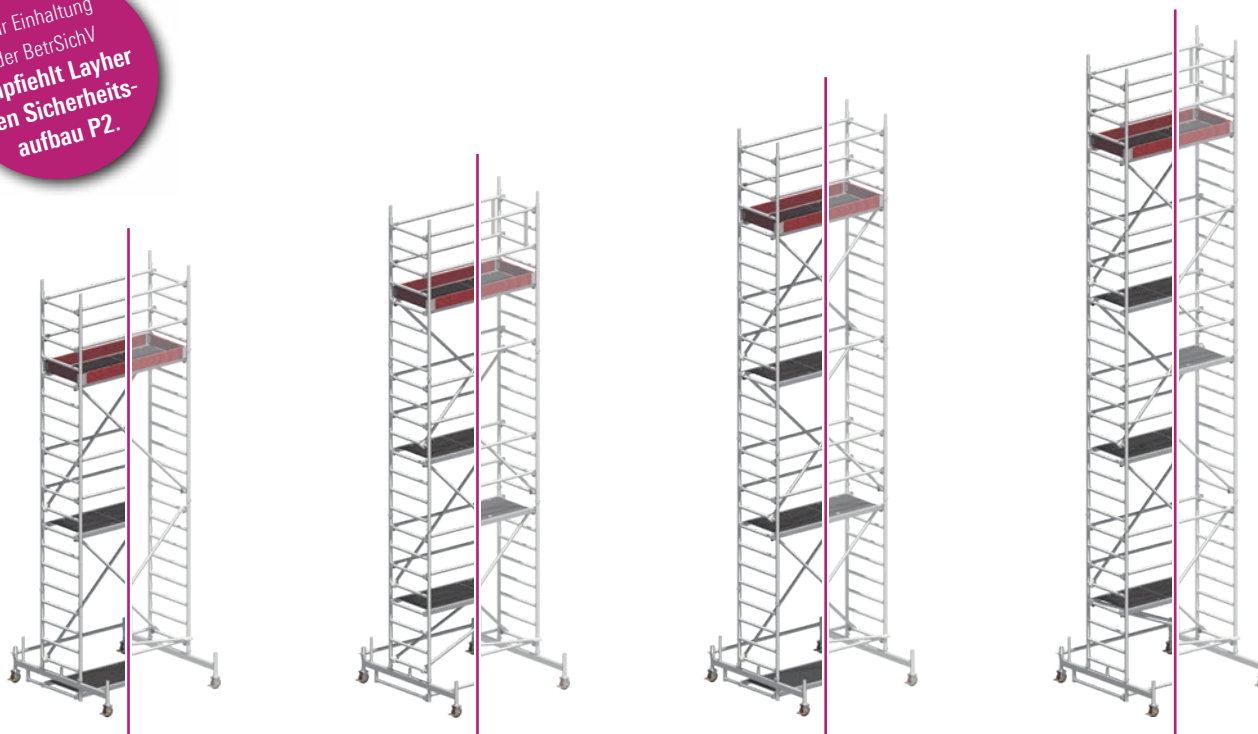

1403204 Sicherheitsaufbau P2	3204 Mindestanford. der DIN EN 1004	1403205 Sicherheitsaufbau P2	3205 Mindestanford. der DIN EN 1004	1403206 Sicherheitsaufbau P2	3206 Mindestanford. der DIN EN 1004	1403207 Sicherheitsaufbau P2	3207 Mindestanford. der DIN EN 1004
6,26	6,26	7,26	7,26	8,26	8,26	9,26	9,26
5,48	5,48	6,48	6,48	7,48	7,48	8,48	8,48
4,26	4,26	5,26	5,26	6,26	6,26	7,26	7,26
181,5	138,1	208,1	177,1	229,9	191,1	256,5	205,9
2792,20	2214,90	3298,50	2908,50	3653,20	3164,30	4159,50	3466,30
I2 r2	8	I3 r3	12	I5 r5	12	I6 r6	16
L0 R4	10	L0 R6	14	L2 R8	12	L2 R10	16
L2 R2	8	L4 R2	10	L6 R4	12	L6 R6	14
I3 r3	10	I5 r5	14	I9 r9	20	I13 r13	26
L0 R6	12	L0 R10	20	L4 R14	20	X	26
L4 R2	8	L6 R4	10	L10 R8	12	X	14

Alle Preise verstehen sich zzgl. gesetzlicher Mehrwertsteuer. Alle Preise in €. Alle Maße und Gewichte sind Richtwerte. Technische Änderungen vorbehalten. Unsere Lieferungen erfolgen ausschließlich zu unseren heute gültigen Allgemeinen Geschäftsbedingungen. Eigentumsvorbehalt an der gelieferten Ware bis zur vollständigen Bezahlung. Bei Kauf erhalten Sie eine Aufbau- und Verwendungsanleitung, die beim Auf-, Um- oder Abbau sowie bei der Benutzung unbedingt zu beachten ist.

Uni Leicht mit Gerüststützen, ausziehbar

Teileliste

Das Layher Baukasten-System erlaubt die problemlose Erweiterung Ihres Fahrgerüsts (Abbildungen hierzu ab Seite 86).

Gerüsttyp	Artikel-Nr.	1403223	1403224	1403225	1403226	1403227
Geländer 1,80 m	1205.180	10	10	14	14	18
Diagonale 2,50 m	1208.180	2	4	4	6	6
Diagonale 1,95 m	1208.195	2	0	2	0	2
Stirnbordbrett 0,75 m	1238.075	2	2	2	2	2
Bordbrett 1,80 m mit Klaue	1239.180	2	2	2	2	2
Durchstiegsbrücke 1,80 m	1242.180	2	2	3	3	4
Alu Gerüststütze, ausziehbar	1248.260	4	4	4	4	4
Verdrehsicherung	1248.261	4	4	4	4	4
Federstecker	1250.000	4	8	8	12	12
Standleiter 75/4 – 1,00 m	1297.004	0	2	0	2	0
Standleiter 75/8 – 2,00 m	1297.008	4	4	6	6	8
Uni Montagehaken	1300.001	1	1	1	1	1
Lenkrolle 400 – 4 kN	1308.150	4	4	4	4	4
Aufstiegsbügel 0,30 m	1344.002	1	1	1	1	1
Ballast	1249.000	Anzahl der Ballastgewichte nach Tabelle Ballastierung, siehe unten				

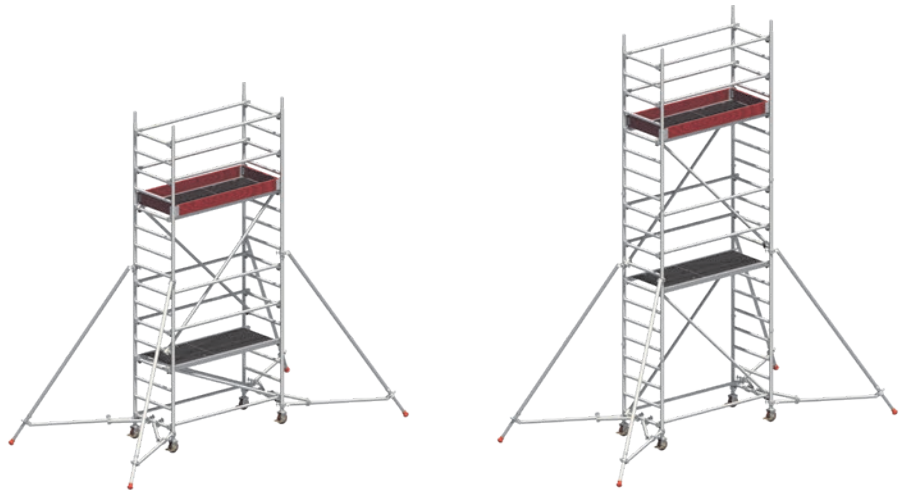
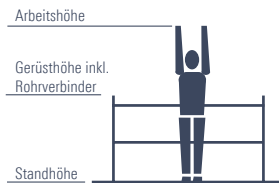

Die Uni Leicht Familie mit Gerüststützen

Gerüsttyp	1403223 Sicherheitsaufbau P2	1403224 Sicherheitsaufbau P2
Arbeitshöhe [m]	5,10	6,10
Gerüsthöhe [m]	4,35	5,35
Standhöhe [m]	3,10	4,10
Gewicht [kg] (ohne Ballast)	168,2	179,0
Preis [€] (ohne Ballast)	3089,00	3310,60
Ballastierung (Angaben in Stück)		
In geschlossenen Räumen		
Aufbau mittig	0	0
Aufbau seitlich	LO R4	LO R8
Aufbau seitlich mit Wandabstützung	0	0
Im Freien		
Aufbau mittig	0	0
Aufbau seitlich	LO R6	LO R10
Aufbau seitlich mit Wandabstützung	0	0

* Bei Aufbau mit verstellbarem Fahrblech muss dieser voll ausgezogen sein. X = nicht zulässig/nicht möglich 0 = kein Ballast erforderlich

Zur Ballastierung sind Layher Ballastgewichte, Art.-Nr. 1249.000, à 10 kg zu verwenden. Diese werden durch die Sterngriff-Kupplung schnell und sicher an der richtigen Stelle befestigt. Sämtliche Höhenangaben ohne evtl. Ausspindelung! Die max. Ausspindelung der betreffenden Aufbauvarianten sind der entsprechenden AuV zu entnehmen!

Es dürfen keine flüssigen oder körnigen Ballaststoffe verwendet werden. Die Ballastgewichte sind gleichmäßig auf alle Befestigungspunkte für den Ballast zu verteilen (siehe AuV).

Beispiel: I2, r2 → 2 Ballastgewichte à 10 kg müssen auf der linken und 2 Ballastgewichte à 10 kg müssen auf der rechten Seite der Standleiter befestigt werden.
L6, R16 → 6 Ballastgewichte à 10 kg müssen auf der linken Seite und 16 Ballastgewichte à 10 kg müssen auf der rechten Seite am Fahrblech befestigt werden.
r und R beziehen sich bei seitlichem Aufbau immer auf die dem Gerüst abgewandte Seite; l und L beziehen sich auf die dem Gerüst zugewandte Seite (siehe AuV).

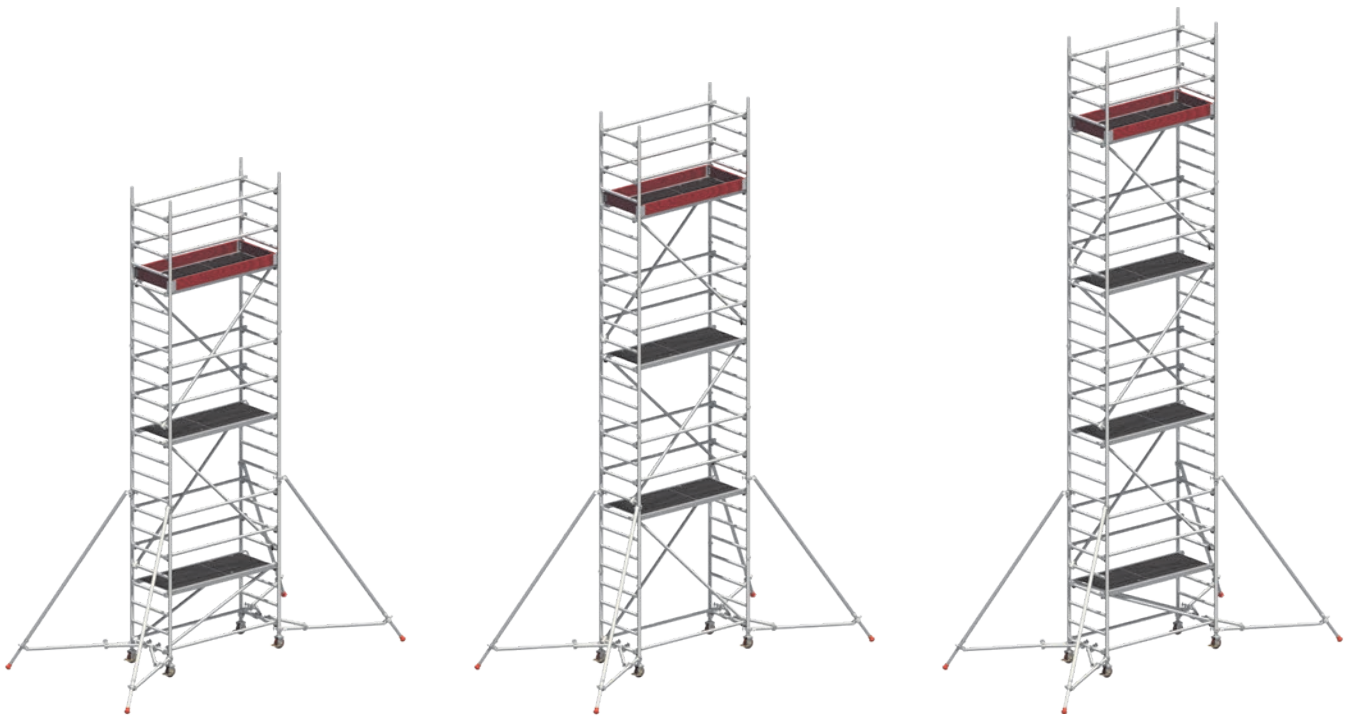

1403225 Sicherheitsaufbau P2	1403226 Sicherheitsaufbau P2	1403227 Sicherheitsaufbau P2
7,10	8,10	9,10
6,35	7,35	8,35
5,10	6,10	7,10
216,6	227,4	265,0
3950,00	4171,60	4811,00
0	12 r2	12 r2
L0 R10	L0 R12	L0 R14
0	0	0
13 r3	16 r6	18 r8
L0 R14	X	X
0	0	12 r0

Alle Preise verstehen sich zzgl. gesetzlicher Mehrwertsteuer. Alle Preise in €. Alle Maße und Gewichte sind Richtwerte. Technische Änderungen vorbehalten. Unsere Lieferungen erfolgen ausschließlich zu unseren heute gültigen Allgemeinen Geschäftsbedingungen. Eigentumsvorbehalt an der gelieferten Ware bis zur vollständigen Bezahlung. Bei Kauf erhalten Sie eine Aufbau- und Verwendungsanleitung, die beim Auf-, Um- oder Abbau sowie bei der Benutzung unbedingt zu beachten ist.

UNI KOMPAKT

DAS KOMPAKTE UNIVERSALGERÜST MIT DOPPELT BREITEM ARBEITSBODEN



Das Universalgerüst Uni Kompakt mit dem doppelt breiten Arbeitsboden und dennoch kompakten Grundmaßen – bietet ausreichenden Arbeitsplatz in der Höhe auch für Arbeiten mit Material und dennoch üppiger Bewegungsfreiheit.

Standleitern (1,50 m breit) aus Aluminium für Steckmontage; Geländer und Diagonalen aus Aluminium sind einfach einzurasten.

Arbeitsböden aus Aluminium-Rahmen und Sperrholz-Einlage als Durchstieg für gefahrlosen Innenaufstieg.

Robuste Lenkrollen mit zentrischer Lasteinleitung nach Arretierung für besondere Standfestigkeit sowie Stahlspindeln zum Niveaueausgleich.

Basisverbreiterung: mit Fahrbalken aus Stahl, teleskopierbar für wahlweises Arbeiten an Decke oder Wand, erst ab 8,38 m Arbeitshöhe notwendig.

Die Uni Kompakt Familie kann auch mit Gerüststützen ausgestattet werden. Informationen dazu finden Sie auf Seite 60.

TECHNISCHE DATEN

- ▶ Arbeitshöhe: 10,38 m
- ▶ Fläche Arbeitsbühne: 1,50 x 1,80 m
- ▶ Zulässige Verkehrslast: 2 kN / m² (Gerüstgruppe 3)



Layher. ☒

Uni Kompakt



Teileliste

Das Layher Baukasten-System erlaubt die problemlose Erweiterung Ihres Fahrgerüsts (Abbildungen hierzu ab Seite 86).

Gerüsttyp	Artikel-Nr.	1405001	1405002 (5002)	1405003 (5003)	1405004 (5004)	1405005 (5005)	1405006 (5006)	1405007 (5007)	1405008 (5008)
Geländer 1,80 m	1205.180	0	6 (6)	10 (2)	10 (6)	14 (8)	12 (9)	17 (9)	16 (11)
Doppelgeländer 1,80 m	1206.180	2	0 (0)	0 (2)	0 (0)	0 (2)	0 (0)	0 (2)	0 (0)
Diagonale 2,50 m	1208.180	0	2 (2)	2 (2)	4 (4)	4 (4)	6 (6)	6 (6)	8 (8)
Diagonale 1,95 m	1208.195	0	0 (0)	2 (0)	0 (0)	2 (0)	0 (0)	2 (0)	0 (0)
Basisrohr 1,80 m	1211.180	0	0 (0)	0 (0)	0 (0)	0 (0)	1 (0)	1 (0)	1 (0)
Stirnbordbrett 1,50 m	1238.144	0	2 (2)	2 (2)	2 (2)	2 (2)	2 (2)	2 (2)	2 (2)
Bordbrett 1,80 m mit Klaue	1239.180	0	2 (2)	2 (2)	2 (2)	2 (2)	2 (2)	2 (2)	2 (2)
Belagbrücke 1,80 m	1241.180	1	2 (1)	2 (1)	3 (1)	3 (2)	4 (2)	4 (2)	5 (2)
Durchstiegsbrücke 1,80 m	1242.180	1	1 (1)	2 (1)	2 (1)	3 (2)	3 (2)	4 (2)	4 (2)
Federstecker 11 mm	1250.000	0	4 (4)	4 (4)	8 (8)	8 (8)	16 (16)	16 (16)	20 (20)
Lenkrolle 700 – 7 kN	1259.201	4	4 (4)	4 (4)	4 (4)	4 (4)	4 (4)	4 (4)	4 (4)
Standleiter 150/4 – 1,00 m	1299.004	0	2 (2)	0 (0)	2 (2)	0 (0)	2 (2)	0 (0)	2 (2)
Standleiter 150/8 – 2,00 m	1299.008	2	2 (2)	4 (4)	4 (4)	6 (6)	6 (6)	8 (8)	8 (8)
Fahrbalken mit Bügel verstellbar	1323.320	0	0 (0)	0 (0)	0 (0)	0 (0)	2 (2)	2 (2)	2 (2)
Basisstrebe 1,80 m	1324.180	0	0 (0)	0 (0)	0 (0)	0 (0)	0 (1)	0 (1)	0 (1)
Aufstiegsbügel 0,75 m	1344.003	0	2 (1)	1 (1)	2 (1)	1 (1)	0 (0)	0 (0)	0 (0)
Uni Montagehaken	1300.001	0	1 (0)	1 (0)	1 (0)	1 (0)	1 (0)	1 (0)	1 (0)
Ballast	1249.000	Anzahl der Ballastgewichte nach Tabelle Ballastierung, siehe unten							



Die Uni Kompakt Familie

Gerüsttyp	 	1405001	1405002 Sicherheits- aufbau P2	5002 Mindestanford. der DIN EN 1004	1405003 Sicherheits- aufbau P2	5003 Mindestanford. der DIN EN 1004
Arbeitshöhe [m]		3,20	4,20	4,20	5,20	5,20
Gerüsthöhe [m]		2,43	3,43	3,43	4,43	4,43
Standhöhe [m]		1,20	2,20	2,20	3,20	3,20
Gewicht [kg] (ohne Ballast)		94,0	152,5	134,6	192,0	150,0
Preis [€] (ohne Ballast)		1454,50	2411,10	2116,40	3049,60	2400,00
Ballastierung (Angaben in Stück)						
In geschlossenen Räumen						
Aufbau mittig*		0	11 r1	0	11 r1	4
Aufbau seitlich		X	X	X	X	X
Aufbau seitlich mit Wandabstützung		0	12 r0	X	12 r0	X
Im Freien						
Aufbau mittig*		0	11 r1	0	13 r3	6
Aufbau seitlich		X	X	X	X	X
Aufbau seitlich mit Wandabstützung		0	12 r0	X	14 r0	X

* Bei Aufbau mit verstellbarem Fahrbalken muss dieser voll ausgezogen sein. X = nicht zulässig/nicht möglich 0 = kein Ballast erforderlich

Zur Ballastierung sind Layher Ballastgewichte, Art.-Nr. 1249.000, à 10 kg zu verwenden. Diese werden durch die Sterngriff-Kupplung schnell und sicher an der richtigen Stelle befestigt. Sämtliche Höhenangaben ohne evtl. Ausspindelung! Die max. Ausspindelung der betreffenden Aufbauvarianten sind der entsprechenden AuV zu entnehmen!

Es dürfen keine flüssigen oder körnigen Ballaststoffe verwendet werden. Die Ballastgewichte sind gleichmäßig auf alle Befestigungspunkte für den Ballast zu verteilen (siehe AuV).

Beispiel: I2, r2 → 2 Ballastgewichte à 10 kg müssen auf der linken und 2 Ballastgewichte à 10 kg müssen auf der rechten Seite der Standleiter befestigt werden.
L6, R16 → 6 Ballastgewichte à 10 kg müssen auf der linken Seite und 16 Ballastgewichte à 10 kg müssen auf der rechten Seite am Fahrbalken befestigt werden.
r und R beziehen sich bei seitlichem Aufbau immer auf die dem Gerüst abgewandte Seite; I und L beziehen sich auf die dem Gerüst zugewandte Seite (siehe AuV).

Nachrüstabelle Die Nachrüstung eines vorhandenen Fahrgerüsts Uni Kompakt auf die Bauform P2 ist mit Standardeinzelteilen des Gerüstbaukastens in bewährter Layher Qualität möglich.

Nachrüst-Set	Artikel-Nr.	1400027	1400028	1400029	1400030	1400031	1400032	1400033
für Gerüsttyp		5002	5003	5004	5005	5006*	5007*	5008*
Geländer 1,80 m	1205.180	0	4	4	2	3	4	5
Diagonale 1,95 m	1208.195	0	2	0	2	0	2	0
Belagbrücke 1,80 m	1241.180	1	1	2	1	2	2	3
Durchstiegsbrücke 1,80 m	1242.180	0	1	1	1	1	2	2
Aufstiegsbügel 0,75 m	1344.003	1	0	1	0	0	0	0
Uni Montagehaken	1300.001	1	1	1	1	1	1	1
Preis [€]		294,70	700,00	863,80	611,60	748,50	1092,10	1229,00

* Eine evtl. im Bestand befindliche Basisstrebe (1324.180) ist gleichwertig zum Basisrohr anzusehen und kann weiterhin verwendet werden. Evtl. vorhandene Doppelgeländer (1206.180) können ebenfalls weiterhin verwendet werden.

Zur Einhaltung
der BetrSichV
empfiehlt Layher
den Sicherheits-
aufbau P2.

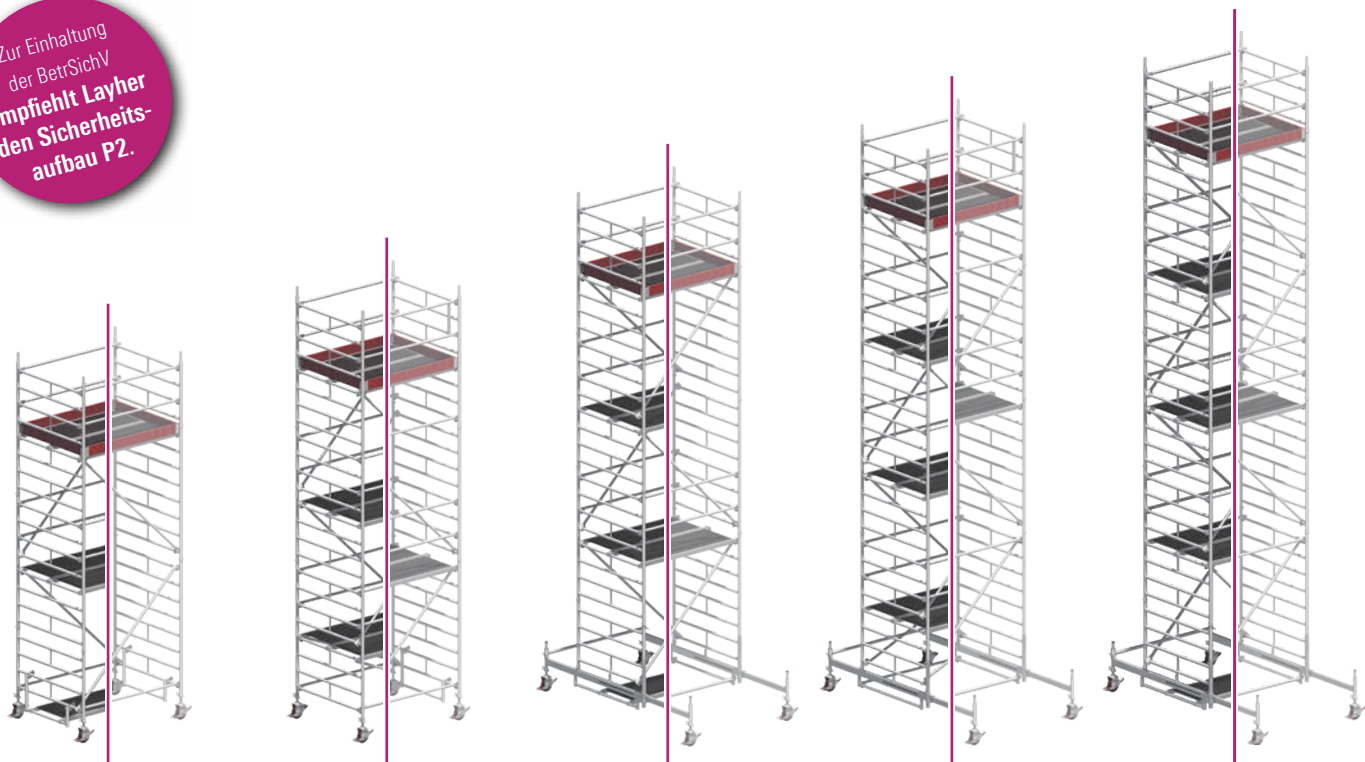

1405004 Sicherheits- aufbau P2	5004 Mindestanford. der DIN EN 1004	1405005 Sicherheits- aufbau P2	5005 Mindestanford. der DIN EN 1004	1405006 Sicherheits- aufbau P2	5006 Mindestanford. der DIN EN 1004	1405007 Sicherheits- aufbau P2	5007 Mindestanford. der DIN EN 1004	1405008 Sicherheits- aufbau P2	5008 Mindestanford. der DIN EN 1004
6,20	6,20	7,20	7,20	8,38	8,38	9,38	9,38	10,38	10,38
5,43	5,43	6,43	6,43	7,61	7,61	8,61	8,61	9,61	9,61
4,20	4,20	5,20	5,20	6,38	6,38	7,38	7,38	8,38	8,38
224,0	168,6	263,5	226,1	377,4	326,1	422,5	350,7	448,9	364,7
3602,80	2739,20	4241,30	3680,10	5299,70	4546,60	6053,30	5007,00	6491,40	5257,80
I4 r4	8	I4 r4	8	0	0	0	4	I1 r1	6
X	X	X	X	0	0	0	4	I1 r1	8
I4 r0	X	I4 r0	X	0	0	0	4	I1 r1	8
I7 r7	14	I11 r11	20	I13 r13	24	I17 r17	36	X	X
X	X	X	X	I13 r13	24	I17 r17	36	X	X
I10 r4	X	I14 r4	X	I13 r13	24	I17 r17	36	X	X

Alle Preise verstehen sich zzgl. gesetzlicher Mehrwertsteuer. Alle Preise in €. Alle Maße und Gewichte sind Richtwerte. Technische Änderungen vorbehalten. Unsere Lieferungen erfolgen ausschließlich zu unseren heute gültigen Allgemeinen Geschäftsbedingungen. Eigentumsvorbehalt an der gelieferten Ware bis zur vollständigen Bezahlung. Bei Kauf erhalten Sie eine Aufbau- und Verwendungsanleitung, die beim Auf-, Um- oder Abbau sowie bei der Benutzung unbedingt zu beachten ist.

Uni Kompakt mit Gerüststützen, ausziehbar

Teileliste

Das Layher Baukasten-System erlaubt die problemlose Erweiterung Ihres Fahrgerüsts (Abbildungen hierzu ab Seite 86).

Gerüsttyp	Artikel-Nr.	1405024	1405025	1405026	1405027	1405028
Geländer 1,80 m	1205.180	10	14	14	18	18
Diagonale 2,50 m	1208.180	4	4	6	6	8
Diagonale 1,95 m	1208.195	0	2	0	2	0
Stirnbordbrett 1,50 m	1238.144	2	2	2	2	2
Bordbrett 1,80 m mit Klaue	1239.180	2	2	2	2	2
Belagbrücke 1,80 m	1241.180	2	3	3	4	4
Durchstiegsbrücke 1,80 m	1242.180	2	3	3	4	4
Alu Gerüststütze, ausziehbar	1248.260	4	4	4	4	4
Verdrehsicherung	1248.261	4	4	4	4	4
Federstecker	1250.000	8	8	12	12	16
Standleiter 150/4 – 1,00 m	1299.004	2	0	2	0	2
Standleiter 150/8 – 2,00 m	1299.008	4	6	6	8	8
Uni Montagehaken	1300.001	1	1	1	1	1
Lenkrolle 700 – 7 kN	1259.201	4	4	4	4	4
Aufstiegsbügel 0,75 m	1344.003	1	1	1	1	1
Ballast	1249.000	Anzahl der Ballastgewichte nach Tabelle Ballastierung, siehe unten				



Die Uni Kompakt-Familie mit Gerüststützen

Gerüsttyp	1405024 Sicherheitsaufbau P2	1405025 Sicherheitsaufbau P2
Arbeitshöhe [m]	6,20	7,20
Gerüsthöhe [m]	5,45	6,45
Standhöhe [m]	4,20	5,20
Gewicht [kg] (ohne Ballast)	252,6	308,7
Preis [€] (ohne Ballast)	4249,00	5135,70
Ballastierung (Angaben in Stück)		
In geschlossenen Räumen		
Aufbau mittig	0	0
Aufbau seitlich	L0 R2	L0 R2
Aufbau seitlich mit Wandabstützung	0	0
Im Freien		
Aufbau mittig	I2 r2	I4 r4
Aufbau seitlich	L0 R4	L0 R6
Aufbau seitlich mit Wandabstützung	0	0

* Bei Aufbau mit verstellbarem Fahrblech muss dieser voll ausgezogen sein. X = nicht zulässig/nicht möglich 0 = kein Ballast erforderlich

Zur Ballastierung sind Layher Ballastgewichte, Art.-Nr. 1249.000, à 10 kg zu verwenden. Diese werden durch die Sterngriff-Kupplung schnell und sicher an der richtigen Stelle befestigt. Sämtliche Höhenangaben ohne evtl. Ausspindelung! Die max. Ausspindelung der betreffenden Aufbauvarianten sind der entsprechenden AuV zu entnehmen!

Es dürfen keine flüssigen oder körnigen Ballaststoffe verwendet werden. Die Ballastgewichte sind gleichmäßig auf alle Befestigungspunkte für den Ballast zu verteilen (siehe AuV).

Beispiel: I2, r2 → 2 Ballastgewichte à 10 kg müssen auf der linken und 2 Ballastgewichte à 10 kg müssen auf der rechten Seite der Standleiter befestigt werden.
L6, R16 → 6 Ballastgewichte à 10 kg müssen auf der linken Seite und 16 Ballastgewichte à 10 kg müssen auf der rechten Seite am Fahrblech befestigt werden.
r und R beziehen sich bei seitlichem Aufbau immer auf die dem Gerüst abgewandte Seite; I und L beziehen sich auf die dem Gerüst zugewandte Seite (siehe AuV).

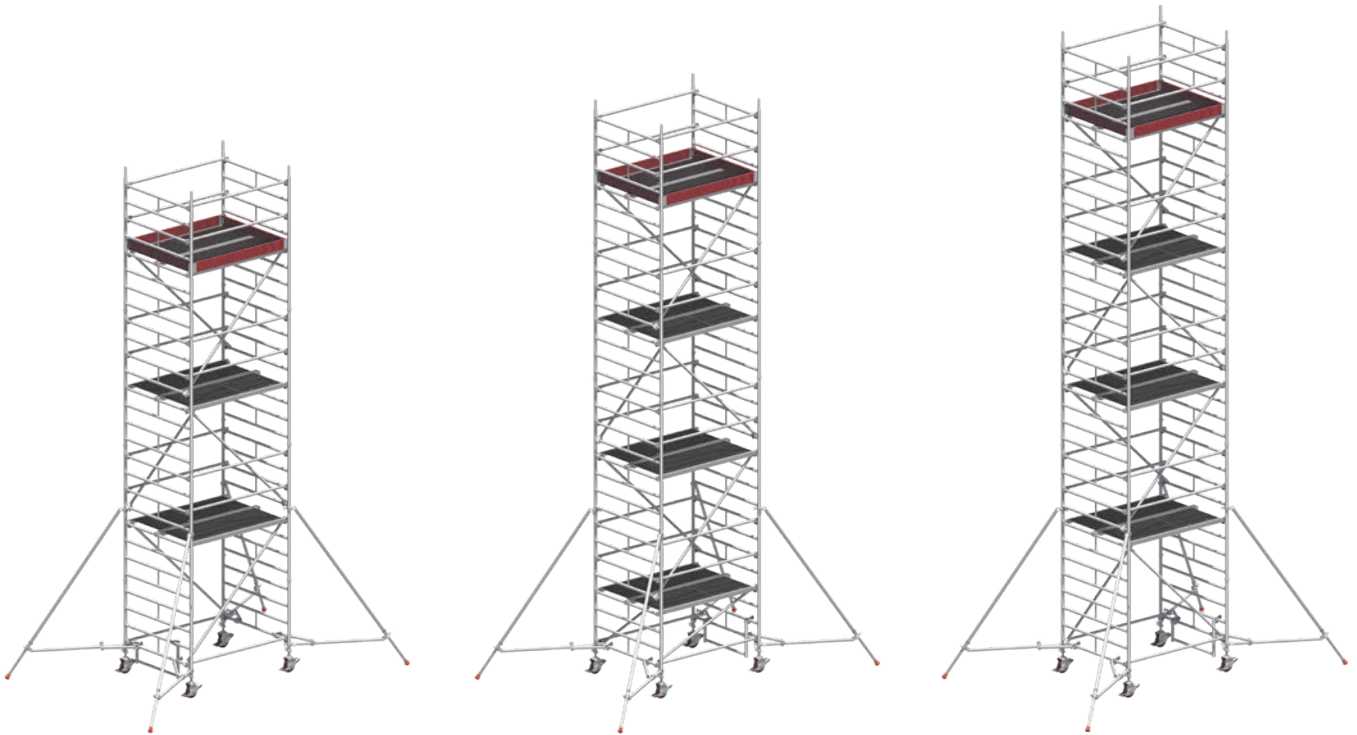

1405026 Sicherheitsaufbau P2	1405027 Sicherheitsaufbau P2	1405028 Sicherheitsaufbau P2
8,20	9,20	10,20
7,45	8,45	9,45
6,20	7,20	8,20
324,1	380,2	395,6
5440,70	6327,40	6632,40
0	0	0
LO R4	LO R4	LO R6
0	0	0
19 r9	112 r12	X
LO R10	LO R14	X
0	0	X

Alle Preise verstehen sich zzgl. gesetzlicher Mehrwertsteuer. Alle Preise in €. Alle Maße und Gewichte sind Richtwerte. Technische Änderungen vorbehalten. Unsere Lieferungen erfolgen ausschließlich zu unseren heute gültigen Allgemeinen Geschäftsbedingungen. Eigentumsvorbehalt an der gelieferten Ware bis zur vollständigen Bezahlung. Bei Kauf erhalten Sie eine Aufbau- und Verwendungsanleitung, die beim Auf-, Um- oder Abbau sowie bei der Benutzung unbedingt zu beachten ist.

UNI STANDARD

DAS FLEXIBELSTE FAHRGERÜST FÜR HÖCHSTE HÖHEN



Das Uni Standard – für Arbeiten an der Wand und an der Decke, an Maschinen, in technischen Anlagen, Betriebs- und Lagerhallen, innen und außen.

Standleitern aus Aluminium für Steckmontage; Geländer und Diagonalen aus Aluminium sind einfach einzurasten.

Arbeitsböden aus Aluminium-Rahmen und Sperrholz-Einlage, auch als Durchstieg für gefahrlosen Innenaufstieg.

Robuste Lenkrollen mit zentrischer Lasteinleitung nach Arretierung für besondere Standfestigkeit sowie Stahlspindeln zum Niveaueausgleich.

Basisverbreiterung: mit Fahrbalken aus Stahl, starr oder teleskopierbar, mit Rohrverbindern für wahlweises Aufstecken der Standleitern zum Arbeiten an Decke oder Wand; alternativ mit Gerüststützen, siehe hierzu Seite 66.

TECHNISCHE DATEN

- ▶ Arbeitshöhe: 13,38 m
- ▶ Fläche Arbeitsbühne: 0,75 x 2,85 m
- ▶ Zulässige Verkehrslast: 2 kN / m² (Gerüstgruppe 3)

Komfortabler Aufstieg

Für noch mehr Sicherheit und komfortableren Aufstieg kann das Uni Standard P2 auch mit Stufeneinhängeleitern mit breiten Trittstufen ausgestattet werden.

Bedarf siehe Seite 64.
Preis siehe Seite 93.





Teilleiste

Das Layher Baukasten-System erlaubt die problemlose Erweiterung Ihres Fahrgerüsts (Abbildungen hierzu ab Seite 86).

Gerüsttyp	Artikel-Nr.	1401101	1401102 (1102)	1401103 (1103)	1401104 (1104)	1401105 (1105)	1401106 (1106)	1401107 (1107)	1401108 (1108)	1401109 (1109)	1401110 (1110)	1401111 (1111)
Geländer 2,85 m	1205.285	0	4 (5)	9 (1)	8 (5)	13 (7)	12 (9)	17 (9)	16 (11)	21 (13)	20 (15)	25 (15)
Doppelgeländer 2,85 m	1206.285	2	0 (0)	0 (2)	0 (0)	0 (2)	0 (0)	0 (2)	0 (0)	0 (2)	0 (0)	0 (2)
Diagonale 3,35 m	1208.285	0	2 (2)	2 (2)	4 (4)	4 (4)	6 (6)	6 (6)	8 (8)	8 (8)	10 (10)	10 (10)
Diagonale 2,95 m	1208.295	0	0 (0)	2 (0)	0 (0)	2 (0)	0 (0)	2 (0)	0 (0)	2 (0)	0 (0)	2 (0)
Basisrohr 2,85 m	1211.285	0	1 (0)	1 (0)	1 (0)	1 (0)	1 (0)	1 (0)	1 (0)	1 (0)	1 (0)	1 (0)
Stirnbordbrett 0,75 m	1238.075	0	2 (2)	2 (2)	2 (2)	2 (2)	2 (2)	2 (2)	2 (2)	2 (2)	2 (2)	2 (2)
Bordbrett 2,85 m mit Klaue	1239.285	0	2 (2)	2 (2)	2 (2)	2 (2)	2 (2)	2 (2)	2 (2)	2 (2)	2 (2)	2 (2)
Belagbrücke 2,85 m	1241.285	0	1 (0)	0 (0)	1 (0)	0 (0)	1 (0)	0 (0)	1 (0)	0 (0)	1 (0)	0 (0)
Durchstiegsbrücke 2,85 m	1242.285	1	1 (1)	2 (1)	2 (1)	3 (2)	3 (2)	4 (2)	4 (2)	5 (3)	5 (3)	6 (3)
Federstecker 11 mm	1250.000	0	8 (8)	8 (8)	12 (12)	12 (12)	16 (16)	16 (16)	20 (20)	20 (20)	24 (24)	24 (24)
Lenkrolle 700 – 7 kN	1259.201	4	4 (4)	4 (4)	4 (4)	4 (4)	4 (4)	4 (4)	4 (4)	4 (4)	4 (4)	4 (4)
Standleiter 75 / 4 – 1,00 m	1297.004	0	2 (2)	0 (0)	2 (2)	0 (0)	2 (2)	0 (0)	2 (2)	0 (0)	2 (2)	0 (0)
Standleiter 75 / 8 – 2,00 m	1297.008	2	2 (2)	4 (4)	4 (4)	6 (6)	6 (6)	8 (8)	8 (8)	10 (10)	10 (10)	12 (12)
Fahrbalken mit Bügel	1323.180	0	2 (2)	2 (2)	2 (2)	2 (2)	2 (2)	0 (0)	0 (0)	0 (0)	0 (0)	0 (0)
Fahrbalken mit Bügel verst.	1323.320	0	0 (0)	0 (0)	0 (0)	0 (0)	0 (0)	2 (2)	2 (2)	2 (2)	2 (2)	2 (2)
Basisstrebe 2,85 m	1324.285	0	0 (1)	0 (1)	0 (1)	0 (1)	0 (1)	0 (1)	0 (1)	0 (1)	0 (1)	0 (1)
Uni Montagehaken	1300.001	0	1 (0)	1 (0)	1 (0)	1 (0)	1 (0)	1 (0)	1 (0)	1 (0)	1 (0)	1 (0)
Ballast	1249.000	Anzahl der Ballastgewichte nach Tabelle Ballastierung, siehe unten										

Mehrbedarf für Stufeneinhängelleiter – verwendbar bei Sicherheitsaufbau P2

Gerüsttyp	Artikel-Nr.	1401101	1401102	1401103	1401104	1401105	1401106	1401107	1401108	1401109	1401110	1401111
Stufeneinhängelleiter, 8 Stufen	1314.108	0	1	1	2	2	3	3	4	4	5	5
Leiternstützenset für 1314.108	1314.109	0	1	0	1	0	1	0	1	0	1	0

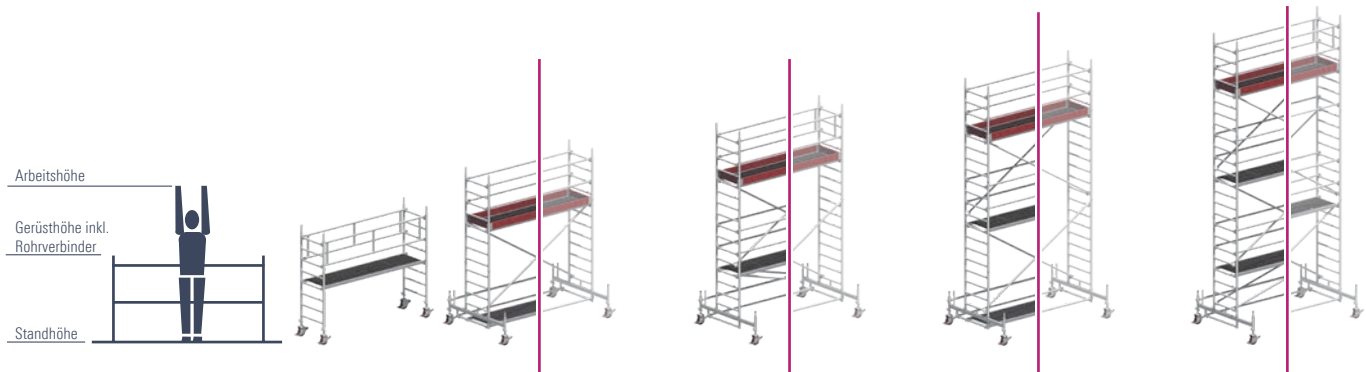

Die Uni Standard Familie

Gerüsttyp	1401101	1401102 Sicherheitsaufbau P2	1102 Mindestanf. DIN EN 1004	1401103 Sicherheitsaufbau P2	1103 Mindestanf. DIN EN 1004	1401104 Sicherheitsaufbau P2	1104 Mindestanf. DIN EN 1004	1401105 Sicherheitsaufbau P2	1105 Mindestanf. DIN EN 1004
Arbeitshöhe [m]	3,20	4,35	4,35	5,35	5,35	6,35	6,35	7,35	7,35
Gerüsthöhe [m]	2,43	3,58	3,58	4,58	4,58	5,58	5,58	6,58	6,58
Standhöhe [m]	1,20	2,35	2,35	3,35	3,35	4,35	4,35	5,35	5,35
Gewicht [kg] (ohne Ballast)	81,9	181,5	161,0	216,4	170,4	243,3	186,8	278,2	239,4
Preis [€] (ohne Ballast)	1273,40	2303,30	2059,70	2848,10	2297,70	3265,30	2545,30	3810,10	3361,70

Ballastierung (Angaben in Stück)

	1401101	1401102	1102	1401103	1103	1401104	1104	1401105	1105
In geschlossenen Räumen									
Aufbau mittig*	I2 r2	0	0	0	0	0	0	0	0
Aufbau seitlich	X	0	0	0	10 r2	L0 R4	10 r4	L0 R4	10 r5
Aufbau seitlich mit Wandabstützung	X	0	0	0	0	0	0	0	0
Aufbau mittig mit 1 Konsole*	X	0	0	0	L0 R8	L0 R2	L0 R4	L0 R4	L0 R4
Aufbau mittig mit 2 Konsolen*	X	0	0	0	0	0	0	0	0
Im Freien									
Aufbau mittig*	I2 r2	0	0	11 r1	10 r1	I5 r5	I4 r4	I9 r9	I9 r9
Aufbau seitlich	X	L0 R2	0	L0 R6	10 r5	L0 R10	10 r9	L4 R16	I2 r14
Aufbau seitlich mit Wandabstützung	X	0	0	0	0	0	0	L4 R0	I2 r0
Aufbau mittig mit 1 Konsole*	X	L0 R4	L0 R4	L0 R8	L0 R8	L2 R12	L2 R12	L6 R16	L6 R16
Aufbau mittig mit 2 Konsolen*	X	I2 r2	X	I5 r5	X	I8 r8	X	X	X

* Bei Aufbau mit verstellbarem Fahrbalken muss dieser voll ausgezogen sein. X = nicht zulässig/nicht möglich 0 = kein Ballast erforderlich

Zur Ballastierung sind Layher Ballastgewichte, Art.-Nr. 1249.000, à 10 kg zu verwenden. Diese werden durch die Sterngriff-Kupplung schnell und sicher an der richtigen Stelle befestigt.

Sämtliche Höhenangaben ohne evtl. Ausspindelung! Die max. Ausspindelung der betreffenden Aufbauvarianten sind der entsprechenden AuV zu entnehmen!

Es dürfen keine flüssigen oder körnigen Ballaststoffe verwendet werden. Die Ballastgewichte sind gleichmäßig auf alle Befestigungspunkte für den Ballast zu verteilen (siehe AuV).

Beispiel: I2, r2 → 2 Ballastgewichte à 10 kg müssen auf der linken und 2 Ballastgewichte à 10 kg müssen auf der rechten Seite der Standleiter befestigt werden.

L6, R16 → 6 Ballastgewichte à 10 kg müssen auf der linken Seite und 16 Ballastgewichte à 10 kg müssen auf der rechten Seite am Fahrbalken befestigt werden.

r und R beziehen sich bei seitlichem Aufbau immer auf die dem Gerüst abgewandte Seite; l und L beziehen sich auf die dem Gerüst zugewandte Seite (siehe AuV).

Nachrüstabelle Die Nachrüstung eines vorhandenen Fahrgerüsts Uni Standard auf die Bauform P2 ist mit Standardeinzelteilen des Gerüstbaukastens in bewährter Layher Qualität möglich.

Nachrüst-Set	Artikel-Nr.	1400001	1400002	1400003	1400004	1400005	1400006	1400007	1400008	1400009	1400010
für Gerüsttyp		1102*	1103*	1104*	1105*	1106*	1107*	1108*	1109*	1110*	1111*
Geländer 2,85 m	1205.285	0	4	3	2	3	4	5	4	5	6
Diagonale 2,95 m	1208.295	0	2	0	2	0	2	0	2	0	2
Belagbrücke 2,85 m	1241.285	1	0	1	0	1	0	1	0	1	0
Durchstiegsbrücke 2,85 m	1242.285	0	1	1	1	1	2	2	2	2	3
Uni Montagehaken	1300.001	1	1	1	1	1	1	1	1	1	1
Preis [€]		295,70	626,30	721,10	524,30	721,10	898,70	1095,50	898,70	1095,50	1273,10

* Eine evtl. im Bestand befindliche Basisstrebe (1324.285) ist gleichwertig zum Basisrohr anzusehen und kann weiterhin verwendet werden. Evtl. vorhandene Doppelgeländer (1206.285) können ebenfalls weiterhin verwendet werden.

Zur Einhaltung der BetrSichV empfiehlt Layher den Sicherheitsaufbau P2.



1401106 Sicherheitsaufbau P2	1106 Mindestanf. DIN EN 1004	1401107 Sicherheitsaufbau P2	1107 Mindestanf. DIN EN 1004	1401108 Sicherheitsaufbau P2	1108 Mindestanf. DIN EN 1004	1401109 Sicherheitsaufbau P2	1109 Mindestanf. DIN EN 1004	1401110 Sicherheitsaufbau P2	1110 Mindestanf. DIN EN 1004	1401111 Sicherheitsaufbau P2	1111 Mindestanf. DIN EN 1004
8,35	8,35	9,38	9,38	10,38	10,38	11,38	11,38	12,38	12,38	13,38	13,38
7,58	7,58	8,61	8,61	9,61	9,61	10,61	10,61	11,61	11,61	12,61	12,61
6,35	6,35	7,38	7,38	8,38	8,38	9,38	9,38	10,38	10,38	11,38	11,38
305,1	248,6	391,2	323,6	418,1	332,8	453,0	385,4	479,9	394,6	514,8	418,4
4227,30	3507,30	5155,50	4332,70	5572,70	4478,30	6117,50	5294,70	6534,70	5440,30	7079,50	5882,30
0	I2 r2	0	0	0	0	0	0	0	0	0	0
LO R6	I0 r8	LO R4	LO R6	LO R6	LO R8	LO R6	LO R9	LO R8	LO R10	LO R10	LO R12
0	0	0	0	0	0	0	0	0	0	0	0
LO R6	LO R8	0	0	0	0	0	0	0	0	0	0
0	I2 r2	0	0	0	0	0	0	0	X	0	X
I15 r15	I12 r13	I2 r2	L1 R1	X	X	X	X	X	X	X	X
L10 R22	I6 r18	LO R18	LO R17	X	X	X	X	X	X	X	X
L10 R0	I6 r0	0	L1 R0	X	X	X	X	X	X	X	X
L12 R22	L10 R20	X	0	X	0	X	0	X	X	X	X
X	X	X	X	X	X	X	X	X	X	X	X

Alle Preise verstehen sich zzgl. gesetzlicher Mehrwertsteuer. Alle Preise in €. Alle Maße und Gewichte sind Richtwerte. Technische Änderungen vorbehalten. Unsere Lieferungen erfolgen ausschließlich zu unseren heute gültigen Allgemeinen Geschäftsbedingungen. Eigentumsvorbehalt an der gelieferten Ware bis zur vollständigen Bezahlung. Bei Kauf erhalten Sie eine Aufbau- und Verwendungsanleitung, die beim Auf-, Um- oder Abbau sowie bei der Benutzung unbedingt zu beachten ist.

Uni Standard mit Gerüststützen

Teilleiste

Das Layher Baukasten-System erlaubt die problemlose Erweiterung Ihres Fahrgerüsts (Abbildungen hierzu ab Seite 86).

Uni Standard P2 mit Gerüststützen, ausziehbar									
Gerüsttyp	Artikel-Nr.	1401124	1401125	1401126	1401127	1401128	1401129	1401130	1401131
Geländer 2,85 m	1205.285	10	14	14	18	18	22	22	26
Diagonale 3,35 m	1208.285	4	4	6	6	8	8	10	10
Diagonale 2,95 m	1208.295	0	2	0	2	0	2	0	2
Stirnbordbrett 0,75 m	1238.075	2	2	2	2	2	2	2	2
Bordbrett 2,85 m mit Klaue	1239.285	2	2	2	2	2	2	2	2
Durchstiegsbrücke 2,85 m	1242.285	2	3	3	4	4	5	5	6
Gerüststütze, ausziehbar	1248.260	4	4	4	4	4	4	4	4
FG-Verdrehsicherung	1248.261	4	4	4	4	4	4	4	4
Gerüststütze, 5 m	1248.500	0	0	0	0	0	0	0	0
Federstecker 11 mm	1250.000	8	8	12	12	16	16	20	20
Lenkrolle 700 – 7 kN	1259.201	4	4	4	4	4	4	4	4
Standleiter 75 / 4 – 1,00 m	1297.004	2	0	2	0	2	0	2	0
Standleiter 75 / 8 – 2,00 m	1297.008	4	6	6	8	8	10	10	12
Aufstiegsbügel	1344.002	1	1	1	1	1	1	1	1
Uni Montagehaken	1300.001	1	1	1	1	1	1	1	1
Ballast	1249.000	Anzahl der Ballastgewichte nach Tabelle Ballastierung, siehe unten							

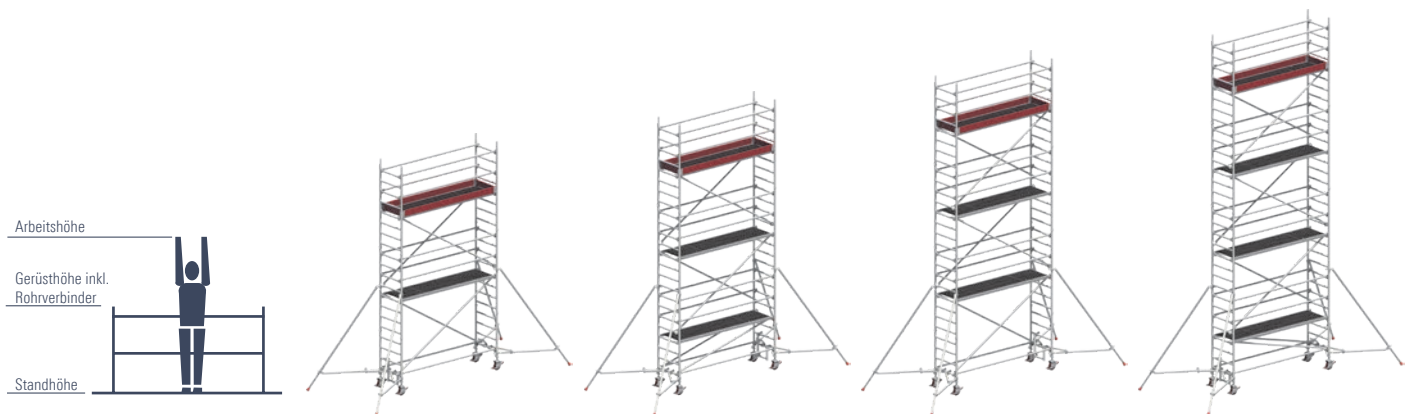

Die Uni Standard Familie mit Gerüststützen, ausziehbar

Gerüsttyp	1401124 Sicherheitsaufbau P2	1401125 Sicherheitsaufbau P2	1401126 Sicherheitsaufbau P2	1401127 Sicherheitsaufbau P2
Arbeitshöhe [m]	6,20	7,20	8,20	9,20
Gerüsthöhe [m]	5,43	6,43	7,43	8,43
Standhöhe [m]	4,20	5,20	6,20	7,20
Gewicht [kg] (ohne Ballast)	232,2	283,5	294,0	345,3
Preis [€] (ohne Ballast)	3716,00	4459,00	4678,00	5421,00
Ballastierung (Angaben in Stück)				
In geschlossenen Räumen				
Aufbau mittig	0	0	0	0
Aufbau seitlich	LO R6	LO R8	LO 12R	LO R12
Aufbau seitlich mit Wandabstützung	0	0	0	0
Im Freien				
Aufbau mittig	0	0	0	0
Aufbau seitlich	LO R16	LO R20	LO R28	LO R34
Aufbau seitlich mit Wandabstützung	0	0	0	0

* Bei Aufbau mit verstellbarem Fahrblech muss dieser voll ausgezogen sein. X = nicht zulässig/nicht möglich 0 = kein Ballast erforderlich
 Zur Ballastierung sind Layher Ballastgewichte, Art.-Nr. 1249.000, à 10 kg zu verwenden. Diese werden durch die Sterngriff-Kupplung schnell und sicher an der richtigen Stelle befestigt.
 Sämtliche Höhenangaben ohne evtl. Ausspindelung! Die max. Ausspindelung der betreffenden Aufbauvarianten sind der entsprechenden AuV zu entnehmen!
Es dürfen keine flüssigen oder körnigen Ballaststoffe verwendet werden. Die Ballastgewichte sind gleichmäßig auf alle Befestigungspunkte für den Ballast zu verteilen (siehe AuV).
 Beispiel: I2, r2 → 2 Ballastgewichte à 10 kg müssen auf der linken und 2 Ballastgewichte à 10 kg müssen auf der rechten Seite der Standleiter befestigt werden.
 L6, R16 → 6 Ballastgewichte à 10 kg müssen auf der linken Seite und 16 Ballastgewichte à 10 kg müssen auf der rechten Seite am Fahrblech befestigt werden.
 r und R beziehen sich bei seitlichem Aufbau immer auf die dem Gerüst abgewandte Seite; I und L beziehen sich auf die dem Gerüst zugewandte Seite (siehe AuV).

Uni Standard P2 mit Gerüststützen, 5 m						
1401145	1401146	1401147	1401148	1401149	1401150	1401151
14	14	18	18	22	22	26
4	6	6	8	8	10	10
2	0	2	0	2	0	2
2	2	2	2	2	2	2
2	2	2	2	2	2	2
3	3	4	4	5	5	6
0	0	0	0	0	0	0
4	4	4	4	4	4	4
4	4	4	4	4	4	4
8	12	12	16	16	20	20
4	4	4	4	4	4	4
0	2	0	2	0	2	0
6	6	8	8	10	10	12
1	1	1	1	1	1	1
1	1	1	1	1	1	1

Anzahl der Ballastgewichte nach Tabelle Ballastierung, s. rechts

1401145 Sicherheits- aufbau P2	1401146 Sicherheits- aufbau P2	1401147 Sicherheits- aufbau P2	1401148 Sicherheits- aufbau P2	1401149 Sicherheits- aufbau P2	1401150 Sicherheits- aufbau P2	1401151 Sicherheits- aufbau P2
7,20	8,20	9,20	10,20	11,20	12,20	13,20
6,43	7,43	8,43	9,43	10,43	11,43	12,43
5,20	6,20	7,20	8,20	9,20	10,20	11,20
309,1	319,6	370,9	381,4	432,7	443,2	494,5
4793,00	5012,00	5755,00	5974,00	6717,00	6936,00	7679,00
0	0	0	0	0	0	0
LO R6	LO R8	LO R8	LO R10	LO R12	LO R14	LO R14
0	0	0	0	0	0	0
0	0	0	X	X	X	X
LO R16	LO R20	X	X	X	X	X
0	0	0	X	X	X	X

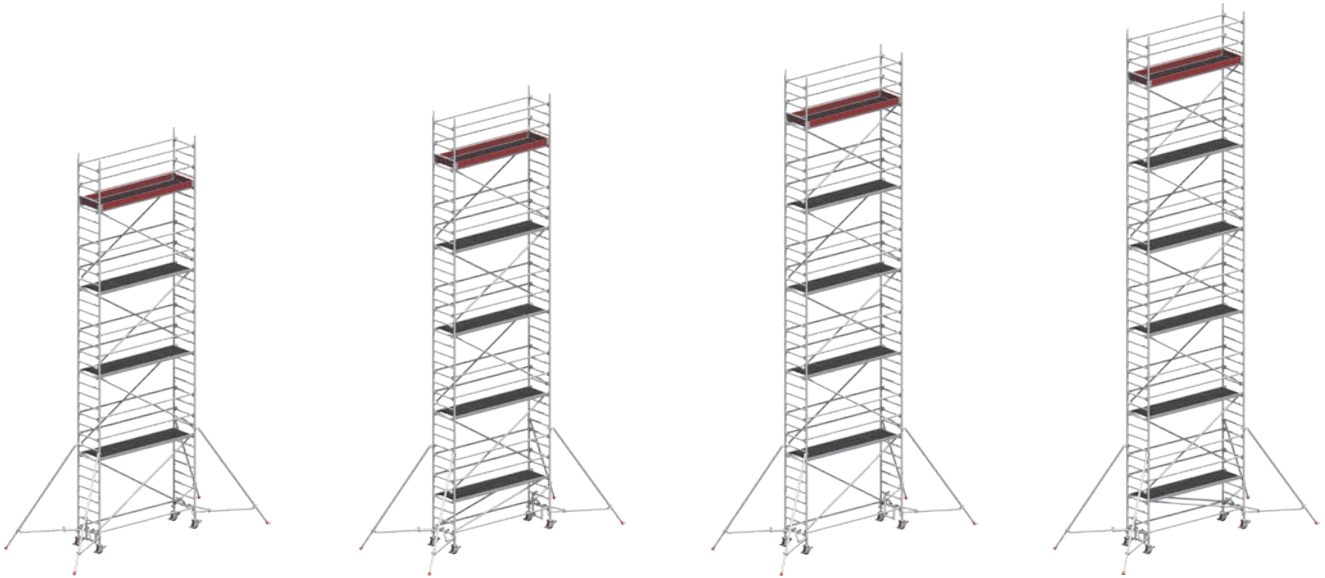

1401128 Sicherheitsaufbau P2	1401129 Sicherheitsaufbau P2	1401130 Sicherheitsaufbau P2	1401131 Sicherheitsaufbau P2
10,20	11,20	12,20	13,20
9,43	10,43	11,43	12,43
8,20	9,20	10,20	11,20
355,8	407,1	417,6	468,9
5640,00	6383,00	6602,00	7345,00
0	0	0	0
LO R16	LO R18	LO R20	LO R22
0	0	0	0
X	X	X	X
X	X	X	X
X	X	X	X

Alle Preise verstehen sich zzgl. gesetzlicher Mehrwertsteuer. Alle Preise in €. Alle Maße und Gewichte sind Richtwerte. Technische Änderungen vorbehalten. Unsere Lieferungen erfolgen ausschließlich zu unseren heute gültigen Allgemeinen Geschäftsbedingungen. Eigentumsvorbehalt an der gelieferten Ware bis zur vollständigen Bezahlung. Bei Kauf erhalten Sie eine Aufbau- und Verwendungsanleitung, die beim Auf-, Um- oder Abbau sowie bei der Benutzung unbedingt zu beachten ist.

UNI BREIT

DAS UNIVERSALGERÜST FÜR HÖCHSTE HÖHEN MIT DOPPELT BREITEM ARBEITSBODEN



Das Universalgerüst Uni Breit mit dem doppelt breiten Arbeitsboden ist der bequeme Arbeitsplatz in der Höhe.

Interessant für Arbeiten mit sperrigem Material und dazu notwendiger Bewegungsfreiheit.

Standleitern (1,50 m breit) aus Aluminium für Steckmontage; Geländer und Diagonalen aus Aluminium sind einfach einzurasten.

Arbeitsböden aus Aluminium-Rahmen und Sperrholz-Einlage als Durchstieg für gefahrlosen Innenaufstieg.

Robuste Lenkrollen mit zentrischer Lasteinleitung nach Arretierung für besondere Standfestigkeit sowie Stahlspindeln zum Niveaueingleich.

Basisverbreiterung: mit Fahrbalken aus Stahl, teleskopierbar für wahlweises Arbeiten an Decke oder Wand, erst ab 8,60 m Arbeitshöhe notwendig; alternativ mit Gerüststützen, siehe hierzu Seite 72.

TECHNISCHE DATEN

- ▶ Arbeitshöhe: 13,38 m
- ▶ Fläche Arbeitsbühne: 1,50 x 2,85 m
- ▶ Zulässige Verkehrslast: 2 kN / m² (Gerüstgruppe 3)

Komfortabler Aufstieg

Für noch mehr Sicherheit und komfortableren Aufstieg kann das Uni Breit P2 auch mit Stufeneinhängeleitern mit breiten Trittstufen ausgestattet werden.

Bedarf siehe Seite 70.
Preis siehe Seite 93.





DEMAG

DEMAG

Layher

Teilleiste

Das Layher Baukasten-System erlaubt die problemlose Erweiterung Ihres Fahrgerüsts (Abbildungen hierzu ab Seite 86).

Gerüsttyp	Artikel-Nr.	1402101	1402102 (2102)	1402103 (2103)	1402104 (2104)	1402105 (2105)	1402106 (2106)	1402107 (2107)	1402108 (2108)	1402109 (2109)	1402110 (2110)	1402111 (2111)
Geländer 2,85 m	1205.285	0	6 (6)	10 (2)	10 (6)	14 (8)	12 (9)	17 (9)	16 (11)	21 (13)	20 (15)	25 (15)
Doppelgeländer 2,85 m	1206.285	2	0 (0)	0 (2)	0 (0)	0 (2)	0 (0)	0 (2)	0 (0)	0 (2)	0 (0)	0 (2)
Diagonale 3,35 m	1208.285	0	2 (2)	2 (2)	4 (4)	4 (4)	6 (6)	6 (6)	8 (8)	8 (8)	10 (10)	10 (10)
Diagonale 2,95 m	1208.295	0	0 (0)	2 (0)	0 (0)	2 (0)	0 (0)	2 (0)	0 (0)	2 (0)	0 (0)	2 (0)
Basisrohr 2,85 m	1211.285	0	0 (0)	0 (0)	0 (0)	0 (0)	1 (0)	1 (0)	1 (0)	1 (0)	1 (0)	1 (0)
Stirnbordbrett 1,44 m	1238.144	0	2 (2)	2 (2)	2 (2)	2 (2)	2 (2)	2 (2)	2 (2)	2 (2)	2 (2)	2 (2)
Bordbrett 2,85 m mit Klaue	1239.285	0	2 (2)	2 (2)	2 (2)	2 (2)	2 (2)	2 (2)	2 (2)	2 (2)	2 (2)	2 (2)
Belagbrücke 2,85 m	1241.285	1	2 (1)	2 (1)	3 (1)	3 (2)	4 (2)	4 (2)	5 (2)	5 (3)	6 (3)	6 (3)
Durchstiegsbrücke 2,85 m	1242.285	1	1 (1)	2 (1)	2 (1)	3 (2)	3 (2)	4 (2)	4 (2)	5 (3)	5 (3)	6 (3)
Federstecker 11 mm	1250.000	0	4 (4)	4 (4)	8 (8)	8 (8)	16 (16)	16 (16)	20 (20)	20 (20)	24 (24)	24 (24)
Lenkrolle 700 – 7 kN	1259.201	4	4 (4)	4 (4)	4 (4)	4 (4)	4 (4)	4 (4)	4 (4)	4 (4)	4 (4)	4 (4)
Standleiter 150/4 – 1,00 m	1299.004	0	2 (2)	0 (0)	2 (2)	0 (0)	2 (2)	0 (0)	2 (2)	0 (0)	2 (2)	0 (0)
Standleiter 150/8 – 2,00 m	1299.008	2	2 (2)	4 (4)	4 (4)	6 (6)	6 (6)	8 (8)	8 (8)	10 (10)	10 (10)	12 (12)
Fahrbalken mit Bügel verst.	1323.320	0	0 (0)	0 (0)	0 (0)	0 (0)	2 (2)	2 (2)	2 (2)	2 (2)	2 (2)	2 (2)
Aufstiegsbügel 0,75 m	1344.003	0	2 (1)	1 (1)	2 (1)	1 (1)	0 (0)	0 (0)	0 (0)	0 (0)	0 (0)	0 (0)
Uni Montagehaken	1300.001	0	1 (0)	1 (0)	1 (0)	1 (0)	1 (0)	1 (0)	1 (0)	1 (0)	1 (0)	1 (0)
Basisstrebe 2,85 m	1324.285	0	0 (0)	0 (0)	0 (0)	0 (0)	0 (1)	0 (1)	0 (1)	0 (1)	0 (1)	0 (1)
Ballast	1249.000	Anzahl der Ballastgewichte nach Tabelle Ballastierung, siehe unten										

Mehrbedarf für Stufeneinhängelleiter – verwendbar bei Sicherheitsaufbau P2

Gerüsttyp	Artikel-Nr.	1402101	1402102	1402103	1402104	1402105	1402106	1402107	1402108	1402109	1402110	1402111
Stufeneinhängelleiter, 8 Stufen	1314.108	0	1	1	2	2	3	3	4	4	5	5
Leiternstützenset für 1314.108	1314.109	0	1	0	0	0	1	0	1	0	1	0

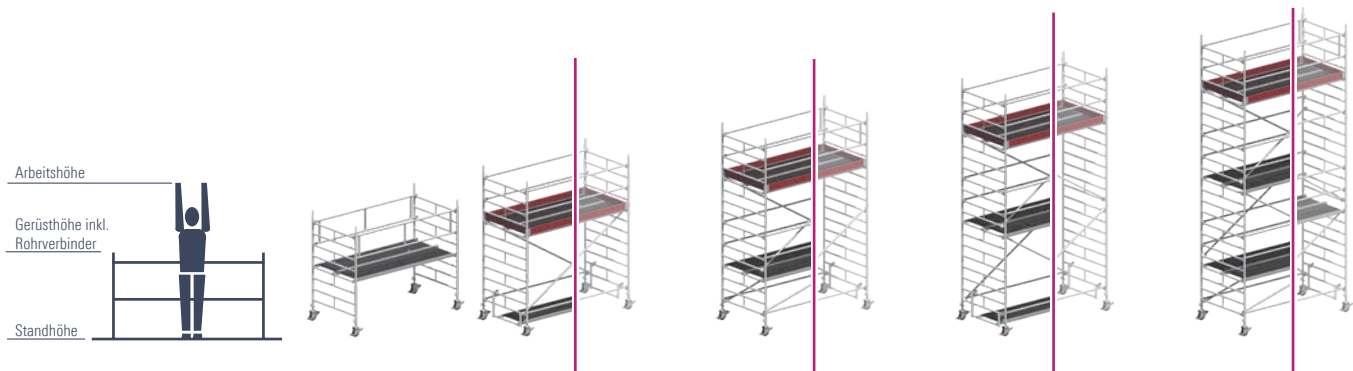

Die Uni Breit Familie

Gerüsttyp	1402101	1402102 Sicherheitsaufbau P2	2102 Mindestanf. DIN EN 1004	1402103 Sicherheitsaufbau P2	2103 Mindestanf. DIN EN 1004	1402104 Sicherheitsaufbau P2	2104 Mindestanf. DIN EN 1004	1402105 Sicherheitsaufbau P2	2105 Mindestanf. DIN EN 1004
Arbeitshöhe [m]	3,20	4,20	4,20	5,20	5,20	6,20	6,20	7,20	7,20
Gerüsthöhe [m]	2,43	3,43	3,43	4,43	4,43	5,43	5,43	6,43	6,43
Standhöhe [m]	1,20	2,20	2,20	3,20	3,20	4,20	4,20	5,20	5,20
Gewicht [kg] (ohne Ballast)	111,7	187,1	162,6	240,3	177,2	278,7	198,2	331,9	276,0
Preis [€] (ohne Ballast)	1676,00	2673,70	2307,10	3415,80	2615,10	4038,30	2946,10	4780,40	4081,70

Ballastierung (Angaben in Stück)

In geschlossenen Räumen									
Aufbau mittig*	0	0	0	0	l2 r2	l1 r1	l4 r4	l1 r1	l4 r4
Aufbau seitlich	X	X	X	X	X	X	X	X	X
Aufbau seitlich mit Wandabstützung	X	X	X	X	X	X	X	X	X
Aufbau mittig mit 1 Konsole*	X	l0 r10	l0 r8	l0 r10	l0 r12	l0 r12	l0 r14	l0 r12	l0 r14
Aufbau mittig mit 2 Konsolen*	X	l3 r3	l3 r3	l2 r2	l16 r16	l5 r5	l8 r8	l4 r4	l7 r7
Im Freien									
Aufbau mittig*	0	l3 r3	l3 r3	l6 r6	l6 r6	l11 r11	l11 r11	l16 r16	l16 r16
Aufbau seitlich	X	X	X	X	X	X	X	X	X
Aufbau seitlich mit Wandabstützung	X	X	X	X	X	X	X	X	X
Aufbau mittig mit 1 Konsole*	X	l0 r18	l0 r18	l0 r22	l22 r22	l6 r28	l6 r26	X	l12 r30
Aufbau mittig mit 2 Konsolen*	X	l14 r14	l10 r10	l16 r16	X	X	X	X	X

* Bei Aufbau mit verstellbarem Fahrbalken muss dieser voll ausgezogen sein. X = nicht zulässig/nicht möglich 0 = kein Ballast erforderlich

Zur Ballastierung sind Layher Ballastgewichte, Art.-Nr. 1249.000, à 10 kg zu verwenden. Diese werden durch die Sterngriff-Kupplung schnell und sicher an der richtigen Stelle befestigt.

Sämtliche Höhenangaben ohne evtl. Ausspindelung! Die max. Ausspindelung der betreffenden Aufbauvarianten sind der entsprechenden AuV zu entnehmen!

Es dürfen keine flüssigen oder körnigen Ballaststoffe verwendet werden. Die Ballastgewichte sind gleichmäßig auf alle Befestigungspunkte für den Ballast zu verteilen (siehe AuV).

Beispiel: l2, r2 → 2 Ballastgewichte à 10 kg müssen auf der linken und 2 Ballastgewichte à 10 kg müssen auf der rechten Seite der Standleiter befestigt werden.

l6, R16 → 6 Ballastgewichte à 10 kg müssen auf der linken Seite und 16 Ballastgewichte à 10 kg müssen auf der rechten Seite am Fahrbalken befestigt werden.

r und R beziehen sich bei seitlichem Aufbau immer auf die dem Gerüst abgewandte Seite; l und L beziehen sich auf die dem Gerüst zugewandte Seite (siehe AuV).

Nachrüsttable

Die Nachrüstung eines vorhandenen Fahrgerüsts Uni Breit auf die Bauform P2 ist mit Standardeinzelteilen des Gerüstbaukastens in bewährter Layher Qualität möglich.

Nachrüst-Set	Artikel-Nr.	1400011	1400012	1400013	1400014	1400015	1400016	1400017	1400018	1400019	1400020
für Gerüsttyp		2102	2103	2104	2105	2106*	2107*	2108*	2109*	2110*	2111*
Geländer 2,85 m	1205.285	0	4	4	2	3	4	5	4	5	6
Diagonale 2,95 m	1208.295	0	2	0	2	0	2	0	2	0	2
Belagbrücke 2,85 m	1241.285	1	1	2	1	2	2	3	2	3	3
Durchstiegsbrücke 2,85 m	1242.285	0	1	1	1	1	2	2	2	2	3
Aufstiegsbügel 0,75 m	1344.003	1	0	1	0	0	0	0	0	0	0
Uni Montagehaken	1300.001	1	1	1	1	1	1	1	1	1	1
Preis [€]		366,60	875,50	1092,20	773,50	970,30	1397,10	1593,90	1397,10	1593,90	2020,70

* Eine evtl. im Bestand befindliche Basisstrebe (1324.285) ist gleichwertig zum Basisrohr anzusehen und kann weiterhin verwendet werden. Evtl. vorhandene Doppelgeländer (1206.285) können ebenfalls weiterhin verwendet werden.



1402106 Sicherheits- aufbau P2	2106 Mindestanf. DIN EN 1004	1402107 Sicherheits- aufbau P2	2107 Mindestanf. DIN EN 1004	1402108 Sicherheits- aufbau P2	2108 Mindestanf. DIN EN 1004	1402109 Sicherheits- aufbau P2	2109 Mindestanf. DIN EN 1004	1402110 Sicherheits- aufbau P2	2110 Mindestanf. DIN EN 1004	1402111 Sicherheits- aufbau P2	2111 Mindestanf. DIN EN 1004
8,38	8,38	9,38	9,38	10,38	10,38	11,38	11,38	12,38	12,38	13,38	13,38
7,61	7,61	8,61	8,61	9,61	9,61	10,61	10,61	11,61	11,61	12,61	12,61
6,38	6,38	7,38	7,38	8,38	8,38	9,38	9,38	10,38	10,38	11,38	11,38
454,1	377,6	514,2	406,6	545,7	420,4	605,8	498,2	637,3	512,0	697,4	541,0
5903,90	4934,70	6767,90	5446,70	7268,50	5675,70	8132,50	6811,30	8633,10	7040,30	9497,10	7552,30
0	0	0	0	0	0	0	0	0	0	0	0
0	0	0	0	0	0	0	0	0	LO R2	0	LO R2
0	0	0	0	0	0	0	0	0	0	0	0
0	0	0	0	X	0	X	X	X	X	X	X
0	L1 R1	0	L5 R5	X	X	X	X	X	X	X	X
LO R8	LO R6	LO R12	L4 R14	X	X	X	X	X	X	X	X
0	L2 R0	0	L8 R2	X	X	X	X	X	X	X	X
X	LO R6	X	X	X	X	X	X	X	X	X	X
X	X	X	X	X	X	X	X	X	X	X	X

Alle Preise verstehen sich zzgl. gesetzlicher Mehrwertsteuer. Alle Preise in €. Alle Maße und Gewichte sind Richtwerte. Technische Änderungen vorbehalten. Unsere Lieferungen erfolgen ausschließlich zu unseren heute gültigen Allgemeinen Geschäftsbedingungen. Eigentumsvorbehalt an der gelieferten Ware bis zur vollständigen Bezahlung. Bei Kauf erhalten Sie eine Aufbau- und Verwendungsanleitung, die beim Auf-, Um- oder Abbau sowie bei der Benutzung unbedingt zu beachten ist.

Uni Breit mit Gerüststützen



Teileliste

Das Layher Baukasten-System erlaubt die problemlose Erweiterung Ihres Fahrgerüsts (Abbildungen hierzu ab Seite 86).

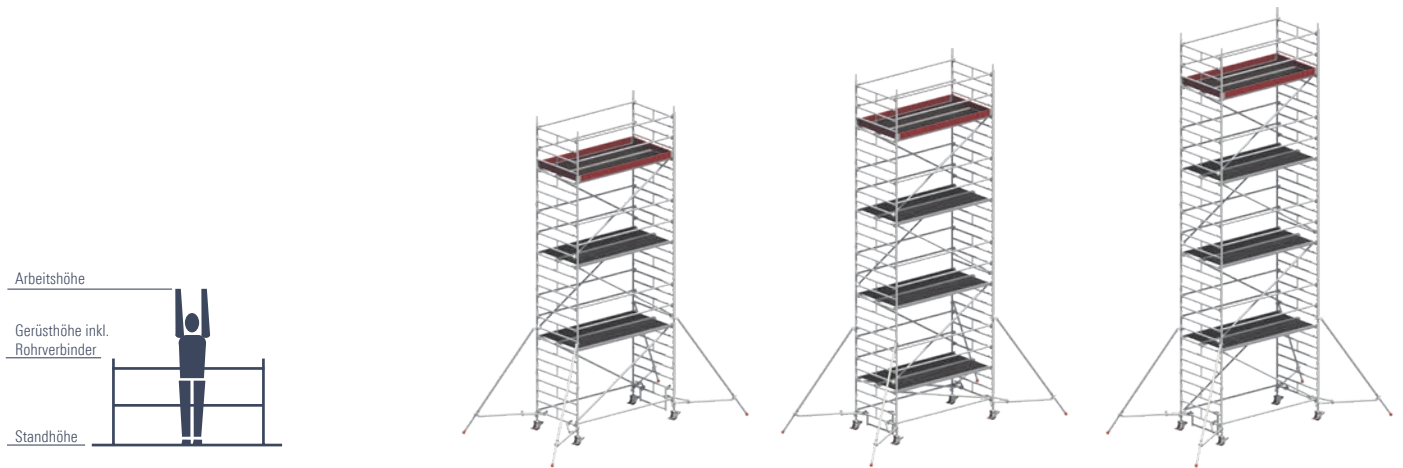
		Uni Breit P2 mit Gerüststützen, ausziehbar					
Gerüsttyp	Artikel-Nr.	1402126	1402127	1402128	1402129	1402130	1402131
Geländer 2,85 m	1205.285	14	18	18	22	22	26
Diagonale 3,35 m	1208.285	6	6	8	8	10	10
Diagonale 2,95 m	1208.295	0	2	0	2	0	2
Stirnbordbrett 1,44 m	1238.144	2	2	2	2	2	2
Bordbrett 2,85 m mit Klaue	1239.285	2	2	2	2	2	2
Belagbrücke 2,85 m	1241.285	3	4	4	5	5	6
Durchstiegsbrücke 2,85 m	1242.285	3	4	4	5	5	6
Gerüststütze, ausziehbar	1248.260	4	4	4	4	4	4
FG-Verdrehsicherung	1248.261	4	4	4	4	4	4
Gerüststütze 5 m	1248.500	0	0	0	0	0	0
Federstecker 11 mm	1250.000	12	12	16	16	20	20
Lenkrolle 700 – 7 kN	1259.201	4	4	4	4	4	4
Standleiter 150/4 – 1,00 m	1299.004	2	0	2	0	2	0
Standleiter 150/8 – 2,00 m	1299.008	6	8	8	10	10	12
Aufstiegsbügel 0,75 m	1344.003	1	1	1	1	1	1
Uni Montagehaken	1300.001	1	1	1	1	1	1
Ballast	1249.000	Anzahl der Ballastgewichte nach Tabelle Ballastierung, siehe unten					



Die Uni Breit Familie mit Gerüststützen, ausziehbar

Gerüsttyp	 	1402126 Sicherheitsaufbau P2	1402127 Sicherheitsaufbau P2	1402128 Sicherheitsaufbau P2
Arbeitshöhe [m]		8,20	9,20	10,20
Gerüsthöhe [m]		7,43	8,43	9,43
Standhöhe [m]		6,20	7,20	8,20
Gewicht [kg] (ohne Ballast)		392,2	468,7	483,8
Preis [€] (ohne Ballast)		5977,20	7039,40	7341,80
Ballastierung (Angaben in Stück)				
In geschlossenen Räumen				
Aufbau mittig		0	0	0
Aufbau seitlich		LO R2	LO R2	LO R2
Aufbau seitlich mit Wandabstützung		0	0	0
Im Freien				
Aufbau mittig		0	0	X
Aufbau seitlich		LO R14	LO R18	X
Aufbau seitlich mit Wandabstützung		0	0	X

* Bei Aufbau mit verstellbarem Fahrblech muss dieser voll ausgezogen sein. X = nicht zulässig/nicht möglich 0 = kein Ballast erforderlich

Zur Ballastierung sind Layher Ballastgewichte, Art.-Nr. 1249.000, à 10 kg zu verwenden. Diese werden durch die Sterngriff-Kupplung schnell und sicher an der richtigen Stelle befestigt. Sämtliche Höhenangaben ohne evtl. Ausspindelung! Die max. Ausspindelung der betreffenden Aufbauvarianten sind der entsprechenden AuV zu entnehmen!

Es dürfen keine flüssigen oder körnigen Ballaststoffe verwendet werden. Die Ballastgewichte sind gleichmäßig auf alle Befestigungspunkte für den Ballast zu verteilen (siehe AuV).

Beispiel: I2, r2 → 2 Ballastgewichte à 10 kg müssen auf der linken und 2 Ballastgewichte à 10 kg müssen auf der rechten Seite der Standleiter befestigt werden.
L6, R16 → 6 Ballastgewichte à 10 kg müssen auf der linken Seite und 16 Ballastgewichte à 10 kg müssen auf der rechten Seite am Fahrblech befestigt werden.
r und R beziehen sich bei seitlichem Aufbau immer auf die dem Gerüst abgewandte Seite; l und L beziehen sich auf die dem Gerüst zugewandte Seite (siehe AuV).

Uni Breit P2 mit Gerüststützen, 5 m					
1402146	1402147	1402148	1402149	1402150	1402151
14	18	18	22	22	26
6	6	8	8	10	10
0	2	0	2	0	2
2	2	2	2	2	2
2	2	2	2	2	2
3	4	4	5	5	6
3	4	4	5	5	6
0	0	0	0	0	0
4	4	4	4	4	4
4	4	4	4	4	4
12	12	16	16	20	20
4	4	4	4	4	4
2	0	2	0	2	0
6	8	8	10	10	12
1	1	1	1	1	1
1	1	1	1	1	1

Anzahl der Ballastgewichte nach Tabelle Ballastierung, siehe rechts

1402146 Sicherheits- aufbau P2	1402147 Sicherheits- aufbau P2	1402148 Sicherheits- aufbau P2	1402149 Sicherheits- aufbau P2	1402150 Sicherheits- aufbau P2	1402151 Sicherheits- aufbau P2
8,20	9,20	10,20	11,20	12,20	13,20
7,43	8,43	9,43	10,43	11,43	12,43
6,20	7,20	8,20	9,20	10,20	11,20
417,8	494,3	509,4	585,9	601,0	677,5
6311,20	7373,40	7675,80	8738,00	9040,40	10102,60
0	0	0	0	0	0
0	0	LO R2	LO R2	LO R2	LO R2
0	0	0	0	0	0
0	0	X	X	X	X
LO R10	LO R12	X	X	X	X
0	0	X	X	X	X

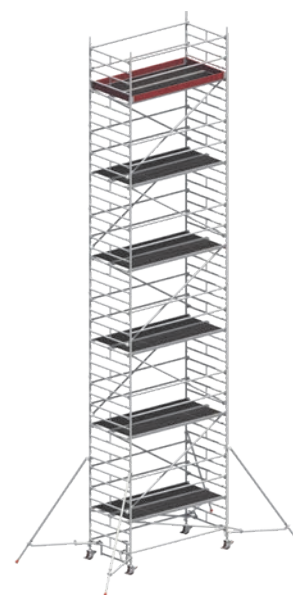
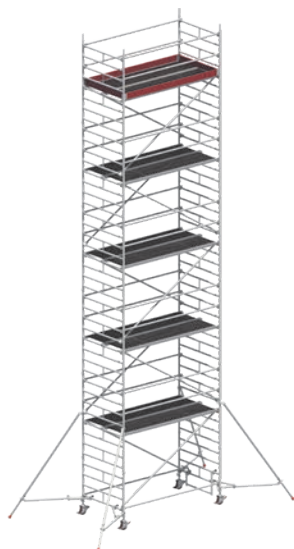
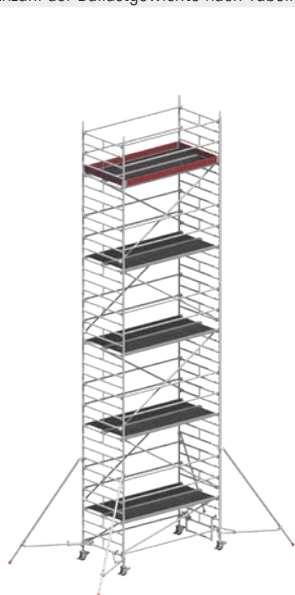

1402129 Sicherheitsaufbau P2	1402130 Sicherheitsaufbau P2	1402131 Sicherheitsaufbau P2
11,20	12,20	13,20
10,43	11,43	12,43
9,20	10,20	11,20
560,3	575,4	651,9
8404,00	8706,40	9768,60
0	0	0
LO R2	LO R4	LO R4
0	0	0
X	X	X
X	X	X
X	X	X

Alle Preise verstehen sich zzgl. gesetzlicher Mehrwertsteuer. Alle Preise in €. Alle Maße und Gewichte sind Richtwerte. Technische Änderungen vorbehalten. Unsere Lieferungen erfolgen ausschließlich zu unseren heute gültigen Allgemeinen Geschäftsbedingungen. Eigentumsvorbehalt an der gelieferten Ware bis zur vollständigen Bezahlung. Bei Kauf erhalten Sie eine Aufbau- und Verwendungsanleitung, die beim Auf-, Um- oder Abbau sowie bei der Benutzung unbedingt zu beachten ist.

UNI KOMFORT

DAS UNIVERSALGERÜST MIT BEQUEMEM TREPPENAUFSTIEG



Das Uni Komfort Gerüst ist das kompakte Gerüst, ideal für den Monteur bei Wartungsarbeiten u. ä.

Der bequeme Treppenaufstieg mit durchgehendem Handlauf begünstigt vermehrtes Auf- und Absteigen, er überbrückt leicht große Höhen und lässt die Hand frei zur Mitnahme von Werkzeug und Material.

Standleitern (1,50 m breit) aus Aluminium für Steckmontage; Geländer und Diagonalen aus Aluminium sind einfach einzurasten.

Arbeitsböden aus Aluminium-Rahmen und Sperrholz-Einlage als Durchstieg mit Öffnung in der ganzen Länge für bequemen Innenaufstieg.

Stabile Lenkrollen mit zentrischer Lastenleitung nach Arretierung für besondere Standfestigkeit sowie Stahlspindeln zum Niveaueausgleich.

Ausleger zur Basisverbreiterung ohne Werkzeug anzubringen; darin eingesteckte Rollen ermöglichen das sichere Verfahren des Gerüsts ohne Abbau.

TECHNISCHE DATEN

- ▶ Arbeitshöhe: 14,20 m
- ▶ Fläche Arbeitsbühne: 1,50 x 1,80 m
- ▶ Zulässige Verkehrslast: 2 kN / m² (Gerüstgruppe 3)



Layher. ☒

Layher. ☒

Teileliste

Das Layher Baukasten-System erlaubt die problemlose Erweiterung Ihres Fahrgerüsts (Abbildungen hierzu ab Seite 86).

Gerüsttyp	Artikel-Nr.	4201	4202	4203	4204	4205	4206
Geländer 1,80 m	1205.180	5	8	11	14	17	20
Diagonale 2,50 m	1208.180	1	2	3	4	5	6
Horizontaldiagonale 2,95 m	1209.285	0	0	2	2	2	2
Podesttreppe 1,80 m	1212.180	1	2	3	4	5	6
Treppengeländer 3,07 m	1213.180	0	1	2	3	4	5
Ausleger 1,50 m	1216.000	0	0	4	4	4	4
Stirnbordbrett 1,44 m	1238.144	2	2	2	2	2	2
Bordbrett 1,80 m mit Klaue	1239.180	2	2	2	2	2	2
Belagbrücke 1,80 m	1241.180	2	3	4	5	6	7
Treppen-Durchstiegsbrücke 1,80 m	1243.180	1	1	1	1	1	1
Federstecker	1250.000	4	8	12	16	20	24
Lenkrolle 700 – 7 kN	1259.201	4	4	8	8	8	8
Standleiter 150/4 – 1,00 m	1299.004	2	2	2	2	2	2
Standleiter 150/8 – 2,00 m	1299.008	2	4	6	8	10	12
Horizontaldiagonale, verstellbar	1318.000	0	0	2	2	2	2
Basisstrebe 1,80 m	1324.180	1	1	1	1	1	1
Treppengeländer 1,20 m	1327.120	1	1	1	1	1	1
Aufstiegsbügel 0,75 m	1344.003	2	2	2	2	2	2
Ballast	1249.000	Anzahl der Ballastgewichte nach Tabelle Ballastierung siehe unten					

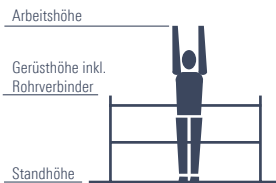

Die Uni Komfort Familie

Gerüsttyp	4201	4202
Arbeitshöhe [m]	4,20	6,20
Gerüsthöhe [m]	3,43	5,43
Standhöhe [m]	2,20	4,20
Gewicht [kg] (ohne Ballast)	166,3	236,5
Preis [€] (ohne Ballast)	2732,60	4018,40

Ballastierung (Angaben in Stück)

In geschlossenen Räumen		
ohne Ausleger	0	6
Ausleger beidseitig	△	△
Ausleger einseitig	△	△
Ausleger einseitig mit Wandabstützung	△	△
Im Freien		
ohne Ausleger	2	16
Ausleger beidseitig	△	△
Ausleger einseitig	△	△
Ausleger einseitig mit Wandabstützung	△	△

X = nicht zulässig/nicht möglich 0 = kein Ballast erforderlich △ = Aufbau nur mit zusätzlichen Bauteilen nach Rücksprache mit dem Hersteller möglich
Zur Ballastierung sind Layher Ballastgewichte, Art.-Nr. 1249.000, à 10 kg zu verwenden. Diese werden durch die Sterngriff-Kupplung schnell und sicher an der richtigen Stelle befestigt.
Sämtliche Höhenangaben ohne evtl. Ausspindelung! Die max. Ausspindelung der betreffenden Aufbauvarianten sind der entsprechenden AuV zu entnehmen!

Es dürfen keine flüssigen oder körnigen Ballaststoffe verwendet werden. Die Ballastgewichte sind gleichmäßig auf alle Befestigungspunkte für den Ballast zu verteilen (siehe AuV).

Bei Aufbau ohne Ausleger sind die Ballastgewichte gleichmäßig auf alle vier Standleiterstiele zu verteilen. Der nicht durch 4 teilbare Rest ist gem. AuV anzubringen.

Bei Aufbau mit Ausleger sind die Ballastgewichte gem. AuV an den Auslegern anzubringen.

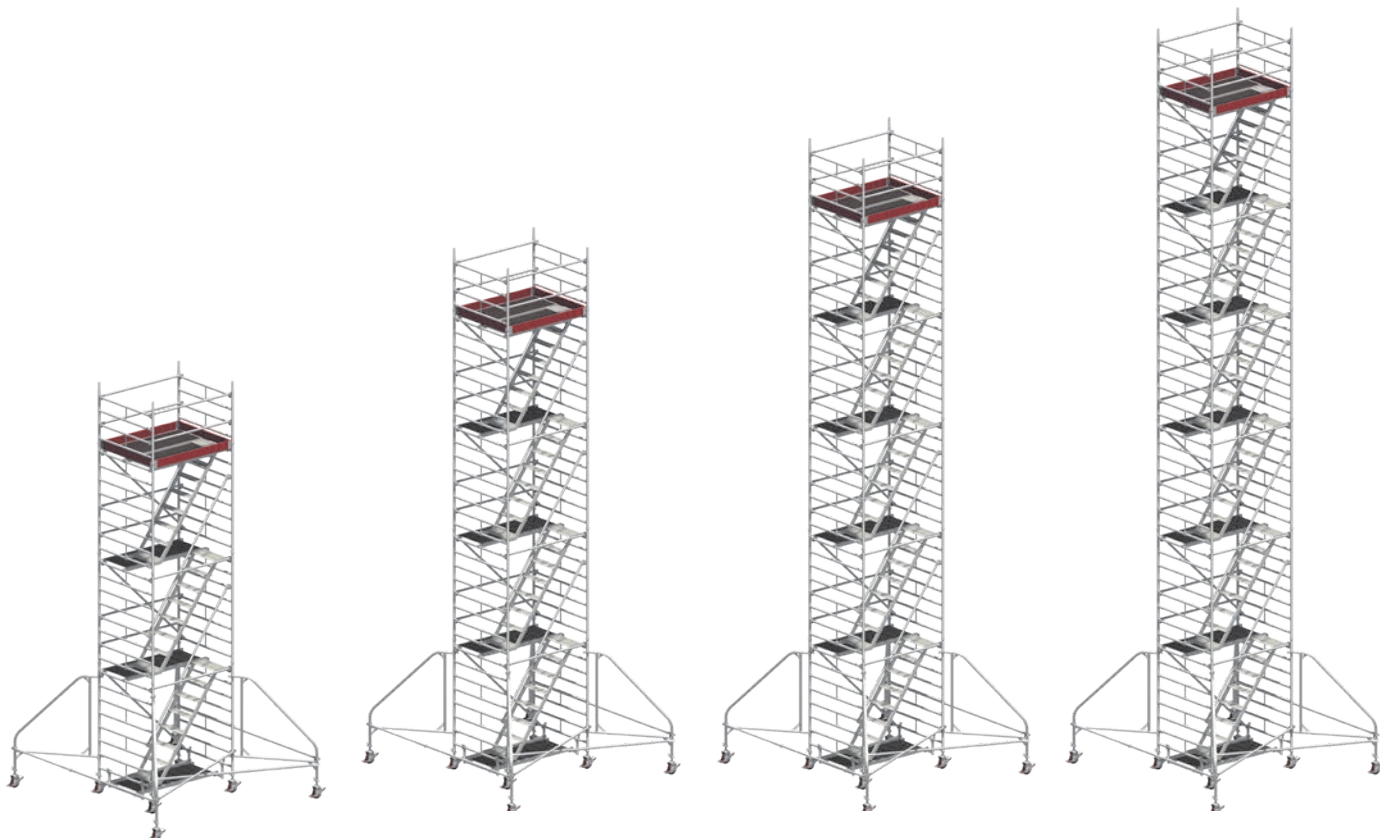

4203	4204	4205	4206
8,20	10,20	12,20	14,20
7,43	9,43	11,43	13,43
6,20	8,20	10,20	12,20
387,9	458,1	528,3	598,5
6717,40	8003,20	9289,00	10574,80

X	X	X	X
0	0	0	0
2	4	6	8
0	0	0	0
X	X	X	X
0	0	X	X
20	X	X	X
0	4	X	X

Alle Preise verstehen sich zzgl. gesetzlicher Mehrwertsteuer. Alle Preise in €. Alle Maße und Gewichte sind Richtwerte. Technische Änderungen vorbehalten. Unsere Lieferungen erfolgen ausschließlich zu unseren heute gültigen Allgemeinen Geschäftsbedingungen. Eigentumsvorbehalt an der gelieferten Ware bis zur vollständigen Bezahlung. Bei Kauf erhalten Sie eine Aufbau- und Verwendungsanleitung, die beim Auf-, Um- oder Abbau sowie bei der Benutzung unbedingt zu beachten ist.

STARO ROLLBOCK

DAS FERTIGGERÜST FÜR BEWEGUNGSFREIHEIT UND GROSSE ARBEITSFLÄCHE





Der Staro Rollbock ist das „Fertigerüst“ mit dem großen Arbeitsboden. Es ist unverzichtbar für zügiges Bearbeiten großer Deckenflächen oder für Montagen von Bauteilen oder Installationen unter der Decke. Die große Arbeitsfläche bietet viel Bewegungsfreiheit und Platz zur griffbereiten Lagerung von Werkzeug und Material.



Grundgerüst aus Aluminium; Geländer und Zwischengeländer aus Aluminium sind einfach einzurasten.

Arbeitsböden aus Aluminium-Rahmen und Sperrholz-Einlage.



Stabile Lenkrollen (Ø 150 mm) mit zentrischer Lastenleitung nach Arretierung für besondere Standfestigkeit. Standrohr (1,95 m lang) mit Bohrungen im Abstand von 11 cm für Höhenanpassung.

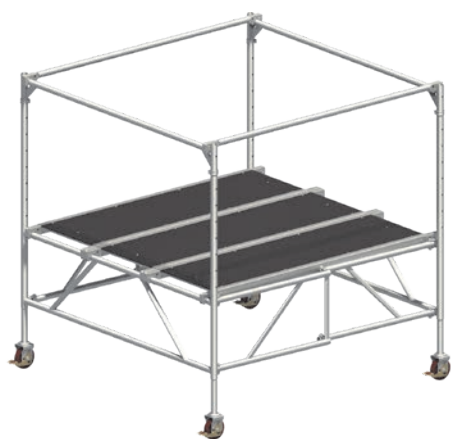

Typ 7000



Typ 7001
Inklusive Zusatzausstattung zur Verwendung bei Standhöhe ab 1 m

TECHNISCHE DATEN

- ▶ Arbeitshöhe: 3,90 m
- ▶ Fläche Arbeitsbühne: 1,95 x 1,95 m
- ▶ Zulässige Verkehrslast: 1,5 kN / m² (Gerüstgruppe 2)

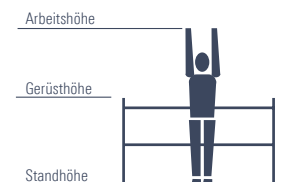

Teileliste

Gerüsttyp	Artikel-Nr.	7000	7001
Staro-Grundgerüst, inkl. 4 Stecker	1224.000	1	1
Staro-Geländer 1,90 m	1227.190	2	4
Staro-Belagbrücke 1,90 m	1241.190	3	3
Standrohr mit Lenkrolle	1302.150	4	4
Leiter für Staro Rollbock	1246.006	0	1
Zwischengeländer 1,90 m	1224.190	0	2
Stirnbordbrett 1,90 m	1238.190	0	2
Bordbrett 1,95 m	1239.195	0	2

Gerüsttyp	7000	7001
Arbeitshöhe [m]	2,80 – 3,90*	2,80 – 3,90
Gerüsthöhe [m]	1,89 – 2,78*	1,89 – 2,78
Standhöhe [m]	0,80 – 1,90*	0,80 – 1,90
Gewicht [kg]	99,9	132,5
Preis [€]	1520,70	2179,00

* ab einer Standhöhe von 1 m ist die Zusatz-Ausstattung erforderlich!

Zusatz-Ausstattung:

Ab 1 m Standhöhe sind bei entsprechenden Arbeiten Zwischengeländer 1,90 m (2 x 1224.190), Staro-Geländer (2 x 1227.190) und Bordbretter (2 x 1238.190, 2 x 1239.195) zu verwenden. Der Gerüstaufstieg darf nur über die Aufstiegsleiter (1246.006) erfolgen. Leiter gegen Aufpreis.

ALU-STEIG

DER ARBEITSBODEN BIS 10 M LÄNGE



TECHNISCHE DATEN

- ▶ Entspricht der DIN EN 12811-1
- ▶ Zulässige Lastklasse 2 (1,5 kN / m² bis 10 m Länge)
- ▶ Zulässige Lastklasse 3 (2 kN / m² bis 7,10 m Länge)

Der Alu-Steg 600 ist ein schnelles und handliches Bauteil. Leicht, da aus Aluminium und stabil, da aus Spezialprofilen hergestellt. Es besteht ebenso die Möglichkeit, abhängig von der Verwendung, einen dreiteiligen Seitenschutz am Alu-Steg zu befestigen.

Alu-Steg 600

Länge [m]	Belastung [kN/m ²]	Breite [m]	Höhe [m]	Gewicht [kg]	Art.-Nr.	Preis [€]
3,18	2,0	0,60	0,09	20,0	1348.318	416,60
4,12	2,0	0,60	0,09	26,0	1348.412	511,00
4,75	2,0	0,60	0,09	29,0	1348.475	584,70
5,20	2,0	0,60	0,12	38,0	1348.520	695,20
6,15	2,0	0,60	0,12	45,0	1348.615	802,10
7,10	2,0	0,60	0,12	52,0	1348.710	923,80
8,00	1,5	0,60	0,15	68,0	1348.800	1141,20
9,10	1,5	0,60	0,15	76,0	1348.910	1271,40
10,00	1,5	0,60	0,15	85,0	1348.100	1395,30



1331.000 Klammer
siehe Seite 95.

Der Alu-Steg 600 faltbar ist ebenso in Lastklasse 2 einsetzbar. Eine Klappvorrichtung ermöglicht das Zusammenlegen zu handlichen Transportabmessungen.

Alu-Steg 600, faltbar

Länge ausgeklappt [m]	Länge Zusammengeklappt [m]	Belastung [kN/m ²]	Stegbreite [m]	Außenbreite [m]	Höhe [m]	Höhe geklappt [m]	Gewicht [kg]	Art.-Nr.	Preis [€]
5,10	2,60	1,5	0,60	0,75	0,21	0,39	47,0	1349.510	1005,80
7,30	3,70	1,5	0,60	0,75	0,21	0,39	61,0	1349.730	1247,90
9,15	4,60	1,5	0,60	0,75	0,24	0,45	86,0	1349.915	1619,10

Nur ab Werk lieferbar.



Seitenschutz für Alu-Steg 600

KIT-Nr.	Artikel-Nr.	6201 3,18 m	6202 4,12 m	6203 4,75 m	6204 5,20 m	6205 6,15 m	6206 7,10 m	6207 8,00 m	6208 9,10 m	6209 10,00 m
Doppelgeländer 2,00 m	1332.200	0	2	1	1	0	2	1	0	2
Doppelgeländer 3,00 m	1332.300	1	0	1	1	2	1	2	3	2
Geländerbefestigung	1330.000	2	4	4	4	4	6	6	6	8
Geländersicherung	1333.000	1	2	2	2	2	3	3	3	4
Preis [€]		348,60	603,40	650,40	650,40	697,20	952,20	999,00	1045,80	1300,80



Seitenschutz für Alu-Steg 600, faltbar

KIT-Nr.	Artikel-Nr.	6210 5,10 m	6211 7,30 m	6212 9,15 m
Doppelgeländer 2,00 m	1332.200	2	0	4
Doppelgeländer 3,00 m	1332.300	0	2	0
Geländerbefestigung	1330.000	4	4	8
Geländersicherung	1333.000	2	2	4
Preis [€]		603,60	697,20	1207,20

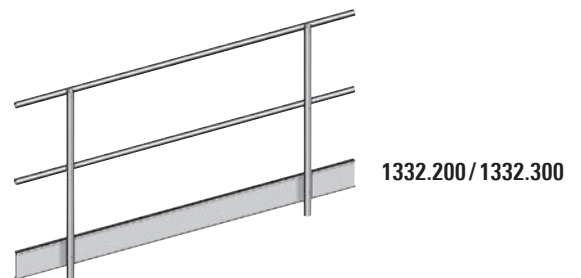

Alu-Telesteg 1351

Der ausziehbare Alu-Telesteg bietet vielseitige und variable Einsatzmöglichkeiten. Zum Transport kann der Telesteg einfach zusammengeschoben werden und bietet so kleine Transportmaße. Der Steg ist stufenlos ausziehbar und kann so auf die gewünschte Länge gebracht werden.

Belastbarkeit: **150 kg**

Länge [m]	Breite [m]	Höhe [m]	Gewicht ca. [kg]	Art.-Nr.	Preis [€]
1,64 – 2,90	0,31	0,08	13,0	1351.290	234,00
1,92 – 3,50	0,31	0,08	16,0	1351.350	273,30
2,27 – 4,00	0,31	0,08	18,0	1351.400	308,40
2,49 – 4,40	0,31	0,08	20,0	1351.440	332,00

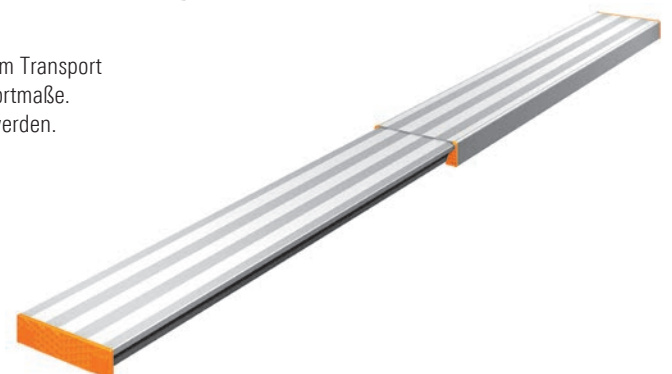

KONSOLBELAGFLÄCHEN

ARBEITSFLÄCHENVERBREITERUNG FÜR UNI STANDARD UND UNI BREIT



Sonderbauformen sind individuelle Gerüstkonstruktionen, die an vielen Baustellen die Arbeit sicherer und schneller machen.

Die Beispiele auf dieser Seite zeigen die Verbreiterung der obersten Gerüstlage und die Bildung mehrerer Arbeitsebenen durch Konsolen.

Für diese Gerüstformen haben wir das GS-Zertifikat erworben, das Sie beim Einsatz des Gerüsts absichert und Ihnen den sonst erforderlichen statischen Nachweis erspart.

TECHNISCHE DATEN

- ▶ Nachträgliche Montage am fertigen Fahrgerüst möglich
- ▶ Einfache und schnelle Verbreiterung der Arbeitsfläche um bis zu 1,50 m
- ▶ Zulässige Verkehrslast: 1,5 kN/m² (Gerüstgruppe 2)

Erweiterung-KITS zum Anbau von 1 oder 2 Konsolbelagflächen für Uni Standard und Uni Breit

KIT-Nr.	Artikel-Nr.	9100 1 Konsolbelagfläche	9200 2 Konsolbelagflächen
Stirnbordbrett 0,75 m	1238.075	2	4
Belagbrücke 2,85 m	1241.285	1	2
Federstecker	1250.000	4	8
Standleiter 75 / 4 – 1,00 m	1297.004	2	4
Zwischenbelag	1339.285	1	2
Alu-Konsole 0,75 m	1341.075	2	4
Preis [€]		1060,80	2121,60

Die Anzahl der erforderlichen Ballastgewichte sind der Aufbau- und Verwendungsanleitung zu entnehmen.

Alle Preise verstehen sich zzgl. gesetzlicher Mehrwertsteuer. Alle Preise in €. Alle Maße und Gewichte sind Richtwerte. Technische Änderungen vorbehalten. Unsere Lieferungen erfolgen ausschließlich zu unseren heute gültigen Allgemeinen Geschäftsbedingungen. Eigentumsvorbehalt an der gelieferten Ware bis zur vollständigen Bezahlung. Bei Kauf erhalten Sie eine Aufbau- und Verwendungsanleitung, die beim Auf-, Um- oder Abbau sowie bei der Benutzung unbedingt zu beachten ist.

UNI LIFT 200

EINE HILFREICHE ERGÄNZUNG FÜR FAHRGERÜSTE

Für einen komfortablen und sicheren Materialhöhentransport an Fahrgerüsten hat Layher den Uni Lift 200 entwickelt. Speziell entwickelte Bauteile, ausgestattet mit der bewährten Layher Einrastklaue, ermöglichen die zügige und werkzeuglose Anbindung des Uni Lift 200 an ein Layher Fahrgerüst.

Der Uni Lift 200 stellt eine separat verfahr- und verwendbare Einheit in Dreiecksform dar und kann so auf Baustellen flexibel an den Layher Fahrgerüsten Uni Standard und Uni Breit eingesetzt werden.

Die Lastbühne ermöglicht den zuverlässigen und bequemen Höhentransport von bspw. sperrigem Plattenmaterial, Farbeimern oder großem Werkzeug. Dadurch ist ein sicherer Auf- und Abstieg mit freien Händen im Fahrgerüst gewährleistet. Alle vier Seiten der Lastbühne sind umklappbar oder bei Bedarf entfernbar. Verschiedene Befestigungspunkte für das Material erlauben den sicheren Transport auf die oberste Gerüstlage, von wo eine horizontale Entnahme möglich ist. Der robuste Fahrbock dient zur werkzeuglosen Aufnahme des Lift-Fußteils. Durch Lenkrollen kann das massive Gestell sicher auf ebenem Untergrund verfahren werden.



TECHNISCHE DATEN

- ▶ Fahrgerüst mit Standhöhe: 7,00 m
- ▶ Effizienter, sicherer und werkzeugloser Aufbau
- ▶ Zulässige Tragfähigkeit bis zu 200 kg

Uni Lift 200

Bezeichnung	Gewicht ca. [kg]	Artikel-Nr.	Preis [€]
Uni Lift 200 Für Fahrgerüste mit Standhöhe 7 m (1401107, 1402107 etc.)	293	1601.007	6505,40*

IHRE VORTEILE AUF EINEN BLICK

- ▶ Separat verfahr- und verwendbare Einheit für flexible und schnelle Anbindung an den Layher Fahrgerüsten Uni Standard und Uni Breit.
- ▶ Sicherer und komfortabler Höhentransport durch die Lastbühne – dadurch freie Hände beim Auf- und Abstieg im Fahrgerüst.
- ▶ Horizontale Be- und Entladung der Lastbühne mit umklappbaren Seitenteilen ohne störende Ladekante für ergonomisches und sicheres Handling von schwerem bzw. sperrigem Transportgut.
- ▶ Effizienter, sicherer und werkzeugloser Aufbau.
- ▶ Tragfähigkeit bis zu 200 kg ermöglicht den Höhentransport von schweren Lasten.

Die Anzahl der erforderlichen Ballastgewichte sind der Aufbau- und Verwendungsanleitung zu entnehmen.

Alle Preise verstehen sich zzgl. gesetzlicher Mehrwertsteuer. Alle Preise in €. Alle Maße und Gewichte sind Richtwerte. Technische Änderungen vorbehalten. Unsere Lieferungen erfolgen ausschließlich zu unseren heute gültigen Allgemeinen Geschäftsbedingungen. Eigentumsvorbehalt an der gelieferten Ware bis zur vollständigen Bezahlung. Bei Kauf erhalten Sie eine Aufbau- und Verwendungsanleitung, die beim Auf-, Um- oder Abbau sowie bei der Benutzung unbedingt zu beachten ist.

* **abweichende Einkaufskonditionen beachten**



RÄDER UND ROLLEN VON LAYHER

Artikel	Bezeichnung	Rollenart	Abbildung	Rad	Raddurchmesser [mm]	Lagerart (Radnabe)
1259.201	Lenkrolle 700	Spindelbare Lenkrolle		Polyamid-Rad	200	Gleitlager (Stahlhülse in Kunststoffnabe)
1259.202	Polyurethan-Lenkrolle 700	Spindelbare Lenkrolle		Polyamid-Rad mit Polyurethanbelag	200	Gleitlager (Stahlhülse in Kunststoffnabe)
1260.201	Lenkrolle 1000	Spindelbare Lenkrolle		Polyamid-Rad	200	Gleitlager (Stahlhülse in Kunststoffnabe)
1260.202	Polyurethan-Lenkrolle 1000	Spindelbare Lenkrolle		Polyamid-Radkörper mit Laufbelag aus Polyurethan	200	Abgedichtetes Kugellager
1267.200	Lenkrolle 1200 mit Halbkupplung	Spindelbare Lenkrolle		Polyamid-Rad	200	Gleitlager (Stahlhülse in Kunststoffnabe)
1308.150	Lenkrolle 400	Lenkrolle mit Rohrstützen		Polyamid-Rad	150	Gleitlager (Stahlhülse in Kunststoffnabe)
1309.150	Polyurethan-Lenkrolle 400	Lenkrolle mit Rohrstützen		Polyamid-Rad mit Polyurethanbelag	150	Gleitlager (Stahlhülse in Kunststoffnabe)
1300.150	Lenkrolle 400 mit Spindel 250	Spindelbare Lenkrolle		Polyamid-Rad	150	Gleitlager (Stahlhülse in Kunststoffnabe)

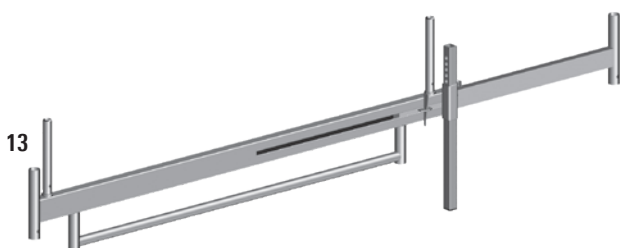
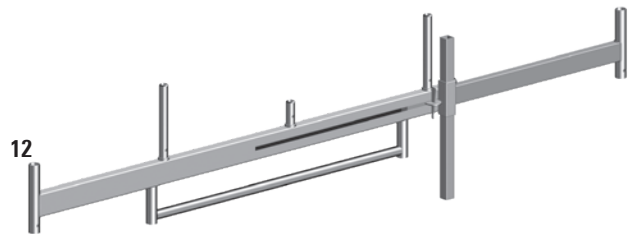
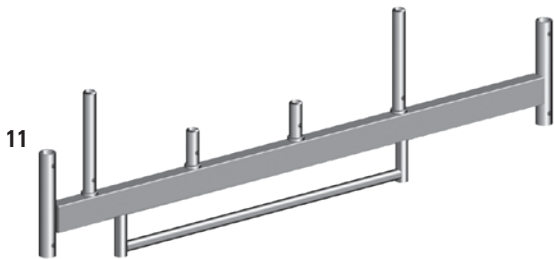
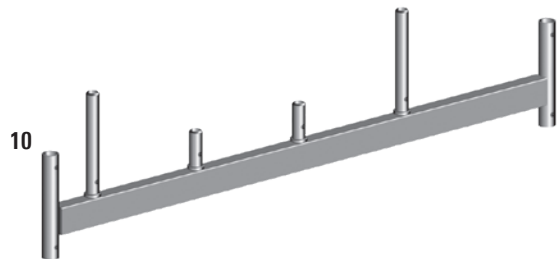
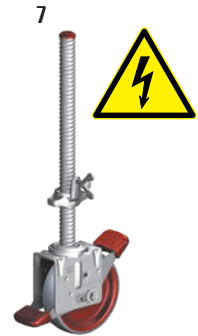
	Max. zul. Belastung [kg] – gebremst	Max. dyn. Belastung [kg] – ungebremst – bei 4 km/h und einer Strecke von 2500 m ohne Hindernisse	Temperaturbeständigkeit	Anwendungsbereich
	700	350	–40 °C bis +90 °C	Alle festen Untergründe! z. B.: Beton / Estrich / Pflaster / Holzdielen / Asphalt
	700	350	–20 °C bis +50 °C	Feste Untergründe mit empfindlicher Oberfläche! z. B.: Fliesen / Naturstein / Parkett / Laminat Vorsicht bei Schwingböden wie Sporthallenböden, hier gilt die max. Belastung des Bodens, ansonsten sollte zwingend eine lastverteilende Unterlage (Sperrholzplatten) aufgebracht werden!
	1000	1000	–40 °C bis +90 °C	Alle festen Untergründe! z. B.: Beton / Estrich / Pflaster / Holzdielen / Asphalt
	1000	800	–25 °C bis +70 °C, kurzzeitig bis +90 °C	Feste Untergründe mit empfindlicher Oberfläche! z. B.: Fliesen / Naturstein / Parkett / Laminat Durch den Ableitwiderstand von <math>< 10^4 \Omega</math> auch einsetzbar in explosionsgefährdeten Bereichen und ESD-gefährdeten Zonen. ZUB Vorsicht bei Schwingböden, wie Sporthallenböden, hier gilt die max. Belastung des Bodens, ansonsten sollte zwingend eine lastverteilende Unterlage (Sperrholzplatten) aufgebracht werden!
	1200	960	–40 °C bis +90 °C	Alle festen Untergründe! z. B.: Beton / Estrich / Pflaster / Holzdielen / Asphalt
	400	200	–40 °C bis +90 °C	Alle festen Untergründe! z. B.: Beton / Estrich / Pflaster / Holzdielen / Asphalt
	400	200	–20 °C bis +50 °C	Feste Untergründe mit empfindlicher Oberfläche! z. B.: Fliesen / Naturstein / Parkett / Laminat Vorsicht bei Schwingböden wie Sporthallenböden, hier gilt die max. Belastung des Bodens, ansonsten sollte zwingend eine lastverteilende Unterlage (Sperrholzplatten) aufgebracht werden!
	400	400	–20 °C bis +50 °C	Alle festen Untergründe! z. B.: Beton / Estrich / Pflaster / Holzdielen / Asphalt



Pos.	Bezeichnung	Maße [m]	Gewicht ca. [kg]	Artikel-Nr.	Einzelpreis [€]	Solo Tower	Zifa	Uni Leicht	Uni Kompakt	Uni Standard	Uni Breit	Uni Komfort	Staro Rollbock
1	Lenkrolle 400 Kunststoffrad, Ø 150 mm, mit einfachem Bremshebel. Zulässige Belastung: 4 kN (≈ 400 kg).	Ø 0,15	2,1	1308.150	42,30		▶	▶					
2	Lenkrolle 400 mit Polyurethan-Belag Kunststoffrad mit Polyurethan-Belag. Ø 150 mm, Spezialrolle für empfindliche Böden. Zulässige Belastung: 4 kN (≈ 400 kg).	Ø 0,15	2,4	1309.150 	66,20		▶	▶					
3	Lenkrolle 400 mit Spindel 250 Kunststoffrad, Ø 150 mm, mit Fußspindel, Verstellbereich 0 – 0,20 m, Spindelmutter mit Feststeller, Rolle mit Doppelbremshebel und Lastzentrierung im gebremsten Zustand. Zulässige Belastung: 4 kN (≈ 400 kg).	Ø 0,15	2,1	1300.150 	63,50		▶	▶	▶				
4	Lenkrolle 700 Kunststoffrad, Ø 200 mm. Mit Fußspindel, Verstellbereich 0,30 – 0,60 m, Spindelmutter mit Feststeller, Rolle mit Doppelbremshebel und Lastzentrierung in gebremstem Zustand. Zulässige Belastung: 7,0 kN (≈ 700 kg).	Ø 0,20	6,8	1259.201	88,70		▶	▶	▶	▶	▶	▶	
5	Lenkrolle 700 mit Polyurethan-Belag Kunststoffrad, Ø 200 mm. Mit Fußspindel, Verstellbereich 0,30 – 0,60 m, Spindelmutter mit Feststeller, Rolle mit Doppelbremshebel und Lastzentrierung in gebremstem Zustand. Zulässige Belastung: 7,0 kN (≈ 700 kg).	Ø 0,20	7,0	1259.202 	139,70		▶	▶	▶	▶	▶	▶	
6	Lenkrolle 1000 Kunststoffrad, Ø 200 mm aus Polyamid. Mit Fußspindel, Verstellbereich 0,30 – 0,60 m, Spindelmutter mit Feststeller, Rolle mit Doppelbremshebel und Lastzentrierung in gebremstem Zustand. Zulässige Belastung: 10 kN (≈ 1.000 kg).	Ø 0,20	6,3	1260.201	128,10		▶	▶	▶	▶	▶	▶	
7	Lenkrolle 1000 mit elektrisch leitfähigem Polyurethan-Belag Kunststoffrad, Ø 200 mm aus Polyamid mit Laufbelag aus elektrisch leitfähigem Polyurethan. Mit Fußspindel, Verstellbereich 0,30 – 0,60 m, Spindelmutter mit Feststeller, Rolle mit Doppelbremshebel und Lastzentrierung in gebremstem Zustand. Zulässige Belastung 10 kN (≈ 1.000 kg). Spezialrolle für empfindliche Böden und durch elektrische Leitfähigkeit einsetzbar in explosionsgeschützten oder in ESD-gefährde- ten Bereichen, elektrischer Ableitwiderstand nach DIN EN 12526 < 10 ⁴ Ω.	Ø 0,20	6,8	1260.202 	184,40		▶	▶	▶	▶	▶	▶	
8	Lenkrolle 1200 mit Halbkupplung verstärktes Kunststoffrad, Ø 200 mm, mit Fußspindel, Verstellbereich 0,30 – 0,60 m, Spindelmutter mit Feststeller, Zulässige Belastung: 12 kN (≈ 1.200 kg).	Ø 0,20	12,0	1267.200 	243,10		▶	▶	▶	▶	▶	▶	
9	Normalspindel 60 mit Feststeller aus Stahl, feuerverzinkt, mit Mutter, Grundplatte 150 x 150 mm, max. Spindelweg 0,40 m.	0,60	3,8	1257.060	31,40		▶	▶	▶	▶	▶	▶	
10	Fahrbalken Stahl-Rechteckrohr, feuerverzinkt. Zur Basisverbreiterung für Gerüste.	1,80	14,4	1214.180	120,40		▶	▶					
11	Fahrbalken mit Bügel Stahl-Rechteckrohr, feuerverzinkt. Zur Basisverbreiterung für Gerüste.	1,80	16,9	1323.180	135,80		▶	▶		▶			
12	Fahrbalken mit Bügel, verstellbar Stahl-Rechteckrohr, feuerverzinkt. Systemteil zur Basisverbreiterung.	2,30 – 3,20	42,5	1323.320	327,50					▶	▶	▶	
13	Fahrbalken mit 2 Rohrverbindern, verstellbar Stahl-Rechteckrohr, feuerverzinkt. Zur Basisverbreiterung für fahrbare Sonderaufbauten. Systemaufbauten nur in Verbindung mit Art.-Nr. 1337.000 (siehe S. 89) möglich.	2,30 – 3,20	42,6	1338.320	308,80		▶	▶	▶	▶	▶	▶	

SW = Schlüsselweite VE = Verpackungseinheit  = ab Werkslager lieferbar  = Lieferzeit auf Anfrage  = nur in dieser Verpackungseinheit lieferbar  = nicht rabattfähig  = Paketpreis je VE
▶ = enthalten in Fahrerüst-Kit ▶ = Optionales Zubehör zum Fahrerüsttyp

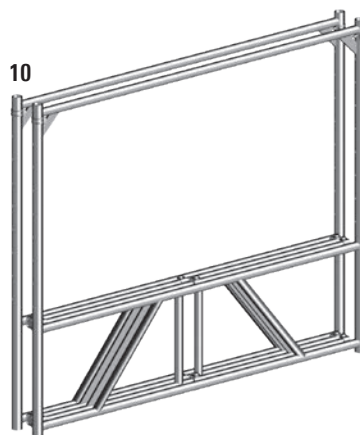
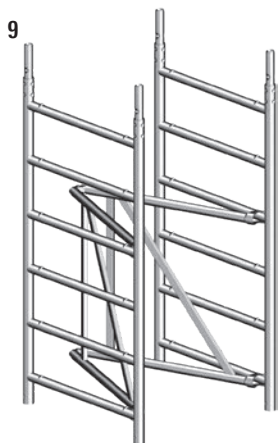
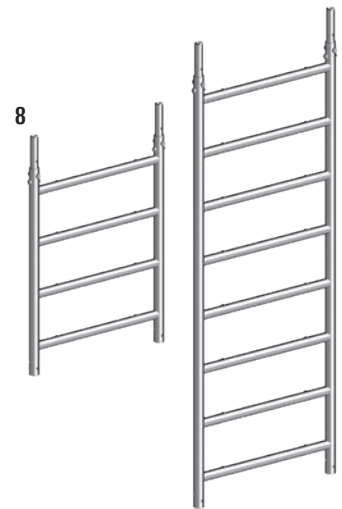
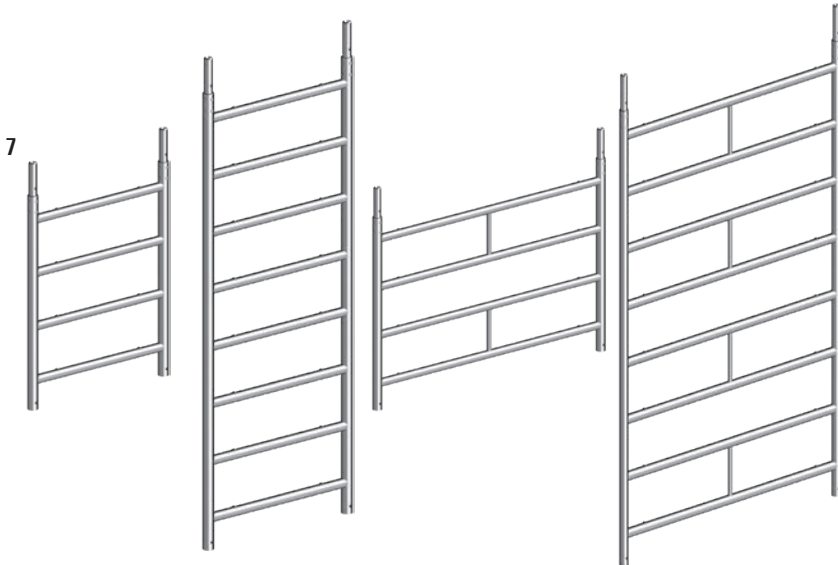

Pos.	Bezeichnung	Maße L/H x B [m]	Gewicht ca. [kg]	Artikel-Nr.	Einzelpreis [€]	Solo Tower	Zifa	Uni Leicht	Uni Kompakt	Uni Standard	Uni Breit	Uni Komfort	Staro Rollbock
1	Basisrohr Stahlrohr, feuerverzinkt.	1,80	7,7	1211.180	72,80								
		2,85	12,2	1211.285	82,20								
2	Basisstrebe mit 2 Halbkupplungen, Stahlrohr feuerverzinkt.	1,80	6,2	1324.180	68,20								
		2,85	9,3	1324.285	83,30								
3	Aufstiegsbügel aus Aluminium.	0,30	2,9	1344.002	64,90								
		0,75	3,3	1344.003	70,90								
4	Ballast (10 kg) aus Stahl, feuerverzinkt mit Halbkupplung. Ballastierung der Gerüste siehe Aufbau- und Verwendungsanleitung für fahrbare Arbeitsbühnen.		10,0	1249.000	66,10								
5	Rohrverbinder, verstellbar Stahl, feuerverzinkt. Für Systemaufbauten in Verbindung mit Art.-Nr. 1338.320 (siehe S. 87).		2,1	1337.000	55,60								
6	Geländerstiel	1,00	1,3	1297.100	34,50								
7	Standleiter aus Aluminium, Sprossen mit rutschsicherer Riffelung.	1,00 x 0,75	4,7	1297.004	102,10								
		2,00 x 0,75	8,6	1297.008	183,70								
		1,00 x 1,50	7,0	1299.004	143,80								
		2,00 x 1,50	13,5	1299.008	260,40								
8	Hängeleiter 75 aus Aluminium, Sprossen mit rutschsicherer Riffelung. Rohrverbinder eingeschraubt mit 4 Schrauben M12 x 60.	1,00 x 0,75	6,3	1298.004	133,80								
		2,00 x 0,75	10,3	1298.008	208,60								
9	Zifa 75 Grundgerüst aus Aluminium. Maße zusammengeklappt: 0,95 x 1,50 x 0,30 m.	1,80 x 1,50 x 0,75	20,2	1300.006	389,10								
10	Staro Grundgerüst aus Aluminium. Inklusive 4 Stecker. Maße zusammengeklappt: 2,00 x 1,60 x 0,25 m.	2,00 x 1,60 x 2,00	28,8	1224.000	683,00								
11	Standrohr mit Lenkrolle 400 Ø 150 mm. Mit einfachem Bremshebel und Lastzentrierung in gebremstem Zustand. Rad- und Drehkranz bremsbar. Stahl, Kunststoffrad.	1,95	6,6	1302.150	62,40								

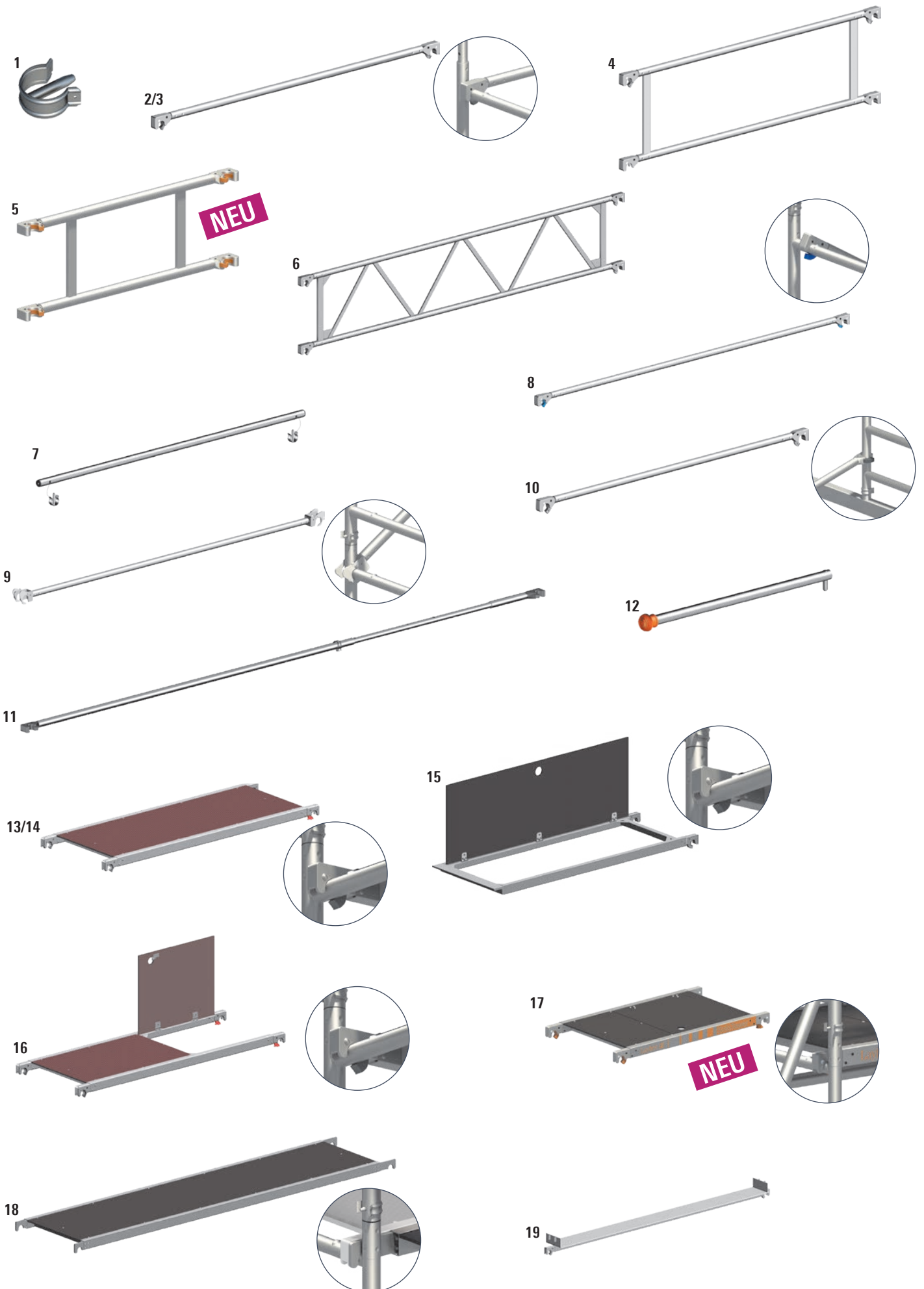

Pos.	Bezeichnung	Maße L/H x B [m]	Gewicht ca. [kg]	Artikel-Nr.	Einzelpreis [€]	SoloTower	Zifa	Uni Leicht	Uni Kompakt	Uni Standard	Uni Breit	Uni Komfort	Staro Rollbock
1	Federstecker, Stahl.		0,1	1250.000	1,90	▶	▶	▶	▶	▶	▶	▶	▶
2	Geländer, Aluminium.	1,80	2,3	1205.180	44,20		▶	▶	▶				▶
		2,85	3,6	1205.285	51,00					▶	▶		
3	Staro Geländer, Aluminium.	1,90	2,7	1227.190	38,90								▶
4	Doppelgeländer, Aluminium.	1,80 x 0,50	5,8	1206.180	113,60		▶	▶	▶				
		2,85 x 0,50	8,0	1206.285	139,40					▶	▶		
5	SoloTower Doppelgeländer, Aluminium.	1,13 x 0,50	5,9	1342.113	85,70	▶							
6	Träger, Aluminium zur Verwendung als Tragelement im Gerüstbaukasten oder als doppelter Seitenschutz.	1,80 x 0,50	7,7	1207.180	164,60		▶	▶	▶				▶
		2,85 x 0,50	9,6	1207.285	187,20					▶	▶		
7	Zwischengeländer Aluminium.	1,90	1,9	1224.190	71,10								▶
8	Diagonale Aluminium.	1,95	2,8	1208.195	42,30		▶	▶	▶				
		2,50	3,3	1208.180	47,20		▶	▶	▶				▶
		2,95	3,8	1208.295	51,70					▶	▶		
		3,35	4,1	1208.285	55,30					▶	▶		
9	Belagdiagonale Aluminium.	2,50	4,2	1347.250	87,00		▶	▶	▶				▶
		3,35	5,0	1347.335	97,00					▶	▶		
10	Horizontaldiagonale Aluminium.	1,95	3,5	1209.180	53,30		▶	▶					
		2,95	4,6	1209.285	67,40					▶			▶
11	Horizontaldiagonale, verstellbar Aluminium.	3,20 – 4,00	6,1	1318.000	106,80							▶	▶
12	Uni Abstandsrohr Aluminium-Rohr, mit Haken und Gummifuß.	1,10	1,4	1275.110	31,10		▶	▶		▶			
		1,80	2,1	1275.180	39,60					▶		▶	▶
13	Belagbrücke Aluminium-Rahmen mit Belag aus Sperrholz mit Phenolharzbeschichtung.	1,80 x 0,68	13,3	1241.180	177,30		▶	▶	▶				▶
		2,85 x 0,68	20,0	1241.285	249,20					▶	▶		
14	Staro-Belagbrücke Aluminium-Rahmen mit Belag aus Sperrholz mit Phenolharzbeschichtung.	1,90 x 0,60	13,1	1241.190	170,10								▶
15	Treppen-Durchstiegsbrücke Aluminium-Rahmen mit Belag und Klappe aus Sperrholz mit Phenolharzbeschichtung.	1,80 x 0,68	12,2	1243.180	210,70								▶
16	Durchstiegsbrücke Aluminium-Rahmen mit Belag und Klappe aus Sperrholz mit Phenolharzbeschichtung.	1,80 x 0,68	15,0	1242.180	214,80		▶	▶	▶				
		2,85 x 0,68	21,6	1242.285	272,40					▶	▶		
17	SoloTower Durchstiegsbrücke Aluminium-Rahmen mit Belag und Klappe aus Sperrholz mit Phenolharzbeschichtung.	0,75 x 1,13	11,4	1242.113	183,60	▶							
18	Überbrückungsbelag Verwendung nur bei Doppelaufbau Uni Standard Gerüst	2,85 x 0,66	19,8	1343.285	331,00				▶				
19	Zwischenbelag, Aluminium für Konsolbauten.	2,85 x 0,23	10,5	1339.285	207,20				▶	▶			

SW = Schlüsselweite VE = Verpackungseinheit = ab Werkslager lieferbar = Lieferzeit auf Anfrage = nur in dieser Verpackungseinheit lieferbar = nicht rabattfähig = Paketpreis je VE
 ▶ = enthalten in Fahrerüst-Kit ▶ = Optionales Zubehör zum Fahrerüsttyp

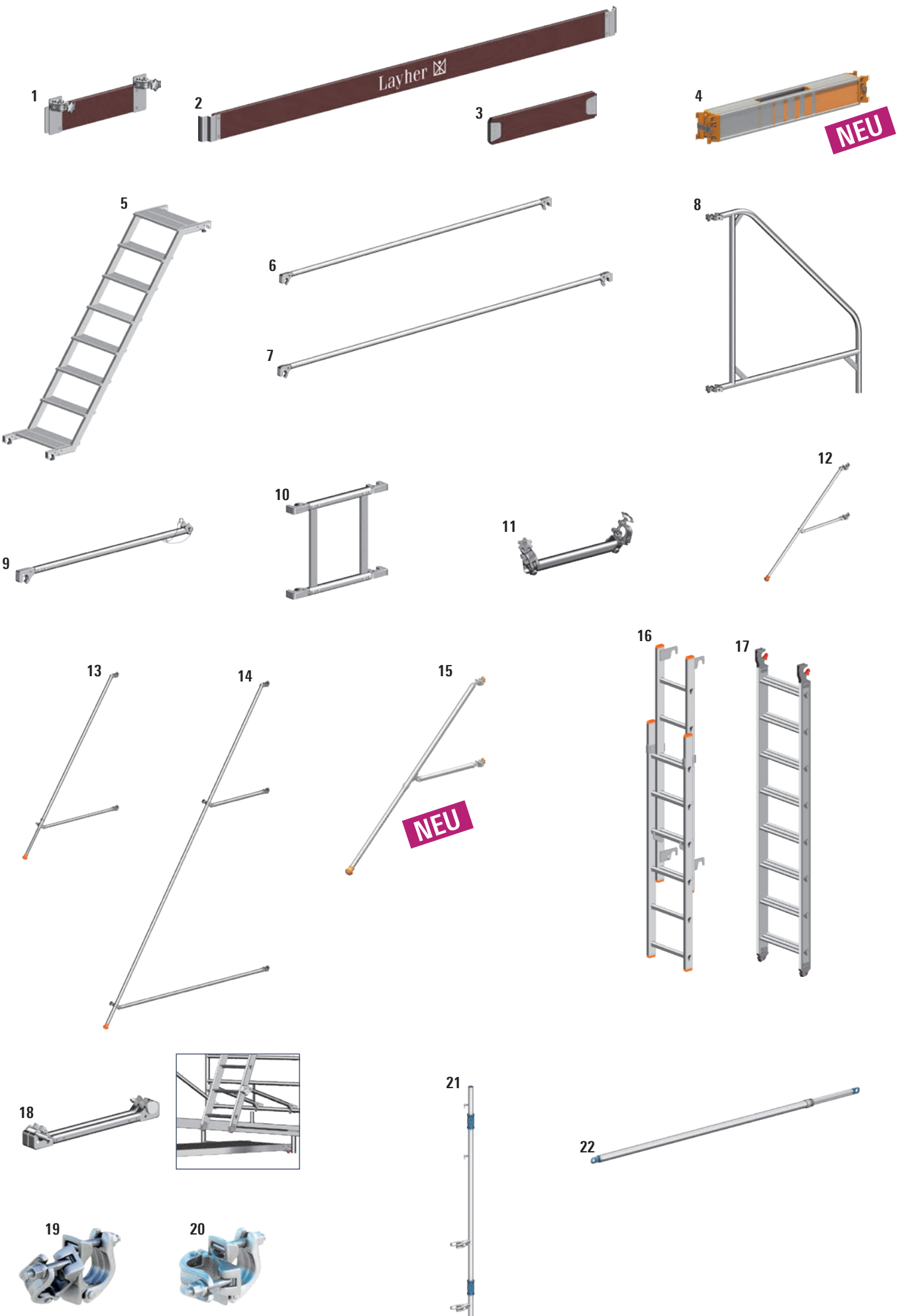

Pos.	Bezeichnung	Maße L/H x B [m]	Gewicht ca. [kg]	Artikel-Nr.	Einzelpreis [€]	Solo Tower	Zifa	Uni Leicht	Uni Kompakt	Uni Standard	Uni Breit	Uni Komfort	Staro Rollbock
1	Bordbrett , Holz für Doppelaufbau und Überbrückungsbelag.	0,60 x 0,15	3,5	1340.060 🕒	72,80					▶			
2	Bordbrett mit Klaue , Holz.	1,80 x 0,15	3,9	1239.180	37,40		▶	▶	▶			▶	
		1,95 x 0,15	3,9	1239.195	33,10								▶
		2,85 x 0,15	6,5	1239.285	39,50					▶	▶		
3	Stirnbordbrett , Holz.	0,75 x 0,15	1,3	1238.075	23,10		▶	▶		▶			
		1,44 x 0,15	3,2	1238.144	24,10				▶		▶	▶	
		1,90 x 0,15	3,9	1238.190	30,40								▶
4	SoloTower Bordbretteinheit , Aluminium		5,6	1240.113 📦 NEU	178,80	▶							
5	Podesttreppe , Aluminium.		15,5	1212.180	342,00							▶	
6	Treppengeländer , Aluminium zur Verwendung für Podesttreppe Art.-Nr. 1212.180.	3,07	3,8	1213.180	58,30							▶	
7	Strebe für Ausleger , Aluminium arretiert den Ausleger Art.-Nr. 1216.000.	3,75	5,4	1217.375 📦	81,70							▶	
8	Ausleger , Aluminium zur Basisverbreiterung für höhere Aufbauten Arretierung mit Horizontaldiagonale Art.-Nr. 1209.285.	1,50	8,2	1216.000	177,50							▶	
9	Treppengeländer , Aluminium	1,20	1,8	1327.120 📦	53,30							▶	
10	Geländer , Aluminium für Doppelaufbau und für Überbrückung.	0,58 x 0,50	4,7	1342.058 🕒	95,00					▶			
11	Verdrehsicherung , Aluminium.	0,5	2,8	1248.261 📦	70,60	▶	▶	▶	▶	▶	▶		
12	Gerüststütze , Aluminium.	1,80	5,2	1248.180 🕒	99,50		▶	▶	▶	▶	▶		
13	Gerüststütze, ausziehbar , Aluminium.	2,60 – 3,40	8,5	1248.260	153,00		▶	▶	▶	▶	▶		
14	Gerüststütze , Aluminium.	5,00	14,9	1248.500	236,50					▶	▶		
15	SoloTower Gerüststütze , Aluminium.		5,2	1248.000 📦 NEU	127,90	▶							
16	Leiter für Staro Rollbock , Aluminium. 6 Doppelsprossen		7,8	1246.006	311,30							▶	
17	Stufeneinhängelleiter , Aluminium. 8 Stufen, mit Einrastklaue und Rollen am Leiternfuß.	2,20	6,8	1314.108 📦	234,40					▶	▶		
18	Leiterstützen-Set für Einhängelleiter Art.-Nr. 1314.108		2,0	1314.109 📦	101,40					▶	▶		
19	Drehkupplung Stahl, verzinkt.	SW 19	1,4	4702.019	14,10		▶	▶	▶	▶	▶	▶	
		SW 22	1,4	4702.022	14,10		▶	▶	▶	▶	▶	▶	
20	Normalkupplung Stahl, verzinkt.	SW 19	1,3	4700.019	11,30		▶	▶	▶	▶	▶	▶	
		SW 22	1,3	4700.022	11,30		▶	▶	▶	▶	▶	▶	
21	Montagepfosten , Aluminium für zwei Montagegeländer (0,50 m und 1,00 m Höhe); schnelle Befestigung der Geländer durch Kippstifte.	2,26	4,3	4031.002 📦	208,20		▶	▶	▶	▶	▶		
22	Montagegeländer , 1,80 m Montagegeländer , 2,85 m Aluminium.	1,65	3,2	4031.207 📦	91,60		▶	▶	▶				
		2,15	4,0	4031.307 📦	100,90					▶	▶		

SW = Schlüsselweite VE = Verpackungseinheit 📦 = ab Werkslager lieferbar 🕒 = Lieferzeit auf Anfrage 📦 = nur in dieser Verpackungseinheit lieferbar 🚫 = nicht rabattfähig 📦 = Paketpreis je VE
 ▶ = enthalten in Fahrerüst-Kit ▶ = Optionales Zubehör zum Fahrerüsttyp

Einzelteile



Ersatzteile

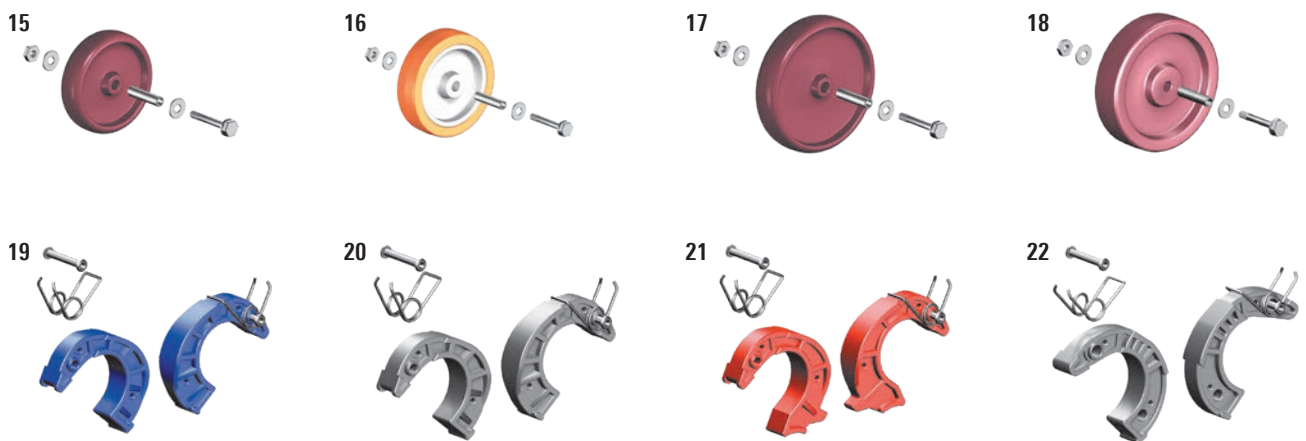

Pos.	Bezeichnung	Maße L/H x B [m]	Gewicht ca. [kg]	Artikel-Nr.	Einzelpreis [€]													
						Solo Tower	Zifa	Uni Leicht	Uni Kompakt	Uni Standard	Uni Breit	Uni Komfort	Staro Rollbock	Alu Steg 600				
1	Uni Montagehaken , Paar		1,2	1300.001	46,50		▶	▶	▶	▶	▶							
2	SoloTower Montagehaken , 4 Stück		1,2	1300.002	52,00	▶												
3	Konsole , Aluminium zur einseitigen oder zweiseitigen Verbreiterung der Arbeitsbühne	0,75 x 0,90	5,4	1341.075	173,20					▶	▶							
4	Doppelgeländer mit Bordbrett , Aluminium zum Transport zusammenfaltbar.	2,00 x 1,10	9,7	1332.200	197,60												▶	
		3,00 x 1,10	12,9	1332.300	244,40												▶	
5	Geländerbefestigung , Aluminium zum Befestigen der Doppel-Geländer am Alu-Steg für Art.-Nr. 1332.xxx	0,50	0,9	1330.000	46,40												▶	
6	Geländersicherung , Stahl zum Sichern der Doppel-Geländer mit der Geländer-Befestigung für Art.-Nr. 1330.xxx		0,1	1333.000	11,40												▶	
7	Geländer-Befestigungsstiel , Aluminium zum Anschließen des dreiteiligen Seitenschutzes aus Gerüstrohren, Geländerklemmen und Bordbrett	1,20	2,4	1334.000	64,30												▶	
8	Klammer , Stahl zum Verbinden der Alu-Stege Art.-Nr. 1348.xxx		0,4	1331.000	35,00												▶	
9	Rohrpalette 125 Stahl, feuerverzinkt, Länge der Aufsteckrohre: 0,86 m, Belastung 1500 kg	1,37 x 0,97	32,0	5105.125	197,40		▶	▶	▶	▶	▶	▶	▶	▶	▶	▶	▶	
10	Gerüstschloss Basissatz 10 Stück, 2 Schlüssel und Codekarte Basissatz 20 Stück, 2 Schlüssel und Codekarte Basissatz 50 Stück, 4 Schlüssel und Codekarte Erweiterungssatz, gleichschließend zum Basissatz, 10 Stück Erweiterungssatz, gleichschließend zum Basissatz, 20 Stück Erweiterungssatz, gleichschließend zum Basissatz, 50 Stück		2,2	4000.003	415,50		▶	▶	▶	▶	▶	▶	▶	▶	▶	▶	▶	
			4,2	4000.004	736,80		▶	▶	▶	▶	▶	▶	▶	▶	▶	▶	▶	▶
			10,5	4000.005	1821,00		▶	▶	▶	▶	▶	▶	▶	▶	▶	▶	▶	▶
			2,1	4000.011	443,30		▶	▶	▶	▶	▶	▶	▶	▶	▶	▶	▶	▶
			4,2	4000.006	849,80		▶	▶	▶	▶	▶	▶	▶	▶	▶	▶	▶	▶
			10,5	4000.007	2101,40		▶	▶	▶	▶	▶	▶	▶	▶	▶	▶	▶	▶
11	SoloTower Montagetasche		0,2	1300.003	15,90	▶												
12	FG Kennzeichnungsblock Block à 50 Stk.		0,5	6344.400	10,90		▶	▶	▶	▶	▶	▶	▶	▶	▶	▶	▶	
13	Sichttasche für Art.-Nr. 6344.400, 10 Stk. mit integr. Verbotsschild		0,35	6344.010	53,90		▶	▶	▶	▶	▶	▶	▶	▶	▶	▶	▶	
14	LayPLAN Fahrgerüst-Konfigurator		auf Anfrage				▶	▶	▶	▶	▶	▶	▶	▶	▶	▶	▶	

Ersatzteile

Pos.	Bezeichnung	Maße L/H x B [m]	Gewicht ca. [kg]	Artikel-Nr.	Einzelpreis [€]
15	Rad inklusive Achse für Art.-Nr. 1308.150	Ø 0,15	0,6	6491.511	20,70
16	Rad inklusive Achse für Art.-Nr. 1309.150	Ø 0,15	0,6	6491.501	44,40
17	Rad inklusive Achse für Art.-Nr. 1259.200 / 1259.201	Ø 0,20	0,9	6491.512	26,30
18	Rad inklusive Achse für Art.-Nr. 1260.200	Ø 0,20	1,1	6491.513	30,00
19	Finger 42 mm Paar, blau komplett mit Federn und Nieten		0,2	6491.416	11,10
20	Finger 42 mm Paar, grau komplett mit Federn und Nieten		0,2	6491.417	11,10
21	Finger 42 mm Paar, rot komplett mit Federn und Nieten		0,2	6491.418	11,10
22	Finger 48 mm Paar, grau komplett mit Federn und Nieten		0,4	6491.420	11,70

SW = Schlüsselweite VE = Verpackungseinheit = ab Werklager lieferbar = Lieferzeit auf Anfrage = nur in dieser Verpackungseinheit lieferbar = nicht rabattfähig = Paketpreis je VE
 ▶ = enthalten in Fahrgerüst-Kit ▶ = Optionales Zubehör zum Fahrgerüsttyp

Stichwortverzeichnis

A

Allzweckleiter 3-teilig TOPIC 1040	16
Alu-Anstieg	
110	28
rollbar	29
starr	29
Alu Gerüststütze ausziehbar	48, 54, 60
Alu-Konsole 0,75 m	82
Aluminium-Tritte	19
Alu-Schwerlasttritt TOPIC 1043.3	19
Alu-Steg	17, 80, 81
600	81
faltbar	81
Seitenschutz	81
Alu-Telesteg 1351	17, 81
Alu-Treppe 111	28, 30
Alu-Treppe mit Plattform 112	28, 31
Alu-Übergang 114	28
Alu-Übergang, rollbar 114	33
Alu-Übergang, stationär 114	33
Alu-Wartungsbühne 113	28, 32
Anlegeleitern	8, 9, 10, 11
Arbeitsbock TOPIC 1047	19
Arbeitsflächenverbreiterung	82
Aufstiegsbügel	66, 89
0,30 m	48, 54
0,75 m	58, 59, 60, 70, 71, 72, 76
Ausleger	
1,50 m	76
Aluminium	93

B

Ballast (10 kg)	42, 46, 48, 52, 54, 58, 60, 64, 66, 70, 72, 76
89	
Basisrohr	89
1,80 m	46, 52, 53
2,85 m	64, 70
Basisstrebe	89
1,80 m	58, 76
2,85 m	64, 70
Bau-Holz-anlegeleiter 1036	10
Befestigungsbügel	27
Belagbrücke	91
1,80 m	46, 48, 52, 53, 58, 59, 60, 76
2,85 m	64, 65, 70, 71, 72, 82
Belagdiagonale Aluminium	91

Böden	35
Bordbrett	
1,80 m mit Klaue	46, 48, 52, 54, 58, 60, 76
1,95 m	79
2,85 m mit Klaue	64, 66, 70, 72
Holz mit Klaue	93 93
Bordbretteinheit	42, 43
Bördelung	6

D

Dachleiter gem. DIN 18160-5 1051	26
Dachleitern	26
Dachrinnenhalter	23
Diagonale	
1,95 m	46, 48, 52, 53, 54, 58, 59, 60
2,50 m	46, 48, 52, 54, 58, 60, 76
2,95 m	64, 65, 66, 70, 71, 72
3,35 m	64, 66, 70, 72
Aluminium	91
Diagonalen	35
Doppelgeländer	42
1,80 m	52, 58
2,00 m	81
2,85 m	64, 70
3,00 m	81
Aluminium mit Bordbrett	91 95
Drehkupplung Stahl	93
Dreikantsprosse	6
Durchstiegsbrücke	42, 91
1,80 m	46, 48, 52, 53, 54, 58, 59, 60
2,85 m	64, 65, 66, 70, 71, 72

E

Einhängehaken	23
Einhängeplattform	23
Einhängetasche mit Haken	23
Einsteckhaken	23
Einzelteile	86, 87, 88, 89, 90, 91, 92, 93, 94, 95
Erdspitze	23
Ersatzteile	24
Erweiterung-KITS für Uni Standard und Uni Breit	82
Etikettenkennzeichnung	24

F

Fahrbalken	87
1,80 m mit Bügel	46, 52
1,80 m ohne Bügel	46, 52
mit 2 Rohrverbindern, verstellbar	87
mit Bügel	64, 87
mit Bügel verstellbar	58, 64, 70, 87
Fahrgerüste	34, 35, 36, 37
Farbvarianten	27

Federstecker	42, 46, 48, 54, 60, 76, 82
11 mm	52, 58, 64, 66, 70, 72
Stahl	91
Fertigerüst	78
FG Kennzeichnungsblock	95
FG-Verdrehsicherung	66, 72
Finger 42 mm Paar	
blau	95
grau	95
rot	95
Finger 48 mm Paar grau	95

G

Geländer	35
1,80 m	46, 48, 52, 53, 54, 58, 59, 60, 76
2,85 m	64, 65, 66, 70, 71, 72
Aluminium	91, 93
einseitig	20
Geländerbefestigung Aluminium	81 95
Geländer-Befestigungsstiel Aluminium	95
Geländersicherung Stahl	81 95
Geländerstiel	89
Gerüstschloss	95
Gerüststütze	
5 m	66, 72
Aluminium	93
ausziehbar	66, 72, 93
Gummischuhe	20

H

Hängeleiter 75	89
Holmprofil	6
Holmverlängerung	17
Holz-anlegeleiter 1052	9
Holzdachdeckerleiter 1046	26
Holzholm-Verlängerungsset EasyFix	23
Holzstehleiter 1038 / 1059.2 mit Breitsprossen	13 13
Holzstehleiter nach Ö-Norm Z1501 1053	14
Holzstufentritt	21
Holzstufentritt, klappbar 1055	21
Horizontaldiagonale	91
1,95 m	46, 52
2,95 m	76
verstellbar	76, 91

K

Klammer Stahl	81 95
------------------	----------

Klappleiter TOPIC 1056	15	Normalkupplung Stahl	93	SoloTower Durchstiegsbrücke	91
Kofferraumleiter TOPIC 1057	16	Normalspindel 60 mit Feststeller	87	SoloTower Gerüststütze Aluminium	93
Konsolbelagflächen	82	Normänderung DIN EN 131	7	Sprossenanlageleiter TOPIC 1054	8
Konsole Aluminium	95	P		Sprossensteleiter TOPIC 1039	12
Kopffahrwerk	23	Piktogramm-Erläuterung	24	Stahlgelenke kunststoffummantelt	6
L		Piktogrammetiketten	25	Stahlscharniere kunststoffummantelt	12, 14, 19
LayPLAN Fahrgerüst-Konfigurator	36, 95	Plattform	16	Standleiter	42, 89
Leiter für Staro Rollbock Aluminium	79 93	Plattformleiter TOPIC 1074	18	75/4 – 1,00 m	46, 48, 52, 54, 64, 66, 82
Leitern	6	Podesttreppe 1,80 m	76	75/8 – 2,00 m	46, 48, 52, 54, 64, 66
Kontrollblatt Wandhalterung	25 23	Aluminium	93	150/4 – 1,00 m	58, 60, 70, 72, 76
Leiternfuß Combigrip TOPIC	6, 25 25	Polyamid-Rad mit Polyurethanbelag	84 84	150/8 – 2,00 m	58, 60, 70, 72, 76
Leiternprüfung	7	Polyamid-Radkörper mit Laufbelag aus Polyurethan	84	Standleitern	35
Leiternschuh für Holzleiter	23	Polyurethan-Lenkrolle 400	84	Standrohr mit Lenkrolle	79
Leiternstützenset für 1314.108	64, 70	700	84	mit Lenkrolle 400	89
Leiterntraverse	25	1000	84	Standsicherheit	35
Leiterstützen-Set	93	R		Stapelung	20
Lenkrolle 400	84, 87	Räder	84	Staro-Belagbrücke 1,90 m	91 79
mit Polyurethan-Belag	87	Räder- und Rollenkunde	84, 85	Staro Geländer Aluminium	91
400 - 4 kN	46, 48, 52, 54	Rad inklusive Achse für Art.-Nr. 1259.200 / 1259.201	95	Staro-Geländer 1,90 m	79
400 mit Spindel 250	84, 87	für Art.-Nr. 1260.200	95	Staro Grundgerüst inkl. 4 Stecker	89 79
700	84, 87	für Art.-Nr. 1308.150	95	Staro Rollbock	37, 78, 79
mit Polyurethan-Belag	87	für Art.-Nr. 1309.150	95	Teileliste	79
700 - 7 kN	58, 60, 64, 66, 70, 72, 76	Riffelung	6	Stehleitern	12, 13, 14, 15
1000	84, 87	Rohrpalette 125	95	Stirnbordbrett 0,75 m	46, 48, 52, 54, 64, 66, 82
mit elektrisch leitfähigem Polyurethan-Belag	87	Rohrverbinder verstellbar	89	1,44 m	70, 72, 76
1200 mit Halbkupplung	84, 87	Rollen	20, 84	1,50 m	58, 60
Lenkrollen	35, 43	S		1,90 m	79
LKW-Leiter 1060	9	Schiebeleiter TOPIC 1035	11	Holz	93
Logistik	43	Seilzugleiter TOPIC 1037	11	Strebe für Ausleger Aluminium	93
M		Sicherheitsaufbau P2	38	Stufenanlegeleiter TOPIC 1042	8
Maschinentritt 1075	20	Sicherheitsshaken Modell B	27	Stufeneinhängelleiter 8 Stufen	64, 70
Geländer	20	Modell Z	27	Aluminium	93
Rollen	20	Sichttasche	95	Stufensteleiter TOPIC 1043	14
Mehrbedarf für Stufeneinhängelleiter	64, 70	SoloTower	36, 40, 42, 43	Stufensteleiter einseitig begehbar TOPIC 1064	15
Montagegeländer 1,80 m	93	Ballastierung	42	T	
2,85 m	93	Montagehaken	42, 95	Tapezierbock 1045	21
Montagepfosten	93	Montagetasche	42, 95	Teleskopierbare Gerüststütze	42, 43
Multifunktionsleitern	15, 16, 17	Teileliste	42	Teleskopleiter TOPIC 1058	17
N		SoloTower Bordbretteinheit Aluminium	93	TOPIC Box	23
Nachrüstkit	25	SoloTower Doppelgeländer Aluminium	91	TOPIC Holmverlängerung	23

Stichwortverzeichnis

Träger		Uni Standard Familie	64
Aluminium	91	mit Gerüststützen	
ausziehbar		ausziehbar	66
Traversenfuß	25	Uni Standard mit Gerüststützen	
Traversenrolle	23	Ballastierung	66
Treppen-Durchstiegsbrücke	91	Uni Standard P2	66
1,80 m	76	Universalgerüst	74
Treppengeländer		Universal- und Prüfetikett	25
1,20 m	76		
3,07 m	76	V	
Aluminium	93	Verbindungsflasche	27
Treppenstehleiter		Verbundanlegeleiter	
TOPIC 1061	12	1029	10
U		Verbundstehleiter	
Überbrückungsbelag	91	1028	13
Uni Abstandsrohr		Verdrehsicherung	48, 54, 60
Aluminium	91	Aluminium	93
Uni Breit	37, 68, 70	Verdrehsicherung für Gerüststütze	42
mit Gerüststützen	72, 73	Verpressung	6
Teileliste	72		
Nachrüst-Set	71	W	
Teileliste	70	Wandabstandshalter	23
Uni Breit Ballastierung	70	Wandbügel	23
Uni Breit Familie	70	Werkzeuglose Montage	43
mit Gerüststützen			
ausziehbar	72	Z	
Uni Breit mit Gerüststützen		Zifa	36, 44, 46, 47
Ballastierung	54, 72	Ballastierung	46, 48
Uni Breit P2	72	Teileliste	46
Uni Komfort	37, 74, 76, 77	Zifa 75 Grundgerüst	46, 48, 89
Teileliste	76	Zifa Familie	46, 48
Uni Komfort Ballastierung	76	Zifa mit Gerüststützen	
Uni Komfort Familie	76	ausziehbar	48, 49
Uni Kompakt	37, 56, 58, 59	Teileliste	48
Nachrüst-Set	59	Zubehör	22, 23
Teileliste	58	für Dachleitern	27
Uni Kompakt Ballastierung	58	Zugänge	28, 29, 30, 31, 32, 33
Uni Kompakt Familie	58	Zwischenbelag	82
Uni Kompakt-Familie		Aluminium	91
mit Gerüststützen	60	Zwischengeländer	
Uni Kompakt mit Gerüststützen		1,90 m	79
ausziehbar	60, 61	Aluminium	91
Ballastierung	60		
Teileliste	60		
Uni Leicht	36, 50, 52, 53		
Ballastierung	52		
Nachrüst-Set	53		
Teileliste	52		
Uni Leicht Familie	52		
mit Gerüststützen	54		
Uni Leicht mit Gerüststützen			
ausziehbar	54, 55		
Teileliste	54		
Uni Lift 200	83		
Uni Montagehaken	46, 48, 52, 53, 54, 58, 59,		
60, 64, 65, 66, 70, 71, 72, 95			
Uni Standard	37, 62, 64, 65		
mit Gerüststützen	66		
Teileliste	66		
Nachrüst-Set	65		
Teileliste	64		
Uni Standard Ballastierung	64		

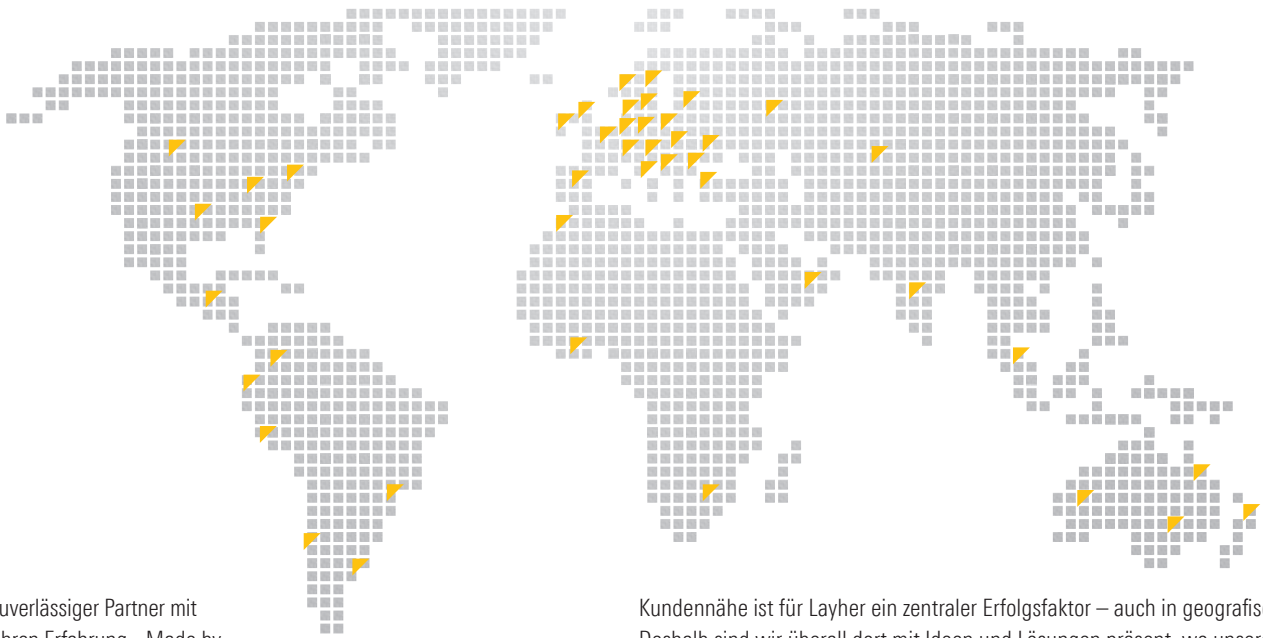

Layher ist Ihr zuverlässiger Partner mit mehr als 70 Jahren Erfahrung. „Made by Layher“ bedeutet immer auch „Made in Germany“ – und das für die gesamte Produktpalette. Höchste Qualität – komplett aus einer Hand.

Kundennähe ist für Layher ein zentraler Erfolgsfaktor – auch in geografischem Sinne. Deshalb sind wir überall dort mit Ideen und Lösungen präsent, wo unsere Kunden uns brauchen.



Fahrgerüste



Stege



Leitern



Zugänge



Stammsitz in Eibensbach



Werk 2 in Güglingen

Layher 

Einfach sicher. Die Steigtechnik.

Layher Steigtechnik GmbH
Fahrgerüste und Leitern

Ochsenbacher Straße 56
74363 Güglingen-Eibensbach
Deutschland

Postfach 40
74361 Güglingen-Eibensbach
Deutschland
Telefon (0 71 35) 70-0
Telefax (0 71 35) 70-4 59
E-Mail info@layher.com
www.layher-steigtechnik.com

